

MAGIC 23

PREMIUM TOOLS / QUALITY MADE BY GEDORE



€109,90

Juego de puntas
1/4" FLEX
38-teilig



€41,90

Tenaza llave
183 10 JC



€1440,00

Carro de taller
2005 XL 0330

VDE 183 10
TENAZA LLAVE VDE

110



1504 XL-S-198 AGRAR
BANCO DE
TRABAJO CON
SURTIDO BÁSICO

124



1102-038
JUEGO DE
PUNTAS 1/4"
FLEX

8

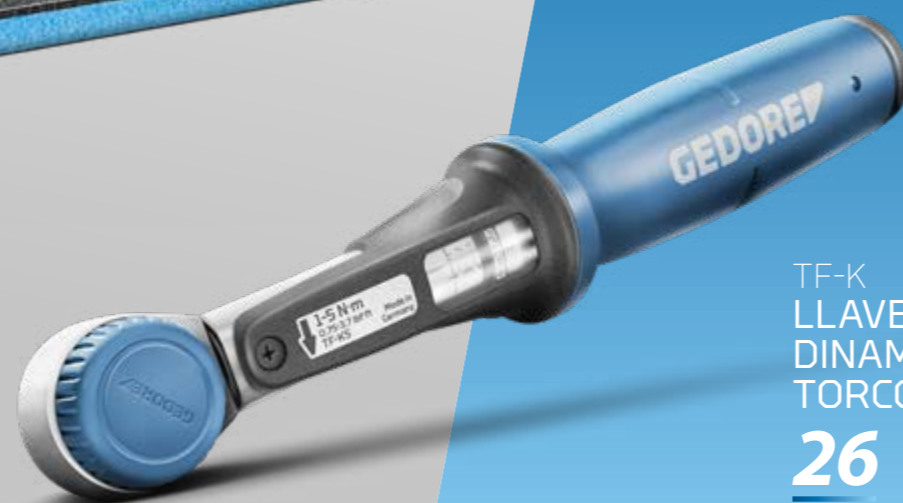

TF-K
LLAVE
DINAMOMÉTRICA
TORCOFIX TF-K

26

CONTENIDO

| | | |
|---|---|------------------|
|  | LLAVES | 04 - 07 |
|  | VASOS Y ACCESORIOS | 08 - 25 |
|  | HERRAMIENTAS DINAMOMÉTRICAS | 25 - 35 |
|  | DESTORNILLADORES | 36 - 38 |
|  | MOBILIARIO PARA TALLERES | 39 - 59 |
|  | SURTIDOS DE HERRAMIENTAS | 60 - 62 |
|  | MÓDULOS DE HERRAMIENTAS | 63 - 75 |
|  | ALMACENAMIENTOS PORTÁTILES PARA HERRAMIENTAS | 76 - 80 |
|  | EXTRACTORES | 81 - 90 |
|  | MARTILLOS / HERRAMIENTAS DE GOLPE | 91 - 93 |
|  | ALICATES | 94 - 99 |
|  | NECESIDADES PARA TALLERES | 100-104, 127-129 |
|  | HERRAMIENTAS AISLADAS 1000 V | 105 - 113 |
|  | AUTOMOCIÓN | 114 - 121 |
|  | HERRAMIENTA AGRÍCOLA | 122 - 126 |
|  | OCHSENKOPF | 130 - 131 |

HIGHLIGHTS
2023

LLAVE DE COMBINADA DE CARRACA EN JUEGO - DE 8 A 19 MM

Ya sea en la industria, automoción o cualquier otro sector, con la llave de carraca combinada de **GEDORE** tendrá un compañero preciso y fiable para las uniones atornilladas más habituales.

El juego de llaves combinadas de carraca 7 R-012 de **GEDORE** contiene 12 llaves de boca con mecanismo de carraca en un robusto maletín de chapa de acero en varios tamaños. Con tamaños de llave de 8 a 19 mm, el juego contiene la herramienta adecuada para diferentes aplicaciones. El diseño resistente a la torsión de las llaves garantiza la máxima transmisión de par. El perfil Unit Drive garantiza una conexión segura entre la llave de carraca anular abierta y la conexión de tornillo. La transmisión homogénea de la fuerza a través del perfil ondulado garantiza una distribución

uniforme de la presión, incluso bajo las cargas más elevadas: se evita el giro en redondo del tornillo. Con un adaptador adicional, la llave combinada de carraca se convierte en una carraca de baja altura de montaje.



Juego de llaves combinadas de carraca 7 R-012

1 PERFIL DE ACCIONAMIENTO DE LA UNIDAD (UD)

- Transmisión uniforme de la fuerza gracias al perfil ondulado: esto protege el tornillo y garantiza una sujeción segura incluso con las cargas más elevadas

2 FUNCIÓN DE CARRACA

- En combinación con un adaptador, la llave se transforma rápidamente en una carraca de cuadrado que también puede utilizarse en espacios de instalación estrechos gracias a su baja altura total

3 CAJA DE METAL COMPACTA

- Ordenado y almacenado de forma segura en la caja de metal azul con módulo de plástico

4 LLAVE DE BOCA ABIERTA Y DE CARRACA EN UNA SOLA HERRAMIENTA

- Por un lado, una boca de precisión: rectificada a la medida nominal exacta para obtener superficies de contacto óptimas. Por otro lado, una llave de carraca con el mecanismo probado de la carraca U-20 para aflojar o apretar rápidamente



„Con el juego de llaves combinadas de carraca 7 R-012, tendrá siempre a mano y de forma ordenada los tamaños más importantes del práctico clásico juego GEDORE“.

7 R-012 JUEGO DE LLAVES COMBINADAS DE CARRACA 12 piezas

€211,90 + IVA



- › Práctica combinación de llaves de boca con carraca con la misma medida de bocas
- › Para aflojar y apretar rápidamente tornillos y tuercas con carraca
- › La transmisión de alto par permite un trabajo eficiente y rápido
- › Caja de llaves de chapa con inserto de plástico

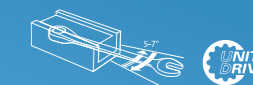

| Código | Nº | Contenido | Longitud mm | Piezas | Peso kg |
|---------|---------|----------------------------------|-------------|--------|---------|
| 2297442 | 7 R-012 | 7 R 8 10 12 13 14 15 16 17 18 19 | 320 | 12 | 2,84 |

7 RA ADAPTADOR PARA 7 R/7 UR

desde €9,90 + IVA



- › El hueco hexagonal convierte una llave combinada en una carraca convencional
- › Con botón de liberación, el manguito fosfatado resistente al desgaste
- › Para preapretar o terminar de soltar de forma rápida
- › Ajuste seguro en el carraca gracias al anillo de cierre

| Código | Nº | Para medida de llave | Arrastre cuadrados | Arrastre cuadrado mm | Altura mm | Peso kg | sin IVA |
|---------|-----------|----------------------|--------------------|----------------------|-----------|---------|---------|
| 2320495 | 7 RA-6,3 | 10 | 1/4" | 6,3 | 18 | 0,011 | 9,90 |
| 2320487 | 7 RA-10 | 13 | 3/8" | 10,0 | 24 | 0,03 | 10,90 |
| 2320479 | 7 RA-12,5 | 19 | 1/2" | 12,5 | 32 | 0,07 | 11,90 |

7 RA 183 JUEGO DE LLAVES DE CARRACA con tenaza llave, 10 piezas

€161,90 + IVA



- › Práctico juego para tornillos pasantes. Para contraatacar y contraatacar con el mismo tamaño de llave.
- › Juego de llaves de carraca planas con pequeño ángulo de giro de 5 - 7°
- › Tenaza llave hasta 42mm o 1.5/8", incluye las mordazas para el agarre de superficies delicadas
- › Con adaptador de cuadrado (1/4", 1/2") para utilizar llaves de vaso en la llave de carraca
- › Ampliación ideal del juego de vasos 19 DMU-20 (3014347)
- › En caja de plástico con inserto de Checktool

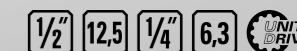

| Código | Nº | Contenido | Anchura mm | Altura mm | Profundidad mm | Piezas | Peso kg |
|---------|----------|---|------------|-----------|----------------|--------|---------|
| 3416356 | 7 RA 183 | 7 R Llaves de boca con carraca anular 8 10 13 17 19 mm 7 RA-12,5 Adaptador 1/2" 19 mm, 7 RA-6,3 Adaptador 1/4" 10 mm 183 7 TC Tenaza llave con mandíbulas protectoras WK 19DM/IN19 L Caja vacía, EI-7 RA 183 Inserto de espuma vacío | 360 | 70 | 190 | 10 | 1,7 |

1 B-0112
JUEGOS DE LLAVES COMBINADAS
 métrica, 12 piezas



| Código | N° | Contenido |
|---------|----------|------------------------------------|
| 6012840 | 1 B-0112 | 6 7 8 9 10 11 12 13 14 15 17 19 mm |

| Piezas | Peso kg |
|--------|---------|
| 12 | 0,925 |

- > Con perfil UD para una suave transmisión de fuerza, a partir de 1.3/8" con doce caras
- > Anillo acodado a 10°
- > Para accionar tuercas o tornillos empotrados o de fijación profunda

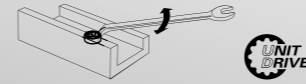

7-0112
JUEGOS DE LLAVES COMBINADAS
 métrica, 12 piezas



| Código | N° | Contenido |
|---------|--------|------------------------------------|
| 6091530 | 7-0112 | 6 7 8 9 10 11 12 13 14 15 17 19 mm |

| Piezas | Peso kg |
|--------|---------|
| 12 | 0,686 |

- > Recopilación práctica
- > Con anchos de llaves iguales
- > Anillo inclinado 15°, con perfil UD - para una transmisión suave de la potencia
- > Posición de la mandíbula 15°, rectificada con precisión a la dimensión nominal exacta para obtener superficies de contacto óptimas

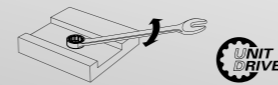

7 XL-080
JUEGOS DE LLAVES COMBINADAS
 extra larga, 8 piezas



| Código | N° | Contenido |
|---------|----------|--------------------------|
| 6104880 | 7 XL-080 | 8 9 10 11 13 14 17 19 mm |

| Piezas | Peso kg |
|--------|---------|
| 8 | 0,962 |

- > Con anchos de llaves iguales
- > Anillo: acodado en 15°, con perfil UD para una transmisión cuidadosa de fuerza
- > La delgada cabeza con finas paredes hacen que la llave sea más ligera
- > Anillo inclinado 15°, con perfil UD - para una transmisión suave de la potencia
- > Posición de la mandíbula 15°, rectificada con precisión a la dimensión nominal exacta para obtener superficies de contacto óptimas

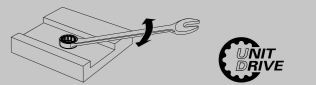

7-012
JUEGOS DE LLAVES COMBINADAS
 métrica, 12 piezas



| Código | N° | Contenido |
|---------|-------|--|
| 6093150 | 7-012 | 10 11 12 13 14 17 19 22 24 27 30 32 mm |

| Piezas | Peso kg |
|--------|---------|
| 12 | 2,7 |

- > Recopilación práctica
- > Con anchos de llaves iguales
- > Anillo inclinado 15°, con perfil UD - para una transmisión suave de la potencia
- > Posición de la mandíbula 15°, rectificada con precisión a la dimensión nominal exacta para obtener superficies de contacto óptimas



4-120
JUEGO DE LLAVES POLIGONALES DE DOBLE BOCA
 12 piezas



| Código | N° | Contenido |
|---------|-------|--|
| 6062190 | 4-120 | 6x7 8x9 10x11 12x13 14x15 16x17 18x19 20x22 21x23 24x27 25x28 30x32 mm |

| Piezas | Peso kg |
|--------|---------|
| 12 | 2 |

- > Recopilación práctica
- > Con diferentes tamaños de llave
- > Ejecución plana
- > Con anillos de paredes delgadas



JUEGO DE PUNTAS DE 1/4" CON CARRACA EN MINI CAJA TRANSPARENTE

Un juego de puntas con 38 piezas presentadas en una práctica mini L-Boxx. Desde puntas y vasos hasta extensiones, carraca y mango; el juego ofrece una solución para cada caso imaginable de atornillado en el rango de 1/4". Y aunque hay mucho en ella, todo tiene cabida en una práctica Mini L-Boxx.

El **juego de puntas** de 38 piezas de 1/4" **FLEX 1102-038** de **GEDORE** es perfecto para el uso universal, como por ejemplo para el mantenimiento de ventanas. Las puntas y vasos más comunes incluidos en el juego cubren la mayoría de las aplicaciones. Con la carraca reversible de 1/4" incluida y el mango, estará preparado para cambiar de aplicación, incluso a diferentes alturas. Las diferentes longitudes de los adaptadores también ayudan a adaptarse a las aplicaciones cambiantes; también pueden utilizarse con un atornillador inalámbrico, por ejemplo. El conjunto se completa con una práctica Mini L-Boxx, que permite ver inmediatamente el contenido gracias a su tapa transparente.



Juego de puntas 1/4" FLEX 38 piezas 1102-038

1 MUCHOS ACCESORIOS

- Los adaptadores de diferentes longitudes permiten una adaptación óptima a la profundidad del tornillo

2 PRÁCTICA MINI L-BOXX

- La tapa transparente permite ver directamente el contenido de la caja y evita las molestas búsquedas

3 USO FLEXIBLE

- Tanto si se trata de un atornillado delicado con la empuñadura múltiple como de aplicar fuerzas mayores con la carraca reversible, ambas cosas son posibles con este juego

4 PUNTAS Y VASOS MÁS POPULARES

- Cubre una amplia gama de aplicaciones y, por tanto, es de uso universal



JUEGO DE PUNTAS FLEXIBLE Y DE GRAN CALIDAD

„Estas puntas se han utilizado en nuestro taller durante años y siguen vivas, lo que realmente no se puede decir de otras marcas de herramientas. Ahora he comprado el artículo para mi taller privado porque estoy convencido de ello“.



NUEVO

1102-038 JUEGO DE PUNTAS 1/4" FLEX 38 piezas

- > Juego de puntas de 38 piezas con adaptadores e insertos seleccionados
- > Carraca bidireccional para puntas de 1/4" y destornillador multiagarre para un trabajo óptimo
- > 5 adaptadores dan flexibilidad al atornillar
- > Con llaves de vaso de 1/4" perfil UD de 12 caras (SW6,7,8,10,11,12,13)
- > Con puntas de 1/4" (IN, TX, PH, PZ)
- > 3 llaves largas acodadas (hexagonales 4,5,6) para las aplicaciones más comunes
- > En Mini L-boxx con módulo de seguridad Checktool para una visión general y un acceso rápido



€109,⁹⁰ + IVA

| Código | N° | Contenido | Anchura mm | Altura mm | Profundidad mm | Piezas | Peso kg |
|---------|----------|--|------------|-----------|----------------|--------|---------|
| 3437450 | 1102-038 | Carraca "Vaso de 1/4" hexagonal Vaso de 1/4" hexagonal de múltiples agarres Portapuntas de 1/4" con sistema de cierre rápido, 60 mm Portapuntas de 1/4" con soporte magnético, 60 mm Portapuntas de 1/4" con soporte magnético, 130 mm Portapuntas 1/4" cuadrado, 130 mm Portapuntas 1/4" cuadrado, 17 mm Vaso de 1/4", doble hexágono SW 6 7 8 10 11 12 13 1/4" Phillips PH 2 3, 50 mm 1/4" Phillips PH 1 2 3, 25 mm 1/4" Phillips PZD 2 3, 50 mm 1/4" Phillips PZD 1 2, 25 mm Puntas de 1/4", Vaso hexagonal SW 2 3 4 5 6, 25 mm Puntas de 1/4", TX T10 T15 T20 T25 T27 T30 T40, 25 mm Llave Allen, larga, vaso hexagonal SW 4 5 6 | 260 | 65 | 155 | 38 | 0,918 |

666-006
LLAVE DE VASO
PARA MÁQUINA EN
CAJA BIT-BOX
6 piezas

€32,90
+ IVA



- > Llaves de vaso con imán para insertar y retirar sin daños los tornillos de cabeza hexagonal
- > Especialmente adecuado para tornillos autopercutores
- > Caja de plástico con tapa transparente para comprobar rápidamente la integridad al final del trabajo

6 mm 6,3 mm AF 1/4" 6,3

| Código | N° | Contenido | Anchura mm | Altura mm | Profundidad mm | Piezas | Peso kg |
|---------|---------|---|------------|-----------|----------------|--------|---------|
| 2993244 | 666-006 | Vaso para máquina 1/4" 7 8 10 12 13 mm y 3/8" | 143 | 42 | 107 | 6 | 0,24 |

666-032-A
BIT-BOX ALLROUND
32 piezas

€19,90
+ IVA



- > Para la industria, el profesional o el aficionado
- > Portapuntas 1/4" con sistema de cierre rápido
- > Made in Germany

6,3 1/4"

| Código | N° | Contenido | Piezas | Peso kg |
|---------|-----------|---|--------|---------|
| 2993236 | 666-032-A | Broca de destornillador 1/4" para tornillos ranurados No. 680 4.5 (1x) 5.5 (2x) 6.5 (1x) Broca de destornillador 1/4" para tornillos de cabeza cruzada PH No. 690 1 (2x) 2 (3x) 3 (1x) Broca de destornillador 1/4" para tornillos de cabeza cruzada PZ No. 690 PDZ 1 (2x) 2 (4x) 3 (1x) Broca de destornillador 1/4" para tornillos TX internos No. 687 TX T10 (1x) T15 (1x) T20 (2x) T25 (3x) T30 (2x) T40 (1x) Broca de destornillador 1/4" para tornillos de encaje multidientes XZN No. 685 X 3 (1x) 4 (1x) 5 (1x) 6 (1x) Portapuntas 1/4", magnético No. 700 | 32 | 0,246 |

666-042
JUEGO DE PUNTAS
DE TORSIÓN
42 piezas

€39,90
+ IVA



- > Zona de torsión para proteger las puntas bajo carga, los picos de torsión son suavemente acolchados y así se aumenta la vida útil
- > Incluye un portapuntas magnético extremadamente delgado y con bloqueo automático con función de cambio rápido.
- > Para aplicaciones de tornillos blandos y duros
- > Adecuado para su uso en llaves de impacto

1/4" 6,3

| Código | N° | Contenido | Anchura mm | Altura mm | Profundidad mm | Piezas | Peso kg |
|---------|---------|---|------------|-----------|----------------|--------|---------|
| 3100316 | 666-042 | Puntas de 1/4", 25mm: ranura de 1/4" 5,5, 6,5, 1/4" cruciformes PH 1 2 2 3 1/4" cruciformes PZ 1 2 2 3, 1/4" TX T10 T15 T20 T25 T30 T40 Puntas de 1/4", 50mm 1/4": hexagonal 3 4 5 mm, 1/4" cruciformes PH 1 2 2 3 1/4" cruciformes PZ 1 2 2 3, 1/4" TX T10 T15 T20 T25 T30 Puntas de 1/4", 88,9 mm: Planas de 1/4" 5,5 mm, 1/4" cruciformes PH 2 1/4" cruciformes PZ 2, 1/4" TX T25, Adaptador de accionamiento 1/4" hex x 1/4" hex, l. 50mm Adaptador de accionamiento 1/4" hex x 3/8" hex, l. 50mm Llave de vaso, magnética, con accionamiento hexagonal de 1/4" SW 8mm, l.67mm Llave de vaso, magnética, con accionamiento hexagonal de 1/4" SW 10mm, l.67mm Llave de vaso, magnética, con accionamiento hexagonal de 1/4" SW 13mm, l.67mm Portapuntas 1/4" One-touch Slim Lock, L.66,5mm | 190 | 45 | 120 | 42 | 0,67 |

670
DESTORNILLADOR
PARA PUNTAS DE 1/4"

- > Con hendidura hexagonal hembra DIN ISO 1173 para puntas
- > Con fuerte soporte magnético

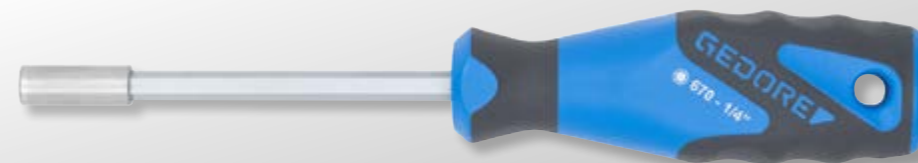

€16,90
+ IVA

1/4"

| Código | N° | Arrastre, hexagonal | Arrastre, hexagonal mm | La longitud de la varilla | Longitud total mm | Peso kg |
|---------|-----|---------------------|------------------------|---------------------------|-------------------|---------|
| 6536590 | 670 | 1/4" | 6,3 | 100 | 210 | 0,14 |

2169-012
DESTORNILLADOR PORTA
PUNTAS DE CARRACA SILENTGEAR
1/4" CON DEPÓSITO DE PUNTAS

- > Un destornillador porta puntas de carraca con depósito
- > Para un trabajo preciso en los espacios más estrechos
- > Angulo de retorno mínimo, casi 0° (inmensurable con medios de medición mecánicos)
- > Regulación de rotación a derecha e izquierda mediante anillo rotativo, posición central neutra permite atornillar sin función de carraca



€30,90
+ IVA

1/4"

| Código | N° | Contenido | Arrastre, Hexagonal pulgada | Arrastre, Hexagonal métrico | Longitud mm | Ancho del mango mm | Peso kg |
|---------|----------|--|-----------------------------|-----------------------------|-------------|--------------------|---------|
| 3031691 | 2169-012 | SL 0,8x4,5 1,0x5,5 1,2x6,5 PH 1 2 3 PZ 1 2 TX T10 T15 T20 T25 | 1/4" | 6,3 | 250 | 38,6 | 0,235 |

2675
DESTORNILLADOR PORTA
PUNTAS DE CARRACA SILENTGEAR
1/4" PORTA-PUNTAS

- > Destornillador porta puntas de carraca muy compacto
- > Para un trabajo preciso en los espacios más estrechos
- > Angulo de retorno mínimo, casi 0° (inmensurable con medios de medición mecánicos)
- > Regulación de rotación a derecha e izquierda mediante anillo rotativo, posición central neutra permite atornillar sin función de carraca



€14,90
+ IVA

1/4" 6,3

| Código | N° | Arrastre, Hexagonal pulgada | Arrastre, Hexagonal métrico | Longitud mm | Peso kg |
|---------|------|-----------------------------|-----------------------------|-------------|---------|
| 3031918 | 2675 | 1/4" | 6,3 | 225 | 0,14 |

LLAVES DE VASO 2EN1 EN RIEL

Regleta de vasos - Muchas herramientas en un espacio reducido.

El riel con vasos de 1/2" con perfil en C SB C19 SL-010 de GEDORE es ideal como accesorio flexible en el lugar de trabajo y garantiza un acceso rápido a la herramienta. Hay más espacio para acoples cuadrados según sea necesario. La regleta de vasos de 16 acoples está preequipada con 10 vasos. Los vasos no sólo son adecuados para tamaños métricos, gracias al perfil en C, sino que también pueden utilizarse en uniones

atornilladas imperiales sin ningún problema. Gracias a la elevada transmisión de fuerza del perfil C, las cabezas de los tornillos están protegidas y las uniones atornilladas dañadas también pueden aflojarse fácilmente.

El riel con acoples cuadrados no sólo es perfecto para guardar vasos, también hay espacio para, por ejemplo, carracas y mangos deslizantes con cuadradillo exterior de 1/2".



Vasos de 1/2" con perfil C en riel, 10 piezas SB C19 SL-010



„ Súper fácil para trabajar sobre la marcha o como complemento de la pared de herramientas. Tienes todo a mano“.

1 CABEZA DE TORNILLO SUAVE

- La alta transmisión de fuerza del perfil C protege las cabezas de los tornillos

2 AMPLIABLE DE FORMA FLEXIBLE

- Puede ampliarse con más acoples cuadrados si es necesario

3 TODO A MANO

- Llaves de apriete y, por ejemplo, carracas

4 2 EN 1

- Vasos con perfil C diseñados para conexiones de tornillos métricos e imperiales



NUEVO

SB C19 SL-010 LLAVES DE VASO DE 1/2" CON PERFIL EN C EN REGLETA 10 piezas

- > Adecuado para tornillos métricos y en pulgadas
- > Guía magnética con orificios de atornillado para montaje móvil o fijo
- > 4 ranuras libres para inserciones adicionales con adaptador de 1/2"
- > Bloqueo fijo de las plaquitas mediante un giro de 90° (bloqueo de bola)
- > 10 llaves de vaso de 1/2" con perfil en C (Contact Drive)
- > 16 piezas (14 x 1/2" cuadradillo macho, 2 x 1/2" cuadradillo hembra)
- > El perfil en C permite que los tornillos se aprieten protegiendo la cabeza de los mismos



€64,90 + IVA

| Código | N° | Contenido | Longitud mm | Piezas | Peso kg |
|---------|------------------|---|-------------|--------|---------|
| 3437442 | SB C19 SL-010 | Riel para vasos de 1/2", SL 1916 Vasos de perfil C 1/2" SW 10 12 13 15 16 17 18 19 22 24 | 580 | 10 | 1,28 |

JUEGO DE VASOS DE IMPACTO 10 - 24

Vasos para todos los atornilladores neumáticos y eléctricos con bloqueo de bola.

El **juego de llaves eléctricas de 7 piezas de 1/2" K 19-007 de GEDORE** es adecuado en combinación con herramientas manuales o tornillos para todos los trabajos de reparación y montaje. El juego consta de los tamaños más comunes de medidas 10-24 y, por lo tanto, no deja nada que desear para diversas aplicaciones. Gracias a la extensión del destornillador eléctrico de 1/2" incluida, se pueden aflojar sin problemas incluso las uniones atornilladas hendidas. Con el bloqueo de bola, las tuercas están firmemente conectadas a la salida y el cambio sigue siendo sencillo y sin complicaciones. El juego se guarda en un estuche de plástico compacto, perfecto para guardarlo o llevarlo de viaje.



Juego de vasos de impacto 1/2" 7 piezas K 19-007

1 SE GUARDA DE FORMA COMPACTA

- Todo está guardado en un maletín de plástico compacto listo para ser usado

2 TAMAÑOS MÁS POPULARES

- Juego compuesto por los tamaños más comunes de medidas entre 10-24

3 CONEXIÓN SEGURA

- El bloqueo de bola conecta las tuercas firmemente a la máquina, el cambio es sin embargo fácil y sin complicaciones

4 TORNILLOS HENDIDOS

- Prolongación para uniones atornilladas hendidas incluida en el juego



„Los vasos se adaptan muy bien a la mano, es divertido trabajar con ellos y la calidad es muy buena. Atornillo mucho en mi coche y sólo puedo recomendar el conjunto“.



NUEVO

K 19-007
JUEGO DE VASOS DE IMPACTO DE 1/2"
7 piezas

- > 6 vasos de impacto adecuadas para todos los destornilladores neumáticos y eléctricos habituales
- > Con accionamiento cuadrado según DIN 3121 - G 12,5, ISO 1174
- > 1 extensión de atornillador de impacto de 75 mm con bloqueo de bola en el cuadrado
- > Superficie fosfatada
- > En caja de plástico



€41,90
+ IVA

| Código | N° | Contenido | Anchura mm | Altura mm | Profundidad mm | Piezas | Peso kg |
|---------|----------|--|------------|-----------|----------------|--------|---------|
| 3437426 | K 19-007 | Llaves de impacto hexagonales de 1/2", SW 10 13 17 19 21 24 Alargador de vasos de impacto de 1/2" KS, 75 mm | 215 | 50 | 120 | 7 | 1,1 |

D 20 KMU-20
JUEGO DE LLAVES DE VASO 1/4"
37 piezas

€126,⁹⁰ + IVA



- › Con vasos de perfil UD de 12 puntos forjados, templados y operados manualmente
- › Con accesorios
- › Con robusta carraca reversible de palanca, con botón de desbloqueo
- › En caja de plástico

6,3 1/4 6,3 1/4 mm

| Código | N° | Contenido | Anchura mm | Altura mm | Profundidad mm | Piezas | Peso kg |
|---------|-------------|--|------------|-----------|----------------|--------|---------|
| 1822373 | D 20 KMU-20 | Carraca 2093 U-20 Vasos D 20 4 5 6 7 8 9 10 11 12 13, 680 4 5,5 6,5 685 3 4 5 6, 685 X 5 6 8, 687 TX T10 T15 T20 T25 T27 T30 T40, 690 1 2, 690 PZD 1 2 3 Accesorios Extensión de 1/4" 2090-4, 620, 1/4" multiagarre 676, 699 | 202 | 38 | 119 | 37 | 0,712 |

D 20 MOT
KIT DE HERRAMIENTAS 1/4"
PARA MOTOS
30 piezas

€126,⁹⁰ + IVA



- › Herramientas seleccionadas con dimensiones métricas para „primeros auxilios“ en la moto
- › En caja de plástico

6,3 1/4 6,3 1/4 mm

| Código | N° | Contenido | Anchura mm | Altura mm | Profundidad mm | Piezas | Peso kg |
|---------|----------|--|------------|-----------|----------------|--------|---------|
| 2190281 | D 20 MOT | Carraca con mango en T 1/4" ref. 2093 U-3T Vaso de 1/4" de 12 puntas con perfil UD ref. D 20 8 9 10 11 12 13 14 Puntas de destornillador 1/4" para tornillos allen ref. 685 3 4 5 6 8 10 Puntas de destornillador 1/4" para tornillos con dentado interior XZN ref. 687 TX T10 T15 T20 T25 T27 T30 T40, Punta Destornillador 1/4" para tornillos Phillips PH ref. 690 1 2 3 Destornillador de 1/4" para tornillos de ranura ref. 680 4 6.5 Alargadera articulada 1/4" ref. 2090 KR-4, Alargador 1/4" ref. 2090-6 Junta de cardán 1/4" ref. 2095, Adaptador de Puntas 1/4" ref. 620 | 203 | 38 | 123 | 30 | 0,572 |

D 20 DMU-3
JUEGO DE LLAVES DE VASO 1/4"
14 piezas

€98,⁹⁰ + IVA



- › Con vasos de perfil UD de 12 puntos operados manualmente y herramientas de operación
- › Con carraca reversible con dentado extra fino
- › En caja de plástico

6,3 1/4 mm

| Código | N° | Contenido | Anchura mm | Altura mm | Profundidad mm | Piezas | Peso kg |
|---------|------------|--|------------|-----------|----------------|--------|---------|
| 1815598 | D 20 DMU-3 | Carraca reversible 1/4" ref. 2093 U-3 Llave de vaso 1/4" 12 puntas perfil UD ref. D 20 4 4,5 5,5 6 7 8 9 10 11 12 13 Extensión 1/4" No. 2090-4 | 140 | 47 | 95 | 14 | 0,429 |

30 IMU-10
JUEGO DE LLAVES DE VASO 3/8"
26 piezas

€206,⁹⁰ + IVA



- › Con vasos hexagonales de perfil UD de accionamiento manual
- › Con accesorios
- › Juego U-10 con carraca reversible con palanca de cambio
- › En caja de metal de color azul GEDORE

10 3/8 mm

| Código | N° | Contenido | Anchura mm | Altura mm | Profundidad mm | Piezas | Peso kg |
|---------|-----------|---|------------|-----------|----------------|--------|---------|
| 6229740 | 30 IMU-10 | Carraca reversible 3/8" No. 3093 U-10 Inserto de llave de vaso hexagonal de 3/8" perfil UD No. D 30 6 7 8 9 10 11 12 13 14 15 16 17 19 Toma de la broca del destornillador 3/8" para tornillos ranurados No. IS 30 5,5x1 8x1.2 Llave de vaso de destornillador de 3/8" para tornillos de cabeza hexagonal No. IN 30 4 5 6 Broca de destornillador 3/8" para tornillos de cabeza cruzada PH No. IKS 30 PH 2 3 Mango en cruz 3/8" No. 3087 Extensión 3/8" No. 3090-5 -10 Articulación cardán 3/8" No. 3095 | 320 | 55 | 210 | 26 | 3,1 |

D 30 KMU-20
JUEGO DE LLAVES DE VASO 3/8"
40 piezas

€245,⁹⁰ + IVA



- › Con vasos de perfil UD de 12 bordes accionados a mano
- › Con accesorios
- › Con un robusto carraca reversible de palanca y un carraca de mango en T
- › En caja de metal de color azul GEDORE

10 3/8 6,3 1/4 mm

| Código | N° | Contenido | Anchura mm | Altura mm | Profundidad mm | Piezas | Peso kg |
|---------|-------------|---|------------|-----------|----------------|--------|---------|
| 1973347 | D 30 KMU-20 | Carraca reversible 3/8" ref. 3093 U-20, Carraca reversible 3/8" ref. 3093 U-3T Vaso 3/8" de 12 puntas perfil UD ref. D 30 8 9 10 11 12 13 14 15 16 17 18 19 Destornillador de 1/4" para tornillos ranurados ref. 680 4 5 5 6.5 Puntas de destornillador 1/4" para tornillos de cabeza cilíndrica ref. 685 3 4 5 6 Puntas de destornillador 1/4" para tornillos con dentado interior XZN ref. 685 X 5 6 8 Puntas de destornillador 1/4" para tornillos interiores TX ref. 687 TX T10 T15 T20 T25 T27 T30 Punta Destornillador 1/4" para tornillos Phillips PH ref. 690 1 2 Punta Destornillador 1/4" para tornillos Phillips PZ ref. 690 PZD 1 2 Alargador de cardán 3/8" ref. 3090 KR-3 Alargador 3/8" ref. 3090-5, Adaptador de puntas ref. 630 Soporte de inserción ref. 673 10 Mango múltiple ref. 676 Portapuntas para destornillador de máquina ref. 699 | 320 | 55 | 210 | 40 | 2,6 |

19 V20U-10
JUEGO DE LLAVES DE VASO 1/4"+1/2"
 50 piezas

€400,00 + IVA



- > Con vasos hexagonales, forjados y endurecidos, para uso manual
- > Con accesorios de acero al vanadio 31CrV3
- > Tamaño nominal 6,3 (1/4") con carraca reversible U-3 de dentado fino
- > Tamaño nominal 12,5 (1/2") con carraca reversible, con palanca de cambio y botón de desbloqueo U-10 T
- > En caja de metal de color azul GEDORE

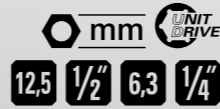

| Código | N° | Contenido | Anchura mm | Altura mm | Piezas | Peso kg |
|---------|-------------|--|------------|-----------|--------|---------|
| 6157490 | 19 V20 U-10 | Carraca 1/2" 1993 U-10 T, 1/4" 2093 U-3 Vasos 1/2", 19 10 11 12 13 14 15 17 19 22 24 27 30 EN 19 7 8 10 12 14, IS 19 8 10, ICS 19 3 1/4", 20 4 4,5 5 5,5 6 7 8 9 10 11 13 IN 20 3 4 5 6, ES 20 4 5,5 6,5, ICS 20 1 2 Accesorios Extensión de 1/2" 1990-5-10, 1/2" junta universal 1995 Mango enchufable cuadrado de 1/4" 2098, Extensión de 1/4" 2090-2-4 Mango en cruz de 1/4" con corredera 2087, Junta universal de 1/4" 2095 | 280 | 57 | 50 | 6,2 |

19 DMU 183
JUEGO DE LLAVES DE VASO con tenaza llave, 18 piezas

€260,90 + IVA



- > Juego de carraca de 1/2" con alargador cardán y tenaza llave de 7" (0-42mm / 0-1.5/8")
- > Carraca 1993 U-20 de eficacia probada y vasos con perfil hexagonal UD (10-32 mm)
- > Uso versátil hasta 42 mm gracias a la tenaza llave
- > incl. mordazas de protección para la tenaza llave para el agarre de superficies delicadas
- > Inserción de Checktool en un estuche de plástico compacto con ventana de visualización

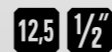

| Código | N° | Contenido | Anchura mm | Altura mm | Profundidad mm | Piezas | Peso kg |
|---------|------------|---|------------|-----------|----------------|--------|---------|
| 3416321 | 19 DMU 183 | 1993 U-20 Carraca reversible 1/2" 19 Llave de vaso 10 12 13 15 16 17 18 19 22 24 27 30 32 1990 KR-5 Extensión de cardán 1/2" 183 7 TC Tenaza llave incl. mordazas WK 19DM/IN19 L Caja vacía EI-19 DMU 183 Módulo de espuma vacío | 360 | 70 | 190 | 18 | 3,1 |

VERSÁTIL
 USABLE

19 BMC 20
JUEGO DE LLAVES DE VASO 1/4"+1/2"
 69 piezas



€167,90 + IVA

- > El juego de carracas de GEDORE en caja de plástico es apta para la industria, la automoción
- > Está equipado con un inserto de espuma negra/azul que hace más visible la ausencia de las herramientas
- > La cabeza oval de la carraca reversible permite trabajar en atornilladuras de difícil acceso
- > Las carracas reversibles están compuestas de un mango de 2 componentes, una palanca de cambio y un botón de desbloqueo que garantiza un trabajo rápido, seguro y cómodo
- > Dependiendo del tamaño de la llave, los vasos pueden extenderse hasta 375 mm en la profundidad de accionamiento



| Código | N° | Contenido | Longitud mm | Anchura mm | Altura mm | Piezas | Peso kg |
|---------|-----------|---|-------------|------------|-----------|--------|---------|
| 3108902 | 19 BMC 20 | Trinquetes 1/4" 1/2", Trinquetes reversibles 1/4" 2093 U-20 trinquetes reversibles 1/2" 1993 U-200, Llave de tubo inserta 1/4" 1/2" Insertos hexagonales 1/4" SW 4 4,5 5 5,5 6 7 8 9 10 11 12 13 14 mm Insertos hexagonales 1/2" SW 15 16 17 18 19 21 22 24 27 30 32 mm Inserciones hexagonales largas 1/2" SW 10 13 17 19 mm, Puntas 1/4" Hembrilla hexagonal 2 3 4 5 6 8 mm, TX; con el taladro T10 T15 T20 T25 T27 T30 T40 Ranura 4 5,5 6,5 8 mm, Hendidura cruzada PH 1 2 3, Hendidura transversal PZ 1 2 3 Multidiente XZN M4 M5 M6 M8 Accesorios 1/4" 1/2, Extensión 1/4" 50 100 mm, Adaptador 1/4" x 1/4" Bit-Holder 1/4", Mango en T 1/4", Articulación del cardán 1/4" Extensión 1/2" 125 250 mm, Articulación del cardán 1/2", Mango en T de 1/2" | 460 | 355 | 86 | 69 | 5,7 |

19 EMU-20
JUEGO DE LLAVES DE VASO 1/2"
23 piezas

€255,90 + IVA

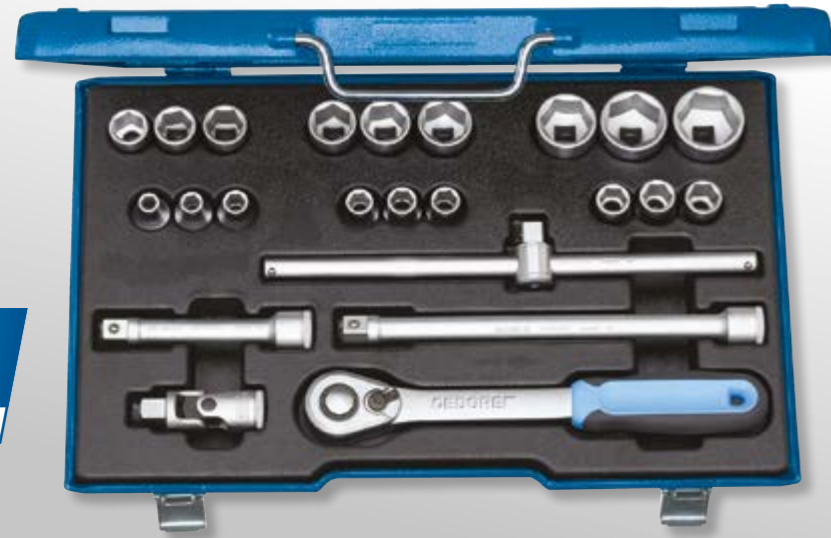

- > Con vasos hexagonales de perfil UD de accionamiento manual
- > Con accesorios
- > Gama U-20 con un robusto carraca reversible de palanca, con liberación de pulsadores
- > En caja de metal de color azul GEDORE

12,5 1/2" mm

| Código | N° | Contenido | Anchura mm | Altura mm | Profundidad mm | Piezas | Peso kg |
|---------|-----------|---|------------|-----------|----------------|--------|---------|
| 2545837 | 19 EMU-20 | Carraca reversible 1/2" ref. 1993 U-20, Llave de vaso hexagonal de 1/2" perfil UD ref. 19 8 9 10 11 12 13 14 15 16 17 18 19 21 22 24 27 30 32, Mango en cruz 1/2" ref. 1987 Alargador 1/2" ref. 1990-5 -10, Junta cardán 1/2" ref. 1995 | 425 | 57 | 280 | 23 | 5,7 |

19 SKU-20
JUEGO DE LLAVES DE VASO 1/2"
14 piezas

€245,90 + IVA



- > Con llaves de vaso manuales ref. 19 SK para roscado y tornillería
- > Robusta carraca reversible con arrastre hexagonal hembra, baja altura de construcción
- > Dentado fino, ángulo de retorno de 6°
- > En caja de metal de color azul GEDORE

UNIT DRIVE 12,5 1/2" mm

| Código | N° | Contenido | Anchura mm | Altura mm | Profundidad mm | Piezas | Peso kg |
|---------|-----------|--|------------|-----------|----------------|--------|---------|
| 2521563 | 19 SKU-20 | Carraca 1993 U-20 SK Misiones 19 SK 10 11 12 13 14 15 16 17 18 19 21 22 24 | 320 | 55 | 132 | 14 | 1,7 |

19 DMU-20
JUEGO DE LLAVES DE VASO 1/2"
15 piezas

€186,90 + IVA



- > Con vasos hexagonales de perfil UD de accionamiento manual
- > Con accesorios
- > Con carraca reversible de palanca robusta, con botón de desbloqueo
- > La alargadera articulada permite un giro hasta 15°

12,5 1/2" mm

| Código | N° | Contenido | Anchura mm | Altura mm | Profundidad mm | Piezas | Peso kg |
|---------|-----------|--|------------|-----------|----------------|--------|---------|
| 3014347 | 19 DMU-20 | Carraca reversible 1/2" ref. 1993 U-20 Llave de vaso hexagonal de 1/2" perfil UD ref. 19 10 12 13 15 16 17 18 19 22 24 27 30 32 Alargador de cardán 1/2" ref. 1990 KR-10 | 380 | 70 | 190 | 15 | 2,9 |

19 KMU / D 19 KMU
JUEGO DE LLAVES DE VASO 1/2"
13 piezas

€166,90 + IVA



- > Con perfil UD hexagonal para uso manual (No. 19) o perfil UD de 12 caras (No. D 19)
- > Con accesorios
- > Con robusta carraca reversible de palanca, con botón de desbloqueo
- > En caja de metal de color azul GEDORE

12,5 1/2" mm

| Código | N° | Contenido | Anchura mm | Altura mm | Profundidad mm | Piezas | Peso kg | EIA (sin IVA) |
|---------|-------------|---|------------|-----------|----------------|--------|---------|---------------|
| 2545810 | 19 KMU-20 | Carraca reversible 1/2" ref. 1993 U-20 Vaso 1/2" perfil UD ref. 19 10 12 13 14 15 16 17 18 19 22 24 Alargador 1/2" ref. 1990-5 | 320 | 55 | 210 | 13 | 2,6 | 166,90 |
| 2545829 | D 19 KMU-20 | Carraca reversible 1/2" No. 1993 U-20 Inserto de llave de vaso de 1/2" 12 puntos UD perfil No. D 19 10 12 1 3 14 15 16 17 18 19 22 24 Extensión 1/2" No. 1990-5 | 320 | 55 | 210 | 13 | 2,6 | 166,90 |

19 JMU-3
JUEGO DE LLAVES DE VASO 1/2"
19 piezas

€225,90 + IVA



- > Con vasos hexagonales de perfil UD de accionamiento manual
- > Con accesorios
- > Con carraca reversible con dentado extra fino
- > En caja de metal de color azul GEDORE

12,5 1/2" mm

| Código | N° | Contenido | Anchura mm | Altura mm | Profundidad mm | Piezas | Peso kg |
|---------|----------|---|------------|-----------|----------------|--------|---------|
| 2682842 | 19 JMU-3 | Carraca reversible 1/2" ref. 1993 U-3 Llave de vaso hexagonal de 1/2" Perfil UD ref. 19 8 9 10 11 12 13 14 15 16 17 18 19 21 22 24 Extensión 1/2" No. 1990-5 -10 Junta de cardán 1/2" No. 1995" | 320 | 55 | 210 | 19 | 3,7 |

IN 19-009
JUEGO DE DESTORNILLADORES 1/2"
 9 piezas

€86,⁹⁰ + IVA



- > Juego de destornilladores de 1/2" para tornillos de cabeza hexagonal en tamaños de 4 - 14 mm
- > En una práctica y robusta caja de plástico
- > Con el sistema Check-Tool de GEDORE: Comprobación de integridad mediante módulo de gomaespuma de 2 colores

12,5 1/2"

| Código | N° | Contenido | Anchura mm | Altura mm | Profundidad mm | Piezas | Peso kg |
|--------|-----------|--|------------|-----------|----------------|--------|---------|
| 301444 | IN 19-009 | Llave de vaso de destornillador 1/2" para tornillos de hexágono interior No. IN 19 4 Broca de destornillador de 1/2" para tornillos en el hexágono, larga No. IN 19 L 5-90 6-90 7-140 8-140 9-140 10-140 12-140 14-140 | 360 | 70 | 190 | 9 | 1,9 |

S 2032-05
JUEGO DE ADAPTADORES 1/4" - 3/4"
 5 piezas

€49,⁹⁰ + IVA



- > Con reductores y amplidores de 1/4" a 3/4"
- > Reductores 1930, 3020
- > Piezas de ampliación 2030, 3019, 1932
- > Tenga en cuenta las capacidades de carga máximas del cuadrado exterior según DIN 3123, ISO 3316

6,3 1/4" 10 3/8"
 12,5 1/2" 20 3/4"

| Código | N° | Contenido | Longitud mm | Anchura mm | Altura mm | Piezas | Peso kg |
|---------|-----------|---|-------------|------------|-----------|--------|---------|
| 1729071 | S 2032-05 | Amplificador 2030 1/4" - 3/8" (máx. 62 Nm) Amplificador 3019 3/8" - 1/2" (máx. 202 Nm) Amplificador 1932 1/2" - 3/4" (máx. 512 Nm) Reductor 3020 3/8" - 1/4" (máx. 62 Nm) Reductor 1930 1/2" - 3/8" (máx. 202 Nm) | 134 | 51 | 51 | 5 | 0,34 |

D 32 EMU-2
JUEGO DE LLAVES DE VASO 3/4"
 14 piezas

€410,⁰⁰ + IVA



- > Con llaves de vaso manuales de 12 puntos de perfil UD (ref. D 32)
- > Con accesorios
- > Surtido U-2 con carraca reversible de dentado fino
- > En caja de metal de color azul GEDORE

20 3/4" mm U-2

| Código | N° | Contenido | Anchura mm | Altura mm | Profundidad mm | Piezas | Peso kg |
|---------|------------|--|------------|-----------|----------------|--------|---------|
| 6280420 | D 32 EMU-2 | Carraca reversible 3/4" No. 3293 U-2 Inserto de llave de vaso 3/4" 12 puntos UD perfil No. D 32 22 24 27 30 32 36 38 41 46 50 Mango en cruz 3/4" No. 3287, Extensión 3/4" No. 3290-8 -16 | 525 | 73 | 203 | 14 | 11,09 |

671
CARRACA REVERSIBLE DE 1/4"

€54,⁹⁰ + IVA



- > Con la cabeza moleteada para un rápido giro o contragolpe
- > Hembra hexagonal según DIN ISO 1173
- > La baja altura total permite un trabajo óptimo en el espacio más pequeño

1/4" U

| Código | N° | Arrastre, hexagonal | Arrastre, hexagonal mm | Ángulo de retorno | Longitud total mm | Altura de la cabeza mm | Peso kg |
|---------|-----|---------------------|------------------------|-------------------|-------------------|------------------------|---------|
| 6535350 | 671 | 1/4" | 6,3 | 15° | 127 | 18,3 | 0,108 |

2093 U-10
CARRACA REVERSIBLE 1/4"

€49,⁹⁰ + IVA



- > Particularmente adecuado para un uso robusto en la industria y los vehículos comerciales
- > Ejecución según DIN 3122, ISO 3315
- > Para vasos manuales y accesorios con cuadradillo de accionamiento según DIN 3120 - C 6,3, ISO 1174, con bloqueo por bola

6,3 1/4"

| Código | N° | Cuadradillo pulgadas | Cuadradillo mm | Ángulo de retorno | Longitud mm | Tamaño cabeza de carraca mm | Peso kg |
|---------|-----------|----------------------|----------------|-------------------|-------------|-----------------------------|---------|
| 6180470 | 2093 U-10 | 1/4" | 6,3 | 15° | 130 | 21,5 | 0,109 |

D 21 EMU-10
JUEGO DE LLAVES DE VASO DE 1"
 15 piezas

€960,⁰⁰ + IVA



- > Con tomas de perfil UD de 12 bordes accionadas a mano
- > Con accesorios
- > Con una robusta carraca reversible accionada por palanca
- > En caja de metal de color azul GEDORE

25 1" mm

| Código | N° | Contenido | Anchura mm | Altura mm | Profundidad mm | Piezas | Peso kg |
|---------|-------------|---|------------|-----------|----------------|--------|---------|
| 6181600 | D 21 EMU-10 | Cabeza de carraca reversible 1" ref. 2193 U-10 K Vaso de 1" con perfil UD de 12 puntas ref. D 21 36 41 46 50 55 60 65 70 75 80 Alargador 1" ref. 2190-8 -16, Mango en T 1" ref. 2187 G 2187 K | 765 | 105 | 289 | 15 | 32,8 |

2093 U-3 T
CARRACA DE 1/4" CON MANGO EN T

€29,⁹⁰ + IVA



- > Especialmente adecuado para el trabajo en espacios confinados
- > Para vasos manuales y accesorios con cuadradillo de accionamiento según DIN 3120 - C 6,3, ISO 1174, con bloqueo por bola

1/4"

| Código | N° | Unidad cuadrada | Unidad cuadrada mm | Ángulo de giro hacia atrás | Longitud total mm | Peso kg |
|---------|------------|-----------------|--------------------|----------------------------|-------------------|---------|
| 1791532 | 2093 U-3 T | 1/4" | 6,3 | 5° | 140 | 0,065 |

1993 U-10 L
CARRACA REVERSIBLE 1/2"
versión larga

€73,90
+ IVA



- > Ejecución según DIN 3122, ISO 3315
- > Con botón de expulsión
- > Para vasos manuales y accesorios con cuadradillo de accionamiento según DIN 3120 - C 12,5, ISO 1174, con bloqueo por bola

1/2" 12,5

| Código | N° | Cuadradillo pulgadas | Cuadradillo mm | Ángulo de retorno | Longitud mm | número de dientes | Peso kg |
|---------|-------------|----------------------|----------------|-------------------|-------------|-------------------|---------|
| 6154550 | 1993 U-10 L | 1/2" | 12,5 | 7,5° | 350 | 48 | 0,62 |

1993 GU-10 XL
CARRACA REVERSIBLE ARTICULADA DE 1/2"
extra larga

€117,90
+ IVA



- > Versión extra larga
- > Se puede girar 180°
- > Con botón de expulsión
- > Para vasos manuales y accesorios con cuadradillo de accionamiento según DIN 3120 - C 12,5, ISO 1174, con bloqueo por bola

1/2" 12,5

| Código | N° | Cuadradillo pulgadas | Cuadradillo mm | Ángulo de retorno | Longitud mm | Peso kg |
|---------|---------------|----------------------|----------------|-------------------|-------------|---------|
| 2018934 | 1993 GU-10 XL | 1/2" | 12,5 | 7,5° | 615 | 1,16 |

1993 TU-10
CARRACA TELESCÓPICA REVERSIBLE DE 1/2"

€117,90
+ IVA



- > Largo brazo de palanca para un alto par, máx. 600 Nm
- > Con botón de edesbloqueo
- > Para vasos manuales y accesorios con cuadradillo de accionamiento según DIN 3120 - C 12,5, ISO 1174, con bloqueo por bola

1/2" 12,5

| Código | N° | Cuadradillo pulgadas | Cuadradillo mm | longitud variable mm | Ángulo de retorno | número de dientes | Peso kg |
|---------|------------|----------------------|----------------|----------------------|-------------------|-------------------|---------|
| 3041859 | 1993 TU-10 | 1/2" | 12,5 | 400-600 | 7,5° | 48 | 1,31 |

1993 U-20 G
CARRACA REVERSIBLE 1/2"
Acodada

€68,90
+ IVA



- > Ejecución según DIN 3122, ISO 3315
- > Dentado fino (60 dientes), con palanca de cambio y botón de desbloqueo
- > Para vasos manuales y accesorios con cuadradillo de accionamiento según DIN 3120 - C 12,5, ISO 1174, con bloqueo por bola

1/2" 12,5

| Código | N° | Unidad cuadrada | Unidad cuadrada mm | Ángulo de giro hacia atrás | Longitud total mm | La altura de la cabeza del trinquete | Peso kg |
|---------|-------------|-----------------|--------------------|----------------------------|-------------------|--------------------------------------|---------|
| 2746786 | 1993 U-20 G | 1/2" | 12,5 | 6° | 270 | 37,5 | 0,54 |

1993 GU-3
CARRACA ARTICULADA REVERSIBLE DE 1/2"

€63,90
+ IVA



- > Se puede girar 180°, con fijación de articulación
- > Disco de cambio de sentido de metal antideslizante, dentado fino (72 dientes) y robusto
- > Para vasos manuales y accesorios con cuadradillo de accionamiento según DIN 3120 - C 12,5, ISO 1174, con bloqueo por bola

1/2" 12,5

| Código | N° | Unidad cuadrada | Unidad cuadrada mm | Ángulo de giro hacia atrás | Longitud total mm | La altura de la cabeza del trinquete | Peso kg |
|---------|-----------|-----------------|--------------------|----------------------------|-------------------|--------------------------------------|---------|
| 6144320 | 1993 GU-3 | 1/2" | 12,5 | 5° | 282 | 40,5 | 0,535 |

3293 U-2
CARRACA 3/4"

€88,90
+ IVA



- > Ejecución según DIN 3122, ISO 3315
- > Con disco de cambio, dentado fino y resistente
- > Para vasos manuales y accesorios con accionamiento cuadrado según DIN 3120 - D 20, ISO 1174, con pasador de retención

3/4" 20

| Código | N° | Unidad cuadrada | Unidad cuadrada mm | Ángulo de giro hacia atrás | Longitud total mm | La altura de la cabeza del trinquete | Peso kg |
|---------|----------|-----------------|--------------------|----------------------------|-------------------|--------------------------------------|---------|
| 6278600 | 3293 U-2 | 3/4" | 20 | 7,2° | 510 | 60 | 1,435 |

3550-UK-LS4
CONJUNTO DE LLAVE DINAMOMÉTRICA TORCOFLEX UK 1/2"
40-200 Nm, 5 piezas

- > Fiable llave dinamométrica con un rango de apriete 40-200 Nm con certificado de calibración
- > Apriete controlado a la derecha; carraca reversible conmutable a derecha e izquierda; cuadradillo 1/2"
- > Certificado según DIN EN ISO 6789-2:2017, calibrado a una precisión del +/- 3 %, superando así los requisitos de la norma del +/- 4 %
- > Gracias a la alargadera 1/2" y los vasos de impacto con casquillo protector en los tamaños 17, 19 y 21 mm están especialmente indicadas para el cambio de neumáticos



€166,90
+ IVA



| Código | N° | Tipo | Cuadradillo pulgadas | Cuadradillo métrico mm | Contenido | Nm | Altura mm | Distancia carcasa - punto central del cuadrado de accionamiento mm | Longitud mm | Ancho de cabeza mm | Altura de cabeza mm | piezas | Peso kg |
|---------|-------------|--------------------|----------------------|------------------------|---|--------|-----------|--|-------------|--------------------|---------------------|--------|---------|
| 3107027 | 3550-UK-LS4 | Carraca reversible | 1/2" | 12,5 | Llave dinamométrica TORCOFLEX 40-200 Nm ref. 3550-20 UK Alargador ref. 1990-5 Juego de llaves de impacto 1/2", 3 piezas | 40-200 | 44 | 21,3 | 499 | 42,5 | 22 | 5 | 2,398 |

LLAVE DINAMOMÉTRICA DE PRECISIÓN DE CALIDAD INDUSTRIAL

La TORCOFIX es una llave dinamométrica que permite al usuario un fácil ajuste y manejo. Con una precisión ajustada de +/- 3 % del valor de lectura, el TORCOFIX es como un reloj suizo.

La **TORCOFIX TF-K** de **GEDORE** ofrece al usuario importantes ventajas para un manejo óptimo. La novedad son las llaves dinamométricas en el rango de 1 a 50 Nm, lo que significa que el rango de aplicación de la TORCOFIX TF-K se extiende de 1 a 850 Nm. La empuñadura ergonómica garantiza una posición centrada de la mano y, por lo tanto, una buena transmisión de la fuerza; la señal de disparo se puede sentir y oír claramente. El ajuste del par de apriete se realiza de forma intuitiva a través de la empuñadura giratoria, con el bloqueo en el extremo de la empuñadura. La escala doble con Nm y lbf-ft está situada bajo una ventana de visualización con efecto lupa para una mejor

legibilidad. La llave dinamométrica de salto con carraca integrada y accionamiento de 1/4", 3/8", 1/2" y 3/4" puede cambiarse cómodamente de apriete a la izquierda o a la derecha. Para ello, basta con reposicionar la cabeza de hongo con bloqueo de bola. Gracias a la robusta construcción de tubo de acero pintado, la TORCOFIX TF-K supera fácilmente las altas exigencias de la industria y el comercio.



Llave dinamométrica TORCOFIX TF-K 1/4"-3/4" 1-850 Nm TF-K

- 1 APRIETE CONTROLADO**
 - Apriete controlado y preciso de los tornillos de 1 a 850 Nm.
 - Ajustado a una desviación máxima de +/- 3 % y, por tanto, más preciso que el +/- 4 % exigido por la norma.
 - Se incluye el certificado de prueba según la norma DIN EN ISO 6789-2:2017
- 2 AJUSTE DE PAR MÁS FÁCIL**
 - Gracias a los huecos de agarre en el cuerpo de la llave, se consigue una óptima contraprestación durante el ajuste del par de apriete
- 3 LECTURA PERMANENTE**
 - Escala y etiquetado protegidos bajo la ventana de visualización
- 4 MEJORA DE LA LEGIBILIDAD, INCLUIDA LA FUNCIÓN DE LUPA**
 - La doble escala optimizada, la coloración así como la alineación central de la escala principal y el nonio garantizan una mejor legibilidad de los valores de ajuste
- 5 APLICACIÓN INTUITIVA Y ERGONÓMICA**
 - La forma ergonómica del mango centra la mano en el centro del mismo.
 - Liberación de par claramente audible y perceptible



„Para todas las uniones atornilladas que puedan o deban apretarse con una llave dinamométrica, la TORCOFIX ofrece la precisión necesaria: eso es calidad made in Germany“.

NUEVO

TF-K
LLAVE DINAMOMÉTRICA
TORCOFIX TF-K
1-850 Nm / 0,75-630 lbf-ft

desde
€156,90 + IVA

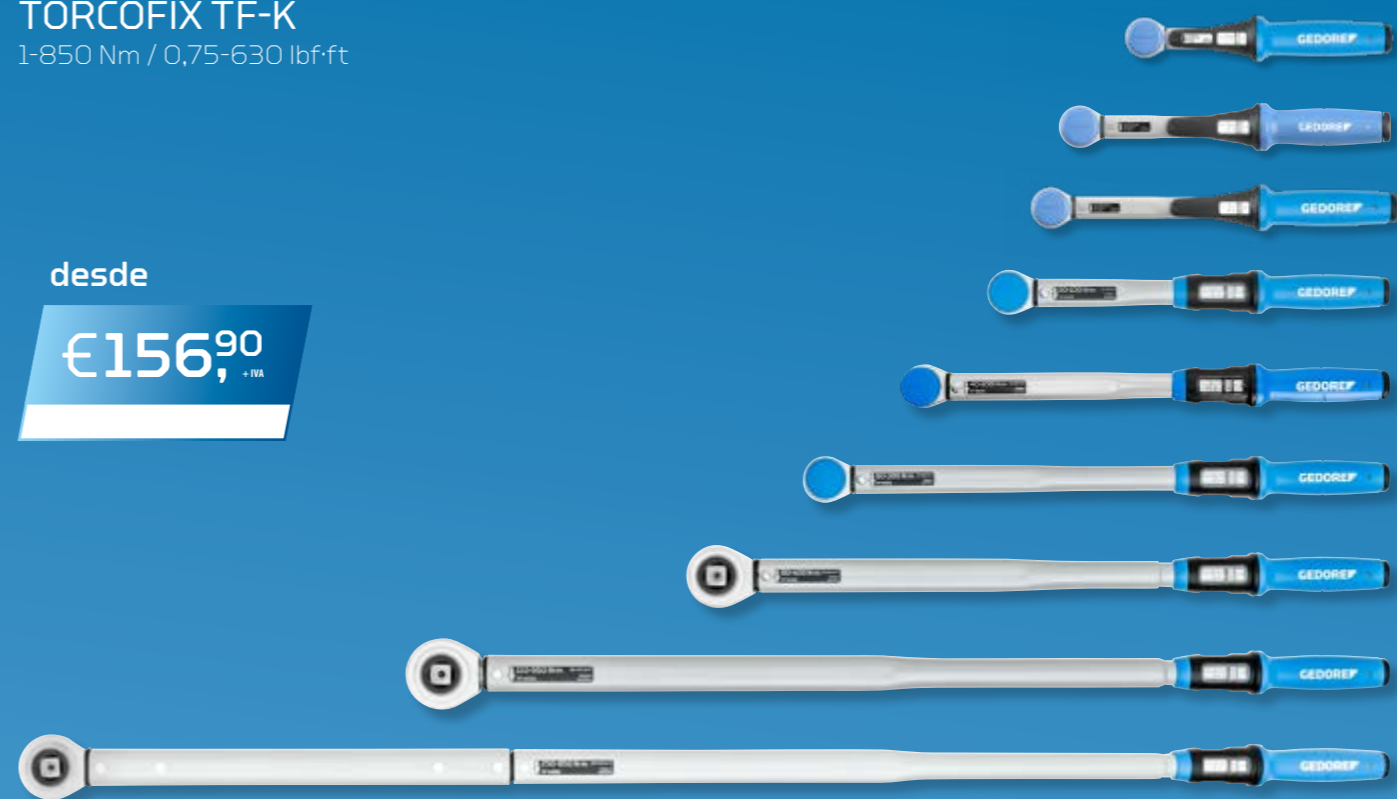

- › Apriete controlado de los tornillos en el rango de 1 - 850 Nm / 0,75 - 630 lbf-ft
- › Llave dinamométrica tubular ajustable, de liberación y robusta con carraca integrada con accionamiento cuadrado para la industria y el profesional
- › Clasificado según la norma DIN EN ISO 6789-2:2017 Tipo II Clase A, calibrado con una desviación máxima permitida de +/- 3 % y por lo tanto más preciso que el +/- 4 % requerido por la norma
- › Incluyendo un certificado de prueba trazable (DIN EN ISO 6789-2:2017)
- › Para un ajuste controlado de la mano derecha e izquierda (cambiar el cuadrado para cambiar de dirección)
- › Una cabeza de hongo de 1/2" cuadrada con bola de retención. Desde 3/4" con encaje cuadrado y pin de retención
- › Robusta construcción de acero tubular con revestimiento de polvo mate, con trinquete galvanizado y piezas de plástico de alta calidad.
- › Nuevo mango ergonómico, con forma de acuerdo a la posición de agarre natural de la mano
- › Ayuda para el centrado de la mano claramente reconocible y tangible y ayuda para la calibración en el centro del mango
- › Escala doble Nm / lbf-ft con vernier (Nm), la ventana de visión ampliada protege contra la abrasión y la suciedad
- › Con escala micrométrica para Nm de la escala principal para establecer valores de escala intermedios; ajuste de lbf-ft sólo a través de la escala principal
- › Alineación vertical de la escala, ajuste del par de torsión por lo tanto adecuado para usuarios zurdos y diestros
- › La línea de la escala situada directamente encima de la escala, evita errores de lectura (error de paralaje)
- › Inscripción de la unidad integrada en el marco de la escala y también protegida contra la abrasión mediante una ventana de visualización,
- › El preciso mecanismo de salto genera una señal de disparo claramente perceptible y audible cuando se alcanza el valor de par establecido
- › Incluye un seguro contra caídas, que evita que se caiga cuando se deja la herramienta.



| Código | N° | Arrastre pulgadas cuadradas | Arrastre mm cuadrada | Nm | lbf-ft | División de escala | Anillo de escala | Longitud mm | Peso kg | sin IVA |
|---------|---------|-----------------------------|----------------------|---------|----------|--------------------|------------------|-------------|---------|---------|
| 3288226 | TF-K5 | 1/4" | 6,3 | 1-5 | 0,75-3,7 | 0,25 Nm | 0,025 Nm | 150,5 | 0,33 | 156,90 |
| 3288234 | TF-K25 | 1/4" | 6,3 | 5-25 | 3,7-18 | 1 Nm | 0,1 Nm | 200,5 | 0,38 | 159,90 |
| 3288242 | TF-K50 | 3/8" | 10 | 10-50 | 7,5-37 | 2,5 Nm | 0,25 Nm | 230,5 | 0,42 | 164,90 |
| 3278379 | TF-K100 | 1/2" | 12,5 | 20-100 | 15-75 | 5 Nm | 0,5 Nm | 313,3 | 0,97 | 166,90 |
| 3278387 | TF-K200 | 1/2" | 12,5 | 40-200 | 30-150 | 10 Nm | 1 Nm | 404,3 | 1,18 | 176,90 |
| 3278395 | TF-K300 | 1/2" | 12,5 | 60-300 | 45-220 | 10 Nm | 1 Nm | 495,3 | 1,37 | 215,90 |
| 3278409 | TF-K400 | 3/4" | 20 | 80-400 | 60-300 | 10 Nm | 1 Nm | 593,3 | 1,93 | 360,00 |
| 3278492 | TF-K550 | 3/4" | 20 | 110-550 | 80-405 | 10 Nm | 1 Nm | 863,8 | 3,6 | 580,00 |
| 3278514 | TF-K850 | 3/4" | 20 | 250-850 | 185-630 | 10 Nm | 1 Nm | 1285,8 | 4,8 | 770,00 |

LLAVE DINAMOMÉTRICA PARA HERRAMIENTAS DE INSERCIÓN CON ACOPLÉ 9X12 MM / 14X18 MM

Llave dinamométrica de bocas intercambiables, ajustable, robusta, y de salto con acople rectangular.

La **TORCOFIX SE** de **GEDORE** es una llave dinamométrica de salto con acople rectangular. Dependiendo de la aplicación, el trabajo puede realizarse desde la parte frontal -por ejemplo, con una llave de abierta- o desde la parte lateral -por ejemplo, con una carraca reversible y una llave de vaso-. Ideal para el montaje en lugares reducidos y de difícil acceso. Se incluye como novedad las llaves dinamométricas con rango de 5 a 50 Nm, lo que significa que el rango de aplicación de la TORCOFIX TF-SE se extiende de 5 a 400 Nm. Las llaves son adecuadas para el apriete controlado a la derecha y a la izquierda. El uso de la llave dinamométrica es fácil, casi intuitivo: la empuñadura ergonómica favorece una posición centrada de la mano para una buena transmisión de la fuerza y, al mismo tiempo, transmite la señal de desbloqueo de forma tangible.

Además, el ajuste del par de apriete se realiza a través de la empuñadura giratoria. El valor ajustado se bloquea mediante el tapón al final del mango. La escala doble con Nm y lbf-ft está situada bajo una ventana de visualización con efecto lupa para una mejor legibilidad.



Llave dinamométrica TORCOFIX SE 9x12 mm / 14x18 mm 5-400 Nm TF-SE

1 SISTEMA DE CAMBIO RÁPIDO DE HERRAMIENTAS

- Trabajo flexible garantizado: ideal para el montaje en lugares reducidos y de difícil acceso con el acople de 9x12 mm / 14x18 mm

2 AJUSTE DE PAR MÁS FÁCIL

- Gracias a los huecos de agarre en el cuerpo de la llave, se consigue una óptima contraprestación durante el ajuste del par de apriete

3 LECTURA PERMANENTE

- El escalado y el etiquetado están claramente estructurados y son muy fáciles de leer gracias al buen contraste

4 MEJORA DE LA LEGIBILIDAD

- La doble escala optimizada, la coloración así como la alineación central de la escala principal y el nonio garantizan una mejor legibilidad de los valores de ajuste

5 APLICACIÓN INTUITIVA Y ERGONÓMICA

- La forma ergonómica del mango centra la mano en el centro del mismo.
- Liberación de par claramente audible y perceptible



„El Torcofix es muy preciso de ajustar y funciona muy bien. Lo he utilizado para revisar un motor y estoy completamente satisfecho“.

TF-SE LLAVE DINAMOMÉTRICA TORCOFIX SE

5-400 Nm / 3,7-300 lbf-ft

desde **€126,90** + IVA

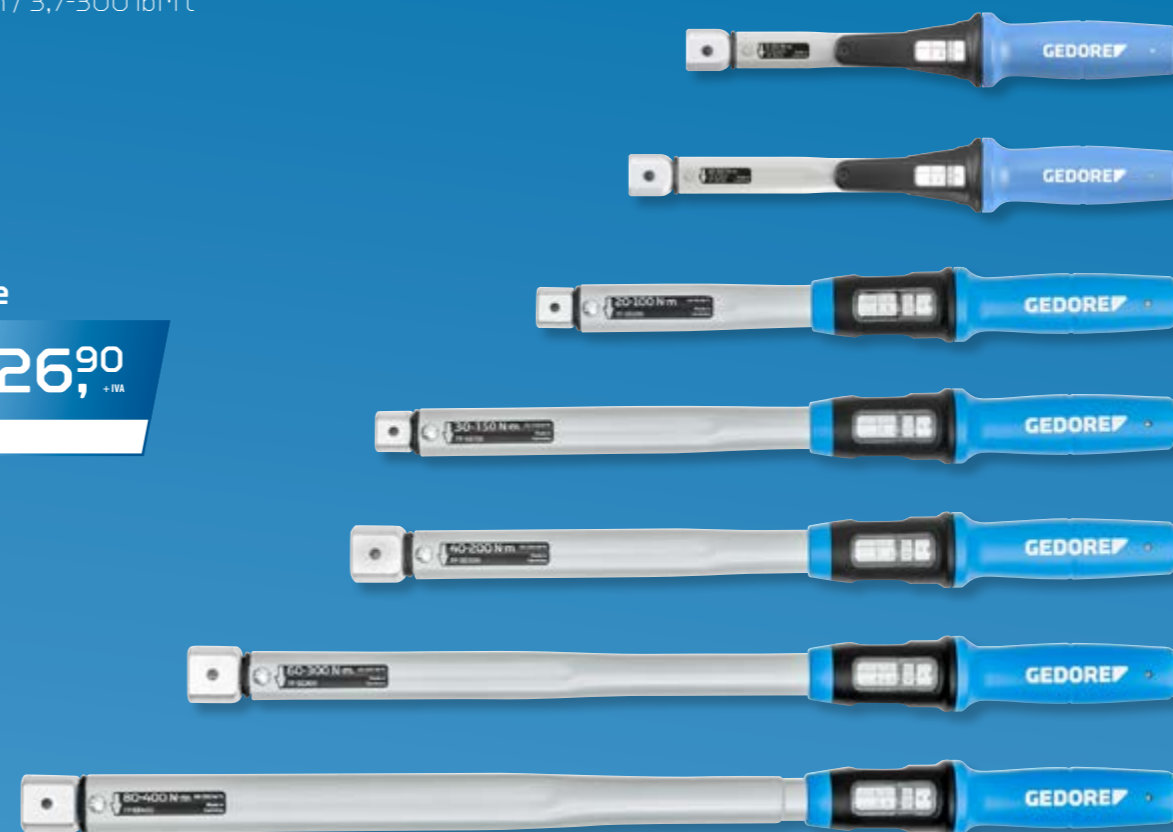

- > Apriete controlado de los tornillos en el rango de apriete controlado de los tornillos en el rango de 5 - 400 Nm / 3,7 - 300 lbf-ft
- > Llave dinamométrica ajustable, de liberación y robusta para tubos con encaje cuadrado para la industria y el artesanado
- > Clasificado según la norma DIN EN ISO 6789-2:2017 Tipo II Clase A, calibrado con una desviación máxima permitida de +/- 3 % y por lo tanto más preciso que el +/- 4 % requerido por la norma
- > Incluyendo un certificado de prueba trazable (DIN EN ISO 6789-2:2017)
- > Soporte rectangular con expulsor en versiones de 9x12 mm y 14x18 mm
- > Robusta construcción de acero tubular con revestimiento de polvo mate y piezas de plástico de alta calidad
- > Nueva manija ergonómica, con forma de acuerdo a la posición de agarre natural de la mano

- > Ayuda para el centrado de la mano claramente reconocible y tangible y ayuda para la calibración en el centro del mango
- > Escala doble Nm / lbf-ft con vernier (Nm), la ventana de visión ampliada protege contra la abrasión y la suciedad
- > Con escala de vernier para Nm escala principal para establecer valores de escala intermedios; ajuste de lbf-ft sólo a través de la escala principal
- > Alineación vertical de la escala, ajuste del par de torsión por lo tanto adecuado para usuarios zurdos y diestros
- > La línea de la escala situada directamente encima de la escala, evita errores de lectura (error de paralaje)
- > Etiquetado de la unidad integrado en el marco de la escala y protegido contra la abrasión por ventanas de observación
- > El preciso mecanismo de salto genera una señal de disparo claramente perceptible y audible cuando se alcanza el valor de par establecido
- > Incluye un seguro contra caídas, que evita que se caiga cuando se deja la herramienta



| Código | Nº | Acople, rectangular | Nm | lbf-ft | División de escala Nm | Anillo de escala Nm | Longitud total mm | La longitud de calibración | Tamaño de la puntada mm | Peso kg | sin IVA |
|---------|----------|---------------------|--------|--------|-----------------------|---------------------|-------------------|----------------------------|-------------------------|---------|---------|
| 3288196 | TF-SE25 | 9 x 12 mm | 5-25 | 3,7-18 | 1 | 0,1 | 261,5 | 261,5 | 17,5 | 0,3 | 126,90 |
| 3288218 | TF-SE50 | 9 x 12 mm | 10-50 | 7,5-37 | 2,5 | 0,25 | 291,5 | 236,5 | 17,5 | 0,35 | 136,90 |
| 3278522 | TF-SE100 | 9 x 12 mm | 20-100 | 15-75 | 5 | 0,5 | 378 | 310,3 | 17,5 | 0,77 | 146,90 |
| 3278530 | TF-SE150 | 9 x 12 mm | 30-150 | 22-110 | 10 | 1 | 469 | 401,3 | 17,5 | 0,93 | 166,90 |
| 3278549 | TF-SE200 | 14 x 18 mm | 40-200 | 30-150 | 10 | 1 | 479 | 411,3 | 25,0 | 1,01 | 176,90 |
| 3278557 | TF-SE300 | 14 x 18 mm | 60-300 | 45-220 | 10 | 1 | 570 | 502,3 | 25,0 | 1,19 | 195,90 |
| 3278565 | TF-SE400 | 14 x 18 mm | 80-400 | 60-300 | 10 | 1 | 657 | 589,3 | 25,0 | 1,62 | 294,90 |

7412
CABEZA DE
CARRACA
9x12



desde €68,90 + IVA

- Para resolver problemas de montaje difíciles
- Acople SE 9x12
- Capacidad de carga continua de 1/4" a 30 Nm
- Capacidad de carga continua de 3/8" a 135 Nm
- Capacidad de carga continua de 1/2" a 150 Nm

| Código | N° | Unidad cuadrada | Unidad cuadrada mm | Ángulo de retorno | Altura de la cabeza mm | Ancho de la cabeza mm | Distancia al centro | Resistencia permanente | Peso kg | sin IVA |
|---------|---------|-----------------|--------------------|-------------------|------------------------|-----------------------|---------------------|------------------------|---------|---------|
| 7672710 | 7412-00 | 1/4" | 6,3 | 5 | 16,6 | 25 | 17,5 | 1/4" = 30 Nm | 0,06 | 68,90 |
| 7686500 | 7412-01 | 3/8" | 10 | 5 | 23,2 | 34 | 17,5 | 3/8" = 135 Nm | 0,14 | 76,90 |
| 7687230 | 7412-02 | 1/2" | 12,5 | 5 | 24,2 | 34 | 17,5 | 1/2" = 150 Nm | 0,15 | 78,90 |

7418
CABEZA DE
CARRACA
14x18



desde €78,90 + IVA

- Para resolver problemas de montaje difíciles
- Acople SE 14x18
- Capacidad de carga continua de 1/2" a 340 Nm
- Capacidad de carga continua de 3/4" a 400 Nm

| Código | N° | Unidad cuadrada | Unidad cuadrada mm | Ángulo de retorno | Altura de la cabeza mm | Distancia al centro | Resistencia permanente | Peso kg | sin IVA |
|---------|---------|-----------------|--------------------|-------------------|------------------------|---------------------|------------------------|---------|---------|
| 7687580 | 7418-02 | 1/2" | 12,5 | 7,2 | 28,8 | 25,0 | 1/2" = 340 Nm | 0,363 | 78,90 |
| 7687660 | 7418-04 | 3/4" | 20 | 7,2 | 35,5 | 33,0 | 3/4" = 400 Nm | 0,79 | 98,90 |

SUKSE
CABEZA DE
LLAVE POLIGONAL
DE CARRACA
Conmutable 9x12



desde €59,90 + IVA

- Perfil UD, dientes finos
- Palanca de cambio para la rotación derecha/izquierda
- En combinación con una llave dinamométrica de 9x12 mm o un mango de inserción de 9x12 mm

| Código | N° | Medida de mm | Ángulo de retorno | Altura de la cabeza mm | Ancho de la cabeza mm | Distancia al centro | Peso kg | sin IVA |
|---------|-----------|--------------|-------------------|------------------------|-----------------------|---------------------|---------|---------|
| 2827735 | SUKSE9 10 | 10 | 7° | 7,7 | 21 | 40,0 | 0,07 | 59,90 |
| 2827743 | SUKSE9 13 | 13 | 7° | 9 | 25,7 | 42,0 | 0,09 | 60,90 |
| 2827751 | SUKSE9 17 | 17 | 6° | 10,6 | 33,6 | 45,0 | 0,13 | 62,90 |
| 2827778 | SUKSE9 19 | 19 | 6° | 11,7 | 36,3 | 52,0 | 0,15 | 63,90 |

AGSE9
MANGO DE INSERCIÓN SE
9x12



desde €55,90 + IVA

- Para herramientas de inserción 9x12
- Sin función de torsión
- Max. Capacidad de carga permanente 150 Nm

| Código | N° | Longitud mm | Altura mm | Anchura mm | Peso kg |
|---------|-------|-------------|-----------|------------|---------|
| 2827786 | AGSE9 | 267 | 18,5 | 22 | 0,32 |

8563-N-05
LLAVE DINAMOMÉTRICA DREMO-
METER DNR, JUEGO DE 3/4"
155-760 Nm

€1180,00 + IVA



- Llave dinamométrica con un rango de apriete 155-760 Nm con certificado de calibración y alargadera
- Apriete controlado a la derecha; cuadradillo 3/4"; carraca de acoplamiento a derechas de 3/4"
- Funcionamiento sin errores gracias a la independencia de la longitud
- Certificado según DIN EN ISO 6789-2:2017, calibrado a una precisión del +/- 3 %, superando así los requisitos de la norma del +/- 4 %
- Escala Nonius - resolución 1,0 Nm

| Código | N° | Tipo | Cuadradillo pulgadas | Cuadradillo métrico mm | Contenido | Nm | Altura mm | Distancia carcasa - punto central del cuadrado de accionamiento mm | Longitud mm | Peso kg |
|---------|-----------|-----------------|----------------------|------------------------|---|---------|-----------|--|-------------|---------|
| 3107043 | 8563-N-05 | Cuadrillo único | 3/4" | 20 | DREMOMETER DN 3/4" con escala 155-760 Nm ref. 8563-N-00 Tubo extensor DR/DX ALU No. 8571-80 Carraca de acoplamiento ref. 754-04 | 155-760 | 35 | 22,5 | 812 | 3,005 |

8581-01
LLAVE DINAMOMÉTRICA
DREMOMETER EK
600-1500 Nm



€1570,00 + IVA

- Llave dinamométrica con accionamiento cuadrado de 1" en el rango de 600 - 1500 Nm
- Escuadra simple y doble para un apriete controlado a derecha e izquierda
- Liberación automática audible y perceptible de la trayectoria corta
- Escala única para el rango de medición en Nm
- Máxima precisión: desviación máxima de +/- 3 %
- Funcionamiento sin errores: no hay desplazamiento del valor cuando se acciona fuera de la manilla
- Certificado según DIN EN ISO 6789:2017 Parte 2
- Ahorro de energía gracias al uso de un tubo de extensión

| Código | N° | Tipo | Cuadradillo pulgadas | Cuadradillo métrico mm | Contenido | Nm | Altura mm | Distancia carcasa - punto central del cuadrado de accionamiento mm | Longitud mm | Ancho de cabeza mm | Altura de cabeza mm | Peso kg |
|---------|---------|-----------------|----------------------|------------------------|-------------------------------|----------|-----------|--|-------------|--------------------|---------------------|---------|
| 2311267 | 8581-01 | Cuadrillo único | 1" | 25 | Tubo de extensión No. 8564-92 | 600-1500 | 71 | 30 | 932 | 60,0 | 40 | 10,8 |

754-06
CARRACA DE ACOPLAMIENTO
DREMOMETER

€380,00 + IVA



- En combinación con el DREMOMETER para el apriete controlado de los tornillos
- Con accionamiento cuadrado de 1"
- Hecho de acero al cromo-vanadio
- Max. Capacidad de carga permanente máxima del cuadrado de conexión según DIN EN ISO 6789-2017 o carga máxima del receptáculo

| Código | N° | Entrada, pulgada cuadrada | Arrastre pulgadas cuadradas | Altura de la cabeza mm | Cabeza Ø mm | Ángulo de giro hacia atrás | Utilice | Versión | Capacidad de carga continua | Peso kg |
|---------|--------|---------------------------|-----------------------------|------------------------|-------------|----------------------------|---------|--------------|-----------------------------|---------|
| 7680810 | 754-06 | 1" | 1" | 62 | 73 | 10° | E / EK | Estado legal | 1" = 2000 Nm | 1,8 |

CL
DISPOSITIVO ELECTRÓNICO DE PRUEBA CAPTURE LITE
 0,25-350 Nm / 0,19-260 lbf-ft

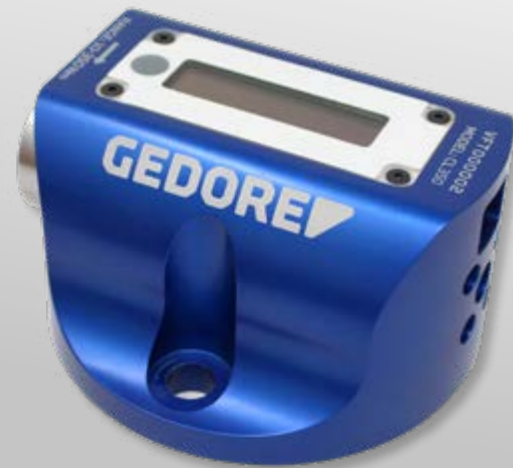

- > Comprobador de par digital para comprobar llaves dinámicas y destornilladores dinámicos
- > Ligero y robusto gracias a la carcasa de aluminio
- > 3 modelos en el rango de 0,25 Nm a 350 Nm
- > Con vaso cuadrado de 1/4", 3/8", 1/2"
- > Tolerancia de medición +/- 1% para todas las lecturas
- > 3 modos de medición: visualización del valor flotante (pista), detección del punto de torsión (primer pico), medición del valor pico (pico)
- > fácil manejo gracias a la operación de un botón (modo de medición, unidad)
- > Conmutable entre Nm, lbf-ft y lbf-in
- > óptima legibilidad debido a la pantalla OLED bien iluminada de una sola línea
- > Función de autoarranque cuando se inserta una herramienta de torsión
- > Modo de reposo automático cuando no se utiliza
- > Alimentación y salida de datos a través de la conexión USB

€1080,00 + IVA

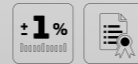

| Código | N° | Nm | lbf-ft | Arrastre, hexagonal mm | Arrastre, cuadrado mm | Arrastre, cuadrados | Adaptador pulgadas | Peso kg | sin IVA |
|---------|---------|---------|----------|------------------------|-----------------------|---------------------|--------------------|---------|---------|
| 3119319 | CL 10 | 0,25-10 | 0,19-7,4 | 6,3 | 6,3 | 1/4" | 1/4" | 1,42 | 1080,00 |
| 3297896 | CL 10 S | 0,25-10 | 0,19-7,4 | 6,3 | 6,3 | 1/4" | 1/4" | 1,42 | 1080,00 |
| 3297926 | CL 350 | 10-350 | 7,4-260 | 12,5 | 12,5 | 1/2" | 3/8" | 1,65 | 1080,00 |

DVI-20 / DVI-28
MULTIPLICADORES DE PAR DVI
 2000-2800 Nm / 1500-2050 lbf-ft



€1280,00 + IVA

desde



| Código | N° | Par de salida (máx.) Nm | Par de salida (máx.) lbf-ft | Relación de transmisión | La versión del brazo de reacción | Cuadrado de salida | Cuadrado de entrada | Peso kg | sin IVA |
|---------|---------|-------------------------|-----------------------------|-------------------------|----------------------------------|--------------------|---------------------|---------|---------|
| 2653265 | DVI-20Z | 2000 | 1500 | 1:4 | Forma Z, acodada | 1" | 3/4" | 1,8 | 1280,00 |
| 2653249 | DVI-20L | 2000 | 1500 | 1:4 | Forma de L, recta | 1" | 3/4" | 1,8 | 1770,00 |
| 2653273 | DVI-28Z | 2800 | 2050 | 1:5,5 | Forma Z, acodada | 1" | 3/4" | 2,4 | 1380,00 |
| 2653257 | DVI-28L | 2800 | 2050 | 1:5,5 | Forma de L, recta | 1" | 3/4" | 2,4 | 1870,00 |

DVV-13Z
MULTIPLICADOR DE PAR DVV CON BRAZO ACODADO
 1300 Nm / 950 lbf-ft



desde €1080,00 + IVA

- > Apriete y afloje controlado de los tornillos
- > Con engranaje planetario de una etapa
- > Carcasa de aluminio de alto rendimiento
- > Mejor que el +/- 3% de precisión
- > Puede ser operado en conjunto con una llave de par
- > Opcionalmente reequipable con brazo de reacción en forma de L
- > Modelo con relación de transmisión 1:5



| Código | N° | Par de salida (máx.) Nm | Par de salida (máx.) lbf-ft | Relación de transmisión | La versión del brazo de reacción | Arrastre entrada, pulgada cuadrada | Cuadrado de salida | Peso kg | sin IVA |
|---------|----------|-------------------------|-----------------------------|-------------------------|----------------------------------|------------------------------------|--------------------|---------|---------|
| 2653370 | DVV-13Z | 1300 | 950 | 1:5 | Forma Z, acodada | 1/2" | 3/4" | 1,3 | 1080,00 |
| 2653389 | DVV-13ZG | 1300 | 950 | 1:5 | Forma Z, acodada | 1/2" | 3/4" | 3 | 1130,00 |

TSN
LLAVE DINAMOMÉTRICA TSN SLIPPER
 5-25 Nm / 44-221 lbf-in / ajuste fijo



€274,90 + IVA

- > Fijo ajustable llave dinámométrica para montaje en serie
- > 1/4" y 3/8" de cuadrado con función de trinquete integrada
- > Para un apriete controlado a derechas
- > Apretar demasiado el tornillo no es posible
- > Certificado según DIN EN ISO 6789, +/- 4% de tolerancia
- > Ajuste fijo en GEDORE o a mano en un dispositivo de ensayo
- > Si se desea un ajuste fijo de fábrica es necesario, indique el Valor en Nm en el pedido (precio a consultar)
- > EPA (Zona de protección electrostática) compatible
- > Carraca con función antideslizante - aún más seguro en el montaje en serie



| Código | N° | Tipo | Cuadrado pulgadas | Cuadrado métrico mm | Nm | Longitud mm | Peso kg | sin IVA |
|---------|----------|-------------------------|-------------------|---------------------|------|-------------|---------|---------|
| 7091900 | TSN 25 D | Carraca cuadrada simple | 1/4" | 6,3 | 5-25 | 216 | 0,34 | 274,90 |
| 7092040 | TSN 25 A | Carraca cuadrada simple | 3/8" | 10 | 5-25 | 216 | 0,34 | 274,90 |

SIMPLE OPERACIÓN



PRO 450 FH DESTORNILLADOR DINAMOMÉTRICO TIPO PRO FH

0,5 - 13,5 Nm / ajuste fijo

€77,90 + IVA



- > Destornillador de par fijo para montaje en serie
- > Arrastre hexagonal de 1/4" para puntas de 1/4" - C 6.3
- > Con adaptador también adecuado para vasos de 1/4" según DIN 3124
- > No es posible sobre apretar el tornillo
- > Certificado de prueba según la norma DIN EN ISO 6789, desviación admisible de +/- 6 %
- > El mecanismo de precisión se desliza a través de un mecanismo claramente perceptible y audible (CLIC) cuando se alcanza el valor ajustado - no es posible un apriete excesivo
- > Regreso automático a la posición inicial
- > Trabajo sin fatiga gracias al mango ergonómico
- > Cumple con la EPA (Área electrostática protegida), para su uso en aplicaciones sensibles a la electrostática



| Código | N° | Arrastre hexagonal | Arrastre hexagonal mm | Nm | Longitud total mm | Peso kg | sin IVA |
|---------|-------------|--------------------|-----------------------|----------|-------------------|---------|---------|
| 2927772 | PRO 450 FH | 1/4" | 6,3 | 0,5-4,5 | 140 | 0,23 | 77,90 |
| 2927780 | PRO 1350 FH | 1/4" | 6,3 | 2,5-13,5 | 140 | 0,23 | 77,90 |

QSN DESTORNILLADOR DINAMOMÉTRICO TIPO QSN

0,08 - 9 Nm

desde

€245,90 + IVA



- > Destornillador dinámico ajustable - con escala
- > Arrastre hexagonal de 1/4" para puntas de 1/4" - C 6.3
- > Con adaptador también adecuado para vasos de 1/4" según DIN 3124
- > No es posible apretar demasiado el tornillo
- > Certificado de prueba según DIN EN ISO 6789
- > Cumple con la EPA (Área electrostática protegida), para su uso en aplicaciones sensibles a la electrostática
- > Modelos n° QSN600 FH QSN900 FH asa transversal adicional



| Código | N° | Arrastre | Arrastre mm | Nm | Longitud total mm | Peso kg | sin IVA |
|---------|------------|----------|-------------|----------|-------------------|---------|---------|
| 1498738 | QSN 40 FH | 1/4" | 6,3 | 0,08-0,4 | 159 | 0,124 | 254,90 |
| 1400150 | QSN 120 FH | 1/4" | 6,3 | 0,2-1,2 | 183 | 0,23 | 245,90 |
| 1400169 | QSN 600 FH | 1/4" | 6,3 | 1-6 | 196 | 0,335 | 245,90 |
| 1400177 | QSN 900 FH | 1/4" | 6,3 | 4-9 | 196 | 0,335 | 245,90 |

TT3KH LLAVE DINAMOMÉTRICA ELECTRÓNICA TORCOTRONIC III

10-350 Nm / 7,4-258,2 lbf·ft

desde €890,00 + IVA



- > Llave de torsión electrónica controlada por microprocesador
- > Medición del par y del ángulo de rotación
- > Aprietes controlados a derecha e izquierda documentados
- > Software incluido
- > Se pueden almacenar 5 parámetros de atornillado
- > 2000 lecturas de memoria
- > Precisión de la medición del par de torsión +/- 1 %, +/- 1 dígito
- > Precisión de la medición Ángulo de rotación +/- 1 %, pero al menos +/- 1° a 360° a un mínimo de 4°/seg.
- > Diferentes acoples para bocas intercambiables según modelo
- > Operación simple, navegación de menú con iconos de fácil manejo
- > Pantalla iluminada de fácil lectura
- > Certificado de fábrica según la norma GTTWN001
- > Certificado opcional según DAkkS-DKD-R 3-7

| Código | N° | Tipo | Cuadrado pulgadas | Cuadrado métrico mm | Nm | Longitud mm | Peso kg | sin IVA |
|---------|-----------|--------------------|-------------------|---------------------|--------|-------------|---------|---------|
| 2648636 | TT3KH 120 | Acople rectangular | 1/2" | 12,5 | 10-120 | 670 | 1,2 | 890,00 |
| 2648644 | TT3KH 350 | Acople rectangular | 1/2" | 12,5 | 70-350 | 900 | 1,74 | 1080,00 |

763 LLAVE DINAMOMÉTRICA DREMOMETER T-FS

fijo, 5-12 Nm

€156,90 + IVA



- > Aplicación de ahorro de fuerza para torques que normalmente están en el rango de los destornilladores de torsión
- > Para apretar de forma controlada a la derecha
- > Certificado según DIN EN ISO 6789:2017 Parte 2
- > Gamas especiales a petición

| Código | N° | Tipo | Cuadrado pulgadas | Cuadrado métrico mm | Valor de ajuste fijo | Peso kg | sin IVA |
|---------|--------|------------------------|-------------------|---------------------|----------------------|---------|---------|
| 1947958 | 763-05 | Cuadrado simple rígido | 1/4" | 6,3 | 5 Nm | 0,241 | 156,90 |
| 1947966 | 763-06 | Cuadrado simple rígido | 1/4" | 6,3 | 6 Nm | 0,545 | 156,90 |
| 1947974 | 763-07 | Cuadrado simple rígido | 1/4" | 6,3 | 7 Nm | 0,241 | 156,90 |
| 1947990 | 763-08 | Cuadrado simple rígido | 1/4" | 6,3 | 8 Nm | 0,241 | 156,90 |
| 1948008 | 763-09 | Cuadrado simple rígido | 1/4" | 6,3 | 9 Nm | 0,241 | 156,90 |
| 1948016 | 763-10 | Cuadrado simple rígido | 1/4" | 6,3 | 10 Nm | 0,241 | 156,90 |
| 1948032 | 763-12 | Cuadrado simple rígido | 1/4" | 6,3 | 12 Nm | 0,241 | 156,90 |

SK 2154 PH-06

JUEGO DE DESTORNILLADORES 3C CON CAPERUZA DE GOLPEO

6 piezas



- › Para tornillos ranurados y cruciformes PH muy apretados
- › Con hexágono de accionamiento adicional en la varilla hexagonal
- › Empuñadura ergonómica Power-Grip³ de 3 componentes para la máxima transmisión de potencia con el mínimo esfuerzo para la mano

€30,⁹⁰ + IVA



| Código | N° | Contenido |
|---------|---------------|---|
| 1878743 | SK 2154 PH-06 | 2154SK 4,5 5,5 6,5 8 mm, 2160SK PH 1 2 mm |

| Piezas | Peso kg |
|--------|---------|
| 6 | 0,88 |

2163 TX-010

JUEGO DE DESTORNILLADORES 3C

10 piezas



€60,⁹⁰ + IVA



| Código | N° | Contenido |
|---------|-------------|-------------------------------------|
| 1482335 | 2163 TX-010 | 2163 TXT 7 8 9 10 15 20 25 27 30 40 |

| Piezas | Peso kg |
|--------|---------|
| 10 | 0,74 |

2150-2160 PH JUEGO DE DESTORNILLADORES 3C



desde
€18,⁹⁰ + IVA

- › Práctica composición en embalaje de cartón ecológico
- › Para tornillos ranurados y cruciformes PH
- › Empuñadura ergonómica Power-Grip³ de 3 componentes para la máxima transmisión de potencia con el mínimo esfuerzo para la mano
- › Con orificio para colgar en el mango para ahorrar espacio
- › Símbolo del tipo de punta en el extremo del mango



| Código | N° | Contenido |
|---------|------------------|--|
| 1482319 | 2150-2160 PH-06 | Destornillador plano 3C ref. 2150, SW 4 5,5 6,5 8 mm Destornillador cruciforme 3C ref. 2160 PH 1 2 |
| 1482343 | 2150-2160 PH-010 | Destornillador 3C plano ref. 2150 3 4 5,5 6,5 8 Destornillador 3C plano, corto ref. 2153 5,5 Destornillador 3C con ranura en cruz ref. 2160 PH 1 2 Destornillador 3C con ranura en cruz, corto ref. 2161 PH 1 Comprobador de fases 3,5 |

| Piezas | Peso kg | sin IVA |
|--------|---------|---------|
| 6 | 0,66 | 18,90 |
| 10 | 0,825 | 33,90 |

DT 2142-008 JUEGO DE DESTORNILLADORES TX PUNTA BOLA MANGO EN T

8 piezas



€60,⁹⁰ + IVA

- › Para tornillos con hexágono hembra
- › Con dos hexágonos de la misma anchura
- › Con cabeza de la bola en la varilla larga
- › Mango en T de 2 componentes para un alto par de apriete
- › El mango en T proporciona un apoyo óptimo para la palma de la mano



| Código | N° | Contenido |
|---------|-------------|--|
| 3037371 | DT 2142-008 | Destornillador de compensación con mango en T de 2C No. DT 2142, 2 2,5 3 4 5 6 8 10 mm |

| Longitud mm | Anchura mm | Altura mm | Piezas | Peso kg |
|-------------|------------|-----------|--------|---------|
| 325 | 320 | 45 | 8 | 0,97 |

DT 2143 KTX-007
JUEGO DE LLAVES ALLEN TX
 7 piezas

€93,90
 + IVA



- › Con cabeza de bola, ángulo de trabajo aprox. 25°
- › Mango en T de 2 componentes para un alto par de apriete
- › El mango en T proporciona un apoyo óptimo para la palma de la mano



| Código | N° | Contenido | Longitud mm | Anchura mm | Altura mm | Piezas | Peso kg |
|---------|-----------------|---|-------------|------------|-----------|--------|---------|
| 3037398 | DT 2143 KTX-007 | Destornillador con mango en T 2C No. DT 2143 KTX, T10 T15 T20 T25 T27 T30 T40 | 325 | 320 | 45 | 7 | 0,71 |

H 42 CKEL-09
JUEGO DE LLAVES ALLEN
 código de colores, 9 piezas



€31,90
 + IVA

- › Para aflojar y apretar tornillos de hexágono interior
- › La cabeza de la bola permite atornillar en lugares de difícil acceso
- › El código de colores simplifica la asignación del ancho de llave correcto
- › Llave fácilmente extraíble
- › Recubierto de polvo resistente a la abrasión

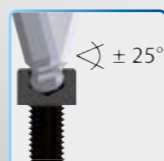

| Código | N° | Contenido | Longitud mm | Anchura mm | Altura mm | Piezas | Peso kg |
|---------|--------------|--------------------------------|-------------|------------|-----------|--------|---------|
| 3297470 | H 42 CKEL-09 | 42 CKEL 1,5 2 2,5 3 4 5 6 8 10 | 120 | 85 | 20 | 9 | 0,415 |

H 43 KTX-07
JUEGO DE LLAVES ALLEN
 para tornillos TX hembra,
 7 piezas

€63,90
 + IVA

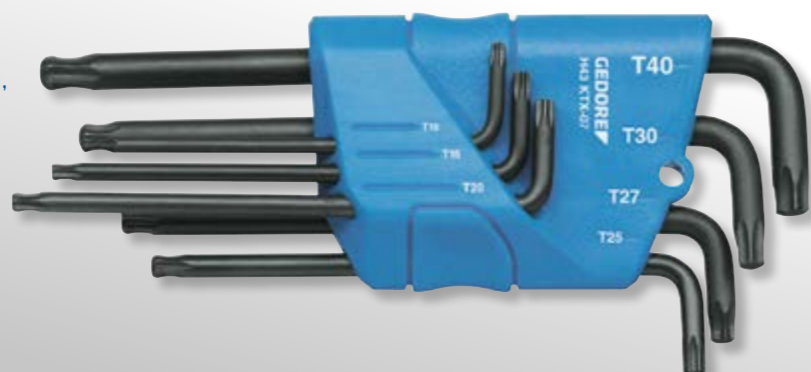

- › Para aflojar y apretar tornillos Torx hembra
- › Llave fácilmente extraíble
- › La cabeza esférica permite trabajar en lugares de difícil acceso
- › Acero al cromo vanadio bruñido (50CrV4)



| Código | N° | Contenido | Piezas | Peso kg |
|---------|-------------|------------------------------------|--------|---------|
| 1531441 | H 43 KTX-07 | 43 KTX T10 T15 T20 T25 T27 T30 T40 | 7 | 0,169 |

WSL-L7
CARRO PORTA-HERRAMIENTAS WORKSTER SMARTLINE
 con 7 cajones

€790,00
 + IVA



- › Plataforma de trabajo con superficie de plástico ABS con aplanado frontal y borde de protección anticaída, así como pequeños compartimentos de almacenamiento adicionales
- › Paneles laterales con europerforación 10 x 38 mm
- › Redondeos laterales - minimización de las aristas a tope
- › El bloqueo de extracción individual, evita que se pueda abrir más de un cajón simultáneamente, manejable con una mano
- › 7 cajones anchos (AN 640 x P 400 mm) con extracción total
- › Capacidad de carga por cajón 20 kg
- › Capacidad de carga total 400 kg

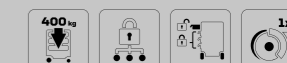

| Código | N° | RAL | Altura mm | Anchura mm | Profundidad mm | Cajones | Capacidad de carga máxima kg | Número de cajones | Divisores transversales | Divisor longitudinal | Peso kg |
|---------|--------|-----------------------|-----------|------------|----------------|---|------------------------------|-------------------|--------------------------|--------------------------|---------|
| 2977311 | WSL-L7 | GEDORE azul, RAL 5017 | 1.045 | 505 | 870 | 5x del tipo 1, AL = 80 mm 2x del tipo 2, AL = 162,5 mm | 400 | 7 | disponible opcionalmente | disponible opcionalmente | 85 |

WSL-L-TS-147
CARRO PORTA-HERRAMIENTAS WORKSTER SMARTLINE CON SURTIDO DE HERRAMIENTAS DE 147 piezas

- › Montaje perfecto de herramientas en módulos de herramientas de control para la industria, el comercio y el sector de la automoción
- › Con el sistema Check-Tool de GEDORE: Comprobación de integridad mediante módulo de gomaespuma de 2 colores
- › Antideslizante, con empuñadura encastrada
- › Resistente a aceites y grasas
- › Herramientas en sistema métrico
- › En el carro de herramientas n° WSL-L7

Lista detallada del contenido de la gama a partir de la página 60



€1480,00
 + IVA



| Código | N° | Contenido | Anchura mm | Altura mm | Profundidad mm | Piezas | Peso kg |
|---------|--------------|---|------------|-----------|----------------|--------|---------|
| 2980312 | WSL-L-TS-147 | Juego de llaves de vaso „1/4“+1/2“ en el módulo CT ref. TS CT2-D19-D20, 81 piezas Juego de llaves combinadas en el módulo CT ref. TS CT2-7, 24 piezas. Surtido de herramientas en el módulo CT ref. TS CT2-2154SK-119, 14 piezas. Surtido de alicates en el módulo CT ref. TS CT2-142, 28 piezas. + Carro de herramientas workster smartline n.º WSL-L7 | 870 | 1.045 | 505 | 147 | 97 |

WSL-L-TS-308
**CARRO PORTA-HERRAMIENTAS
 WORKSTER SMARTLINE**
 con un surtido de herramientas de 308 piezas

- > Montaje perfecto de herramientas en módulos de herramientas de control para la industria, el comercio y el sector de la automoción
- > Herramientas en sistema métrico
- > Antideslizante, con empuñadura encastrada
- > Resistente a aceites y grasas
- > Herramientas en sistema métrico
- > En el carro de herramientas nº WSL-L7

Lista detallada del contenido de la gama a partir de la página 60



€3010,00 + IVA



| Código | Nº | Contenido | Anchura mm | Altura mm | Profundidad mm | Piezas | Peso kg |
|---------|--------------|--|------------|-----------|----------------|--------|---------|
| 2980347 | WSL-L-TS-308 | Juego de llaves de vaso de 1/4" + 1/2" en el módulo CT ref. TS CT2-D19-D20, 81 piezas Juego de llaves combinadas en el módulo CT ref. TS CT2-7, 24 piezas. Surtido de herramientas en el módulo CT ref. TS CT2-2154SK-119, 14 piezas. Surtido de alicates en el módulo CT ref. TS CT2-142, 28 piezas. Surtido de herramientas en el módulo CT 2/4 ref. TS CT2-6-8000, 15 uds. Juego de vasos destornillador de 1/2" en el módulo CT 2/4 ref. TS CT2-ITX19, 28 uds. Surtido de herramientas en el módulo 2/4 CT ref. TS CT2-2133-2163TX, 13 uds. Juego de llaves en el módulo 2/4 CT ref. TS CT2-7R-2, 28 uds. Surtido de herramientas en el módulo 2/4 CT ref. TS CT2-D30, 59 piezas. Surtido de herramientas en módulo 2/4 CT ref. TS CT2-710, 17 uds. Sierra de mano n.º 407 + Carro de herramientas workster smartline ref. WSL-L7 | 870 | 1.045 | 505 | 308 | 105,6 |

WSL-M6
**CARRO PORTA-HERRAMIENTAS
 WORKSTER
 SMARTLINE**
 con 6 cajones

€590,00 + IVA



- > Plataforma de trabajo con superficie de plástico ABS con aplanado frontal y borde anticáida
- > Paneles laterales con europerforación 10 x 38 mm
- > Redondeos laterales - minimización de las aristas a tope
- > El bloqueo de extracción individual, evita que se pueda abrir más de un cajón simultáneamente, manejable con una mano
- > Cierre centralizado con cerradura de cilindro
- > 6 cajones anchos (AN 480 x P 400 mm) con extracción total
- > Capacidad de carga de cada cajón 20 kg
- > Capacidad de carga total 300 kg



| Código | Nº | RAL | Altura mm | Anchura mm | Profundidad mm | Cajones | Capacidad de carga máxima kg | Número de cajones | Peso kg |
|---------|--------|-----------------------|-----------|------------|----------------|---|------------------------------|-------------------|---------|
| 3100707 | WSL-M6 | GEDORE azul, RAL 5017 | 900 | 625 | 510 | 5x del tipo 1, AL = 80 mm 1x del tipo 2, AL = 160 mm | 300 | 6 | 48 |

WSL-M-TS-172
**CARRO PORTA-HERRAMIENTAS
 WORKSTER**
 con un surtido de herramientas de 172 piezas



€1280,00 + IVA

- > Para un almacenamiento portátil seguro y ordenado de las herramientas y equipos
- > Montaje perfecto de herramientas en módulos de herramientas de control para la industria, el comercio y el sector de la automoción
- > Plataforma de trabajo con superficie de plástico ABS con aplanado frontal y borde anticáida
- > Antideslizante, con empuñadura encastrada
- > Resistente a aceites y grasas
- > Herramientas en sistema métrico
- > En el carro de herramientas nº WSL-M6

Lista detallada del contenido de la gama a partir de la página 132



| Código | Nº | Contenido | Anchura mm | Altura mm | Profundidad mm | Piezas | Peso kg |
|---------|--------------|---|------------|-----------|----------------|--------|---------|
| 3100197 | WSL-M-TS-172 | Llave combinada ref. 1 B, ancho de llave 8 10 11 12 13 14 15 16 17 18 19 21 22 24 27 30 32 mm Llave de vaso ref. C19, ancho de llave 8 10 11 12 13 14 15 16 17 18 19 20 21 22 24 27 30 32 mm Vaso destornillador hexagonal de 1/2" ref. IN19, ancho 5 6 7 8 9 10 12 14 17 19 mm Carraca reversible de 1/2" ref. 1993 U-10 T, Extensión de 1/2" ref. 1990, 75 125 250 mm Extensión de 1/2" ref. 1990 M, con imán de sujeción Caja de puntas con carraca de 1/4" 35 piezas, ref. 666-U-20, Juego de puntas de torsión ref. 666-042 Destornillador de carraca de 1/4" SilentGEAR ref. 2675 con portapuntas Llaves allen ref. H 42-10, hexagonal, medidas: 1,3 1,5 2,2 3 4 5 6 8 10 mm Destornillador 3C ref. 2150, 4 5,5 6,5 8 mm, Destornillador 3C ref. 2160 PH 1 2 Tenazas universales ref. 142 10 TL, 10", Alicates multiusos ref. 8133-200 JC, 200 mm Alicates de corte diagonal ref. 8316-180 JC, 180 mm Comprobador de tensión con ranura n.º 4615 3, 220-250 V, 3 mm, Martillo de cerrajero ref. 4 E-500, 500 g Juego de brocas helicoidales ref. 8550-024, Ø 1 1,5 2 2,5 3 3,5 4 4,5 5 6 6,5 7 7,5 8 8,5 9 9,5 10 10,5 mm | 625 | 900 | 510 | 172 | 76,9 |

WHL-L7
CARRO DE HERRAMIENTAS WORKSTER
 con 7 cajones



€980,00
 + IVA

- > Superficie de trabajo con cubierta de plástico PP con aplanamiento frontal y borde protector de rollo, así como pequeños compartimentos adicionales de almacenamiento, lata y soporte para destornillador
- > Superficie de trabajo con plancha de acero inoxidable
- > Paneles laterales con europerforación 10 x 38 mm
- > Protección contra impactos en los bordes - minimización de las secuencias de impacto
- > El bloqueo de extracción individual, evita que se pueda abrir más de un cajón simultáneamente, manejable con una mano
- > Cierre centralizado con cerradura de cilindro y llave de seguridad
- > 5 cajones planos y anchos (W 640 x D 400) con extensión total
- > 2 cajones altos y anchos (W 640 x D 400) con extensión total
- > Capacidad de carga por cajón 40 kg
- > Capacidad de carga total 500 kg

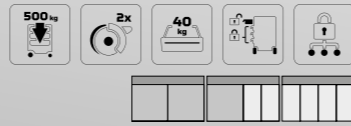

| Código | Nº | RAL | Altura mm | Anchura mm | Profundidad mm | Cajones | Capacidad de carga máxima kg | Número de cajones | Peso kg |
|---------|--------|-----------------------|-----------|------------|----------------|---|------------------------------|-------------------|---------|
| 3033708 | WHL-L7 | GEDORE azul, RAL 5017 | 1.045 | 785 | 510 | 5x del tipo 1, AL = 80 mm 2x del tipo 2, AL = 160 mm | 500 | 7 | 84 |

WHL-L7-TS-147
CARRO PORTA-HERRAMIENTAS WORKSTER
 con un surtido de herramientas de 147 piezas



- > Almacenaje de herramientas en módulos de herramientas de control (CT) para la industria, el comercio y el sector del automóvil
- > Comprobación de la integridad a través de insertos de espuma de dos colores
- > Antideslizante, con empuñadura encastrada
- > Resistente a aceites y grasas
- > Herramientas en sistema métrico
- > En el carro de herramientas nº WHL-L7

Lista detallada del contenido de la gama a partir de la página 60

€1770,00
 + IVA

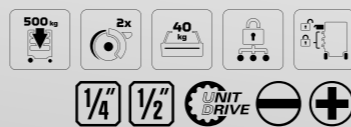

| Código | Nº | Altura mm | Anchura mm | Profundidad mm | Contenido | Cajones | Número de cajones | Piezas | Peso kg |
|---------|---------------|-----------|------------|----------------|---|--|-------------------|--------|---------|
| 3082105 | WHL-L7-TS-147 | 1.045 | 785 | 510 | Juego de llaves de vaso de 1/4"+1/2" en el módulo CT ref. TS CT2-D19-D20, 81 piezas Juego de llaves combinadas en el módulo CT ref. TS CT2-7, 24 piezas. Surtido de herramientas en el módulo CT ref. TS CT2-2154SK-119, 14 piezas., Surtido de alicates en el módulo CT ref. TS CT2-142, 28 piezas. + Carro de herramientas workster highline ref. WHL-L7 | 7 cajones: 5x tipo 1, H = 80 mm, 2x tipo 2, H = 160 mm | 7 | 147 | 97 |

WHL-L7-TS-308
UN CARRITO DE HERRAMIENTAS CON SURTIDO
 308 piezas

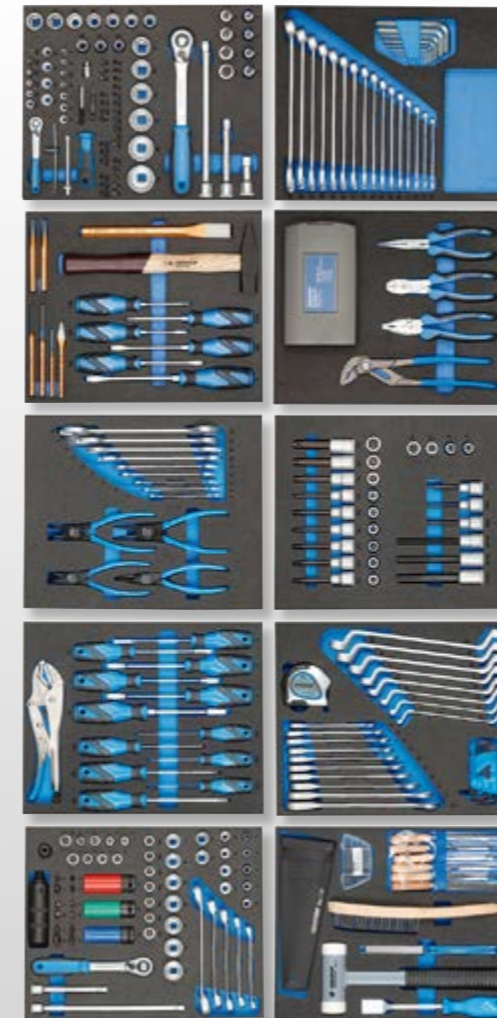

€3050,00
 + IVA

- > Almacenaje de herramientas en módulos de herramientas de control (CT) para la industria, el comercio y el sector del automóvil
- > Comprobación de la integridad a través de insertos de espuma de dos colores
- > Antideslizante, con empuñadura encastrada
- > Resistente a aceites y grasas
- > Herramientas en sistema métrico
- > En el carro de herramientas nº WHL-L7

Lista detallada del contenido de la gama a partir de la página 60

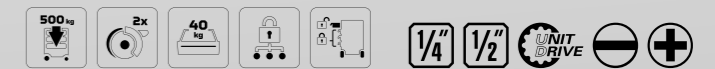

| Código | Nº | Altura mm | Anchura mm | Profundidad mm | Contenido | Cajones | Número de cajones | Piezas | Peso kg |
|---------|---------------|-----------|------------|----------------|---|--|-------------------|--------|---------|
| 3082113 | WHL-L7-TS-308 | 1.045 | 785 | 510 | Juego de llaves de vaso, 1/4"+1/2" en el módulo CT ref. TS CT2-D19-D20, 81 piezas Juego de llaves combinadas en el módulo CT ref. TS CT2-7, 24 piezas. Surtido de herramientas en el módulo CT ref. TS CT2-2154SK-119, 14 piezas. Surtido de alicates en el módulo CT ref. TS CT2-142, 28 piezas. Surtido de herramientas en el módulo CT 2/4 ref. TS CT2-6-8000, 15 uds. Juego de Puntas de Destornillador de 1/2" en el módulo CT 2/4 ref. TS CT2-ITX19, 28 uds. Surtido de herramientas en el módulo 2/4 CT ref. TS CT2-2133-2163TX, 13 uds. Juego de llaves en el módulo 2/4 CT ref. TS CT2-7R-2, 28 uds. Surtido de herramientas en el módulo 2/4 CT ref. TS CT2-D30, 59 piezas. Surtido de herramientas en módulo 2/4 CT ref. TS CT2-710, 17 uds. Sierra de mano n.º 407 + Carro de herramientas workster highline ref. WHL-L7 | 7 cajones: 5x tipo 1, H = 80 mm, 2x tipo 2, H = 160 mm | 7 | 308 | 112,6 |

CARRO DE HERRAMIENTAS DE ALTO RENDIMIENTO

El carro de taller no tiene parangón en el mercado.

El carro portaherramientas GEDORE 2004 0620 tiene una capacidad de carga total de una tonelada con su cuerpo resistente a la torsión fabricado en chapa de acero, resistente a la corrosión, a los arañazos y con recubrimiento de polvo. Hasta una carga de 750 kg, sigue siendo fácilmente maniobrable y móvil. Las tres nuevas variantes de tapa, opcionalmente de acero inoxidable, madera o plástico, transforman el carro de taller 2004 de una solución de almacenamiento móvil a un taller móvil. Los cajones ofrecen suficiente espacio de almacenamiento para las herramientas y, con los rieles de guía con rodamientos de bolas, garantizan una extensión completa y suave incluso con cargas pesadas.



Carro de herramientas 2004 0620

1 ALTA CAPACIDAD DE CARGA TOTAL

- Almacenamiento seguro, tanto fijo como móvil, de todas las herramientas necesarias sin perjudicar las propiedades de movilidad del carro

2 SUAVIDAD DE MARCHA, MANIOBRABILIDAD Y ESTABILIDAD DIRECCIONAL

- Buenas características de conducción, incluso con la máxima carga

3 GRAN CAPACIDAD DE CARGA DE LOS CAJONES

- La combinación de la capacidad de carga total y los rieles de guía con rodamientos de bolas permite una alta carga de cada cajón individual

4 MÁS FLEXIBILIDAD AÚN

- 3 nuevas variantes de tapa convierten la solución de almacenamiento móvil en un taller móvil



EL ORIGINAL ESTABLECE NORMAS PARA UNA MAYOR SEGURIDAD

„El carro de herramientas 2004 de GEDORE es muy resistente y convence en todos los aspectos“.

2004 0620 CARRO PORTA-HERRAMIENTAS

€1230,00 + IVA



- Superficie de trabajo de plástico ABS con 3 compartimentos para piezas pequeñas, 2 para latas y 8 para destornilladores
- Espacio de almacenamiento con revestimiento de chapa perforada (perforación Euro 10 x 38 mm) y 2 cajones de piezas pequeñas extraíbles y puerta en el lado del mango
- Seguridad para las personas y el entorno gracias a su protección de talones y protegecantos
- Cierre centralizado con cerradura de cilindro
- Cajones anchos (AN 480 x P 400 mm) con extracción total, extraíbles
- Capacidad de carga total 1000 kg (750 kg dinámico)

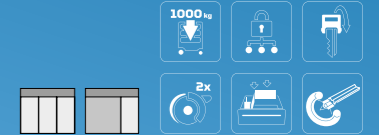

| Código | Nº | RAL | Altura mm | Anchura mm | Profundidad mm | Cajones | Capacidad de carga máxima kg | Número de cajones | Divisores transversales | Divisor longitudinal | Peso kg |
|---------|-----------|-----------------------|-----------|------------|----------------|---|------------------------------|-------------------|-------------------------|----------------------|---------|
| 1640720 | 2004 0620 | GEDORE azul, RAL 5017 | 1.020 | 865 | 605 | 6x del tipo 1, AL = 67 mm 2x del tipo 2, AL = 137 mm | 1000 | 8 | 2 | 3 | 88 |

1500 ES-02-2004 CARRO PORTA-HERRAMIENTAS CON SURTIDO DE HERRAMIENTAS

207 piezas

€2360,00 + IVA



- Carro de herramientas de alto rendimiento con la calidad industrial de GEDORE probada, con equipamiento básico para el sector comercial o el bricolaje ambicioso.
- Los bordes de protección del talón y la protección contra impactos garantizan la seguridad
- Herramientas en sistema métrico
- Módulos de herramientas GEDORE ES en plástico ABS.
- Resistente a aceites y grasas
- En carro porta-herramientas No. 2004 0620

Lista detallada del contenido de la gama a partir de la página 60

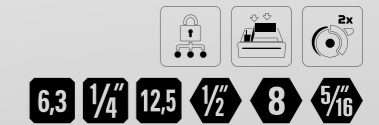

| Código | Nº | Contenido | Anchura mm | Altura mm | Profundidad mm | Piezas | Peso kg |
|---------|-----------------|--|------------|-----------|----------------|--------|---------|
| 2657708 | 1500 ES-02-2004 | Juego de llaves combinadas en módulo 2/3 ES ref. 1500 ES-1B Juego de llaves de doble boca en módulo 1/3 ES ref. 1500 ES-6 Juego de llaves de vaso de 1/2" en el módulo 1/3 ES ref. 1500 ES-19 IS Juego de puntas de destornillador de 1/2" en 1/3 módulo ES ref. 1500 ES-ITX 19 LKP Juego de puntas de destornillador de 1/2" en el módulo 1/3 ES ref. 1500 ES-IN 19 LKM Accesorio de 1/2" para llaves de tubo en el módulo 1/3 ES ref. 1500 ES-1993 U-20 Surtido de llaves de vaso de 1/4" en el módulo 1/3 ES ref. 1500 ES-20 Juego de llaves de vaso en el módulo 1/3 ES n.º 1500 ES-2133 1500 ES-2133 Juego de llaves de boca con carraca anular en el módulo 1/3 ES ref. 1500 ES-7R Surtido de alicates en el módulo 1/3 ES n.º 1500 1500 ES-145 Surtido de cinceles en el módulo 1/3 ES ref. 1500 ES-350 Surtido de medición en el módulo 1/3 ES ref. 1500 1500 ES-711 Juego de destornilladores en el módulo 1/3 ES ref. 1500ES-2150PH Surtido de destorgolpe de 1/2" en el módulo 1/3 ES ref. 1500 ES-K 1900 Juego de alicates de montaje en el módulo 1/3 ES ref. 1500 1500 ES-8000 Módulo espaciador vacío ref. 1500 ED-70 K, 475x77x40 mm [6x] + Carro de herramientas con 8 cajones ref. 2004 0620 | 865 | 1.020 | 605 | 207 | 117,1 |

1500 ES-03-2004
**CARRO PORTA-HERRAMIENTAS
 CON SURTIDO DE HERRAMIENTAS**
 325 piezas

- > Carro de herramientas de alto rendimiento en calidad industrial probada de GEDORE con una amplia gama industrial para profesionales
- > Los bordes de protección del talón y la protección contra impactos garantizan la seguridad
- > Herramientas en sistema métrico
- > Módulos de herramientas GEDORE ES en plástico ABS
- > En carro porta-herramientas No. 2004 0810

Lista detallada del contenido de la gama a partir de la página 60



€3250,00 + IVA

6,3 1/4 12,5 1/2
 6,3 1/4 8 5/16

| Código | N° | Contenido | Anchura mm | Altura mm | Profundidad mm | Piezas | Peso kg |
|---------|-----------------|--|------------|-----------|----------------|--------|---------|
| 2657716 | 1500 ES-03-2004 | Juego de extractores en módulo 1/3 ES No. 1500 ES-1.07 juego de llaves combinadas en 2/3 módulo ES No. 1500 ES-1 B juego de llaves anulares dobles en 1/3 módulo ES No. 1500 ES-2 1/2" juego de enchufes en 1/3 módulo ES No. 1500 ES-19 IS 1/2" accesorios para enchufes en 1/3 módulo ES No. 1500 ES-1993 U-20 Surtido de llaves de tubo de 1/4" en el módulo 1/3 ES No. 1500 ES-20 Surtido de llaves de tubo de 1/4" en el módulo CT No. 1500 CTD-20 Juego de llaves de tubo BIT en módulo 1/3 ES No. 1500 ES-2133 juego de destornilladores en 1/3 módulo ES No. 1500 ES-2150 PH juego de destornilladores en 1/3 módulo ES No. 1500 ES-2163 TX juego de llaves de doble articulación en módulo 1/3 ES No. Surtido de cinceles 1500 ES-34 en 1/3 módulo ES No. 1500 ES-350 juego de llaves anulares dobles en 1/3 módulo ES No. 1500 ES-400, juego de llaves de boca doble abierta en módulo 1/3 ES No. 1500 ES-6 juego de llaves de boca con carraca anular en módulo 1/3 ES No. Surtido de medición 1500 ES-7 R en 1/3 módulo ES No. 1500 ES-711 juego de alicates de montaje en 1/3 módulo ES No. 1500 ES-8000 juego de destornilladores acodados en 2/3 módulo ES No. 1500 ES-DT 2142 Juego de puntas de destornillador hexagonal de 1/2" en el módulo 1/3 ES No. 1500 ES-IN 19 LKM Juego de puntas de destornillador de 1/2" en el módulo 1/3 ES No. 1500 ES-ITX 19 LKP Surtido de aflojadoras de tornillos de 1/2" en 1/3 ES módulo No. 1500 ES-K 1900 Surtido de alicates VDE en 1/3 ES módulo No. 1500 ES-VDE Juego de destornilladores 145 VDE en 1/3 ES -Modulo No. 1500 ES-VDE 2170 PZ juego de extractores de tornillos N ° 8551-55, juego de destornilladores acodados M3-M18 N ° H 42 KEL-88, hexagonal 2.2.5 3 4 5 6 8 10 mm, cabeza esférica Juego de destornilladores acodados TX N ° H 43 KTX -07, TX T10 T15 T20 T25 T27 T30 T40 Juego de lima de llaves No. 8728 Lima plana, de 3 lados, cuadrada, semirredonda, redonda Llave ajustable de un solo extremo No. 60 P 8 Alicates de bloqueo de 10" No. 137 10 probador de voltaje ranura No. 4615 3, 220-250 V, cuchillo para cables de 3 mm No. 0513-09, 195 mm 1/2" plato giratorio de alta velocidad No. 1940 módulo de distancia vacío No. 1500 ED-70 K, 475x77x40 mm [7x] + carro de herramientas con 9 cajones No. 2004 0810 | 865 | 1.020 | 605 | 325 | 125,8 |

2005 0810
CARRO PORTA-HERRAMIENTAS

€1280,00 + IVA



- > Superficie de trabajo de plástico ABS con 3 compartimentos para piezas pequeñas, 2 para latas y 8 para destornilladores
- > Paneles laterales con europerforación 10 x 38 mm
- > Seguridad para las personas y el entorno gracias a su protección de talones y protegacantos
- > Cierre centralizado con cerradura de cilindro
- > Cajones anchos (AN 640 x P 400 mm) con extracción total, extraíbles
- > Capacidad de carga por cajón 40 kg, cajón inferior 60 kg
- > Capacidad de carga total 1000 kg (750 kg dinámico)

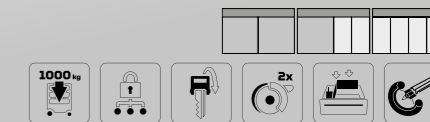

| Código | N° | RAL | Altura mm | Anchura mm | Profundidad mm | Cajones | Capacidad de carga máxima kg | Número de cajones | Divisores transversales | Divisor longitudinal | Peso kg |
|---------|-----------|-----------------------|-----------|------------|----------------|---|------------------------------|-------------------|-------------------------|----------------------|---------|
| 2003562 | 2005 0810 | GEDORE azul, RAL 5017 | 1.020 | 865 | 605 | 8x del tipo 1, AL = 67 mm 1x del tipo 2, AL = 137 mm | 1000 | 9 | 2 | 3 | 93 |

2005 HP
PLACA DE MADERA

€59,90 + IVA



- > Para ser insertado sobre la tapa de plástico para obtener una superficie de trabajo plana
- > Hecho de madera contrachapada de haya multiplexada
- > Apto para carros de herramientas No. 2004 y 2005 y caja de herramientas No. 2430
- > No. 2004 HP hasta el año de construcción 03/2014 para la profundidad 435 mm, No. 2004 HP-14 desde el año de construcción 04/2014, para la profundidad 475 mm
- > No. 2005 HP a partir del año de construcción 04/2022, para una profundidad de 440mm

NUEVO

| Código | N° | Longitud mm | Profundidad mm | Anchura mm | Peso kg |
|---------|---------|-------------|----------------|------------|---------|
| 3419320 | 2005 HP | 440 | 30 | 615 | 4,5 |

411-125
TORNILLO DE BANCO

€202,90 + IVA



- > Diseño robusto y forjado
- > Husillo protegido
- > Guía ajustable

| Código | N° | Anchura de mandíbula mm | La profundidad de sujeción puede ser usada mm | Peso kg |
|---------|---------|-------------------------|---|---------|
| 6501100 | 411-125 | 125 | 150 | 12,4 |

2005 EP
PLACA DE ACERO INOXIDABLE

€100,90 + IVA



- > Para insertar en la tapa de plástico de los carros de herramientas ref. 2004 y 2005 y del baúl de herramientas ref. 2430
- > Hecho de acero inoxidable
- > Fácil de quitar y limpiar

NUEVO

| Código | N° | Profundidad mm | Anchura mm | Peso kg |
|---------|---------|----------------|------------|---------|
| 3419339 | 2005 EP | 1 | 610 | 2,201 |

2430 CAJA DE HERRAMIENTAS

€590,00
+ IVA



- > Chapa de acero, resistente a la corrosión y a los arañazos, revestido de pulverización, GEDORE azul
- > Superficie de trabajo de plástico ABS con 3 pequeños compartimentos para piezas
- > Cierre centralizado con cerradura de cilindro
- > Cajones anchos (ancho 640 x profundidad 400 x altura 67 mm) con extensión total, desmontables
- > Cierre de seguridad para cada cajón, manejo con una sola mano
- > Capacidad de carga por cajón 40 kg



| Código | N° | Altura mm | Anchura mm | Profundidad mm | Divisor longitudinal | Divisores transversales | Peso kg |
|---------|------|-----------|------------|----------------|----------------------|-------------------------|---------|
| 1888927 | 2430 | 345 | 775 | 475 | 3 | 2 | 34 |

RT 2004 L PANEL TRASERO

€147,90
+ IVA



- > Retroadaptable, apto para carros de herramientas No. 2004, No. 2005 (también para los antiguos carros No. 2002er/2003)
- > Perforación cuadrada 10 x 38 mm para ganchos y soportes de herramientas No. 1500 H

| Código | N° | Altura mm | Anchura mm | Profundidad total mm | Peso kg |
|---------|-----------|-----------|------------|----------------------|---------|
| 2663104 | RT 2004 L | 715 | 765 | 30 | 11 |

2005-TS-147 CARRO PORTA-HERRAMIENTAS CON SURTIDO DE HERRAMIENTAS

147 piezas

€1770,00
+ IVA

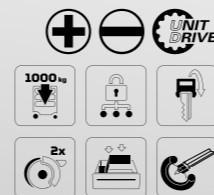

- > Herramientas en sistema métrico
- > En los módulos de herramientas de espuma bicolor CT(Check Tool)
- > En carro porta-herramientas No. 2005 0511

Lista detallada del contenido de la gama a partir de la página 60

| Código | N° | Contenido | Anchura mm | Altura mm | Profundidad mm | Piezas | Peso kg |
|---------|-------------|--|------------|-----------|----------------|--------|---------|
| 2980282 | 2005-TS-147 | TS CT2-D19-D20 Surtido de llaves de vaso de 1/4"+1/2" 81 uds. TS CT2-7 juego de llaves combinadas 24 piezas TS CT2-2154SK-119 juego de herramientas 14 piezas TS CT2-142 Surtido de alicates 28 piezas + 2005 0511 carro de herramientas con 7 cajones | 865 | 1.020 | 605 | 147 | 104,3 |

2005-TS-190 CARRO PORTA-HERRAMIENTAS CON SURTIDO DE HERRAMIENTAS

190 piezas



€2070,00
+ IVA

- > Herramientas en sistema métrico
- > En los módulos de herramientas de espuma bicolor CT(Check Tool)
- > En carro porta-herramientas No. 2005 0511

Lista detallada del contenido de la gama a partir de la página 60



| Código | N° | Contenido | Anchura mm | Altura mm | Profundidad mm | Piezas | Peso kg |
|---------|-------------|--|------------|-----------|----------------|--------|---------|
| 2980290 | 2005-TS-190 | Surtido de llaves de vaso de 1/4"+1/2" en módulo CT ref. TS CT2-D19-D20, 81 piezas Juego de llaves combinadas en el módulo CT ref. TS CT2-7, 24 piezas Surtido de herramientas en el módulo CT ref. TS CT2-2154SK-119, 14 piezas Surtido de alicates en el módulo CT ref. TS CT2-142, 28 piezas Surtido de herramientas en el módulo CT 2/4 ref. TS CT2-6-8000, 15 piezas Juego de Puntas de Destornillador de 1/2" en módulo CT 2/4 ref. TS CT2-ITX19, 28 uds. + Carro de herramientas con 7 cajones ref. 2005 0511 | 865 | 1.020 | 605 | 190 | 109,6 |

2005-TS-308 CARRO PORTA-HERRAMIENTAS CON SURTIDO DE HERRAMIENTAS

308 piezas



€3250,00
+ IVA

- > Herramientas en sistema métrico
- > En los módulos de herramientas de espuma bicolor CT(Check Tool)
- > En carro porta-herramientas No. 2005 0511

Lista detallada del contenido de la gama a partir de la página 60

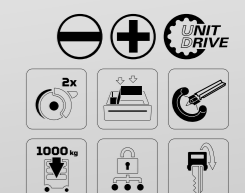

| Código | N° | Contenido | Anchura mm | Altura mm | Profundidad mm | Piezas | Peso kg |
|---------|-------------|---|------------|-----------|----------------|--------|---------|
| 2980304 | 2005-TS-308 | Surtido de llaves de vaso de 1/4"+1/2" en módulo CT ref. TS CT2-D19-D20, 81 piezas Juego de llaves combinadas en el módulo CT ref. TS CT2-7, 24 piezas Surtido de herramientas en el módulo CT ref. TS CT2-2154SK-119, 14 piezas Surtido de alicates en el módulo CT ref. TS CT2-142, 28 piezas Surtido de herramientas en el módulo CT 2/4 ref. TS CT2-6-8000, 15 piezas Juego de Puntas de Destornillador de 1/2" en módulo CT 2/4 ref. TS CT2-ITX19, 28 uds. Surtido de herramientas en módulo 2/4 CT ref. TS CT2-2133-2163TX, 13 piezas Juego de llaves en módulo 2/4 CT ref. TS CT2-7R-2, 28 piezas Surtido de herramientas en el módulo 2/4 CT ref. TS CT2-D30, 59 piezas Surtido de herramientas en el módulo 2/4 CT ref. TS CT2-710, 17 piezas Sierra de arco ref. 407 + Carro de herramientas con 7 cajones ref. 2005 0511 | 865 | 1.020 | 605 | 308 | 121,6 |

CARRO DE TALLER 2005 XL CON UN 25% MÁS DE ESPACIO

No hace falta decir mucho más sobre el carro de herramientas **GEDORE 2005**, excepto que el clásico viene en una nueva variante XL. Todas las ventajas y características de la estación de trabajo móvil combinadas con un 25% más de volumen distribuido en cajones extra anchos.

El carro de herramientas **GEDORE 2005 XL 0330** es la solución cuando se requiere la movilidad y maniobrabilidad de un carro de taller y el gran espacio de almacenamiento de un banco de trabajo. Con 792 mm, los cajones del 2005 XL son 17 cm más anchos que los del modelo estándar: un aumento del 25% del volumen de los cajones. La carga -un máximo de 1.000 kg en funcionamiento estático, 750 kg en funcionamiento móvil- es fácilmente soportada por los cajones que se desplazan sobre raíles guía con cojinetes de bolas y el chasis con construcción de eje trapezoidal. Incluso con una carga completa, el 2005 XL mantiene la maniobrabilidad, la suavidad de marcha y la estabilidad direccional.



Carro de herramientas 2005 XL 0330

1 **SUAVIDAD DE MARCHA, MANIOBRABILIDAD Y ESTABILIDAD DIRECCIONAL**
 • Buenas características de conducción, incluso con la máxima carga

2 **ALTA CAPACIDAD DE CARGA TOTAL**
 • Almacenamiento seguro, tanto fijo como móvil, de todas las herramientas necesarias sin perjudicar las propiedades del maniobrabilidad del carro

3 **GRAN CAPACIDAD DE CARGA DE LOS CAJONES**
 • La combinación de la capacidad de carga total y los rieles de guía con rodamientos de bolas permite una alta carga de cada cajón individual hasta 60 kg

4 **GRAN ESPACIO DE ALMACENAMIENTO**
 • Los cajones extra anchos garantizan mucho espacio de almacenamiento



**AÚN MÁS AMPLIO,
AÚN MÁS GRANDE**

„Con el carro de herramientas 2005 XL 0330 de GEDORE, no quedo comprometido. Suficiente espacio para todas las herramientas y súper flexible“.

2005 XL CARRO DE TALLER



- Cuerpo:**
- > Superficie de trabajo de plástico ABS con 3 compartimentos para piezas pequeñas
 - > Ágil y de fácil manejo gracias a su manillar ergonómico
 - > Paneles laterales con perforación europea 10 x 38 mm para colgar ganchos y herramientas
 - > Protección contra impactos en los bordes para minimizar las consecuencias del impacto
 - > Chapa de acero, resistente a la corrosión y a los arañazos, revestido de polvo, GEDORE azul

- Cajones:**
- > Cierre centralizado con cerradura de cilindro
 - > Cajones extra anchos (anchura 792 x profundidad 400 mm) con extensión total, extraíbles
 - > Cada cajón está dotado de cierre de seguridad, manejable con una sola mano
 - > Guías montadas sobre rodamientos de bolas
 - > Se pueden equipar individualmente con divisores longitudinales y transversales (también disponibles de manera individual)
 - > Capacidad de carga por cajón 60 kg, cajón inferior para cargas pesadas 70 kg
 - > Capacidad de carga total 1000 kg (750 kg dinámico)
 - > 2 ruedas de alto rendimiento con rodamientos de rodillos GEDORE (ruedas fijas Ø 200 mm)
 - > 2 ruedas de rodadura ligera GEDORE (ruedas giratorias Ø 125 mm), ambas con freno total
 - > El diseño especial del eje de GEDORE posibilita también en caso de carga máxima: marcha fluida, maniobrabilidad y seguimiento de pista
 - > Divisores longitudinales (DL) y transversales (DT) de acero galvanizado (también disponibles de manera individual)
 - > Se puede equipar de manera óptima con los módulos de herramientas de GEDORE (n.º 1500 ES/1500 CT o 2005 CT)
 - > Colores y modelos especiales a demanda

Disponible a partir del 01.03.2023

desde

€1390,00 + IVA

| Código | Nº | RAL | Altura mm | Anchura mm | Profundidad mm | Cajones | Capacidad de carga máxima kg | Número de cajones | Divisores transversales | Divisor longitudinal | Peso kg | sin IVA |
|---------|--------------|-----------------------|-----------|------------|----------------|---|------------------------------|-------------------|-------------------------|----------------------|---------|---------|
| 3437515 | 2005 XL 0221 | GEDORE azul, RAL 5017 | 1.020 | 1.021 | 605 | 2x del tipo1, AL=71mm 2x del tipo2, AL=146mm 1x del tipo3, AL=221mm | 1000 | 5 | 2 | 3 | 92 | 1390,00 |
| 3437523 | 2005 XL 0330 | GEDORE azul, RAL 5017 | 1.020 | 1.021 | 605 | 3x del tipo1, AL=71mm 3x del tipo2, AL=146mm | 1000 | 6 | 2 | 3 | 97 | 1440,00 |

MUCHO ESPACIO DE ALMACENAMIENTO

TTB 0321
CARRO PORTA-HERRAMIENTAS
con 6 cajones



- > Carro de herramientas compacto con 6 cajones y mucho espacio de almacenamiento
- > La capacidad de carga total es de 900 kg (estática) y 650 kg (dinámica)
- > Cajones anchos (ancho 640 x profundidad 400 mm) con cierre central y cerradura de cilindro
- > Apertura total de los cajones gracias a sus guías telescópicas montadas sobre rodamientos de bolas
- > Dos ruedas de alta resistencia con cojinetes de rodillos y dos ruedas de marcha suave con cojinetes de bolas y dispositivo de bloqueo total

€890,00 + IVA



| Código | N° | Altura mm | Anchura mm | Profundidad mm | Cajones | Capacidad de carga máxima kg | Número de cajones | Peso kg |
|---------|----------|-----------|------------|----------------|---|------------------------------|-------------------|---------|
| 3411435 | TTB 0321 | 985 | 775 | 475 | 3x del tipo 1, AL=67 mm 2x del tipo 2, AL=137 mm 1x del tipo 3, AL=207 mm | 900 | 6 | 78 |

TTB-TS-173
CARRO DE HERRAMIENTAS
CON SURTIDO
173 piezas



€1380,00 + IVA

- > Carro de herramientas compacto con un juego de herramientas versátil, como equipamiento básico para el taller
- > La capacidad de carga total es de 900 kg (estática) y 650 kg (dinámica)
- > Selección inteligente de productos entre los que destacan el juego de puntas de torsión, la caja de puntas de 1/4" y los alicates múltiples
- > El juego de puntas de torsión con puntas de torsión, casquillos y mucho más para uniones atornilladas exigentes y diversas.
- > Caja de llaves de vaso que incluye la carraca de primera calidad con un ángulo de giro bajo de 6° para lugares de difícil acceso
- > Los alicates múltiples son perfectos para sujetar, doblar, cortar, pelar, prensar y apretar

Lista detallada del contenido de la gama a partir de la página 133



| Código | N° | Altura mm | Anchura mm | Profundidad mm | Contenido | Cajones | Piezas | Peso kg |
|---------|------------|-----------|------------|----------------|--|---|--------|---------|
| 3411443 | TTB-TS-173 | 985 | 775 | 475 | Surtido de herramientas en plaquitas CT ref. TS-173, 173 piezas. + Carro de herramientas con 6 cajones ref. TTB 0321. | 3x del tipo1, AL=67mm 2x del tipo2, AL=137mm 1x del tipo3, AL=207mm | 173 | 90,7 |

CARRO DE TALLER CON HERRAMIENTAS VDE PARA VEHÍCULOS ELÉCTRICOS E HÍBRIDOS

La solución completa para los técnicos de automoción especializados en vehículos eléctricos e híbridos: 103 herramientas manuales y especiales aisladas para el sector de la automoción, alojadas en un carro de taller especialmente distingible.

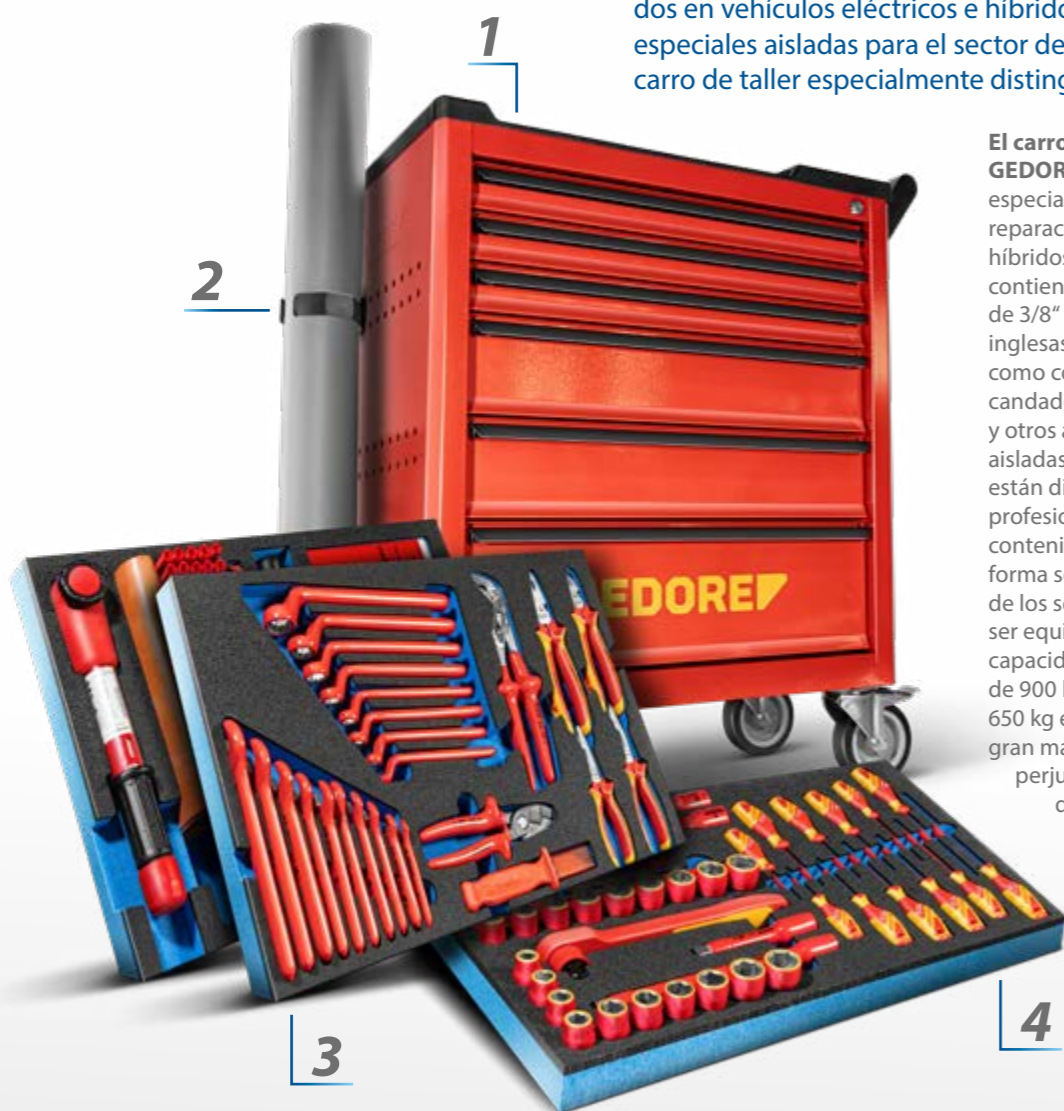

El carro de taller VDE KL-4600-200 de GEDORE con su surtido VDE de 103 piezas, especialmente diseñado para los trabajos de reparación y mantenimiento de vehículos híbridos y eléctricos de todos los fabricantes, contiene juegos completos de llaves de vaso de 3/8" y 1/2", alicates, destornilladores, llaves inglesas y una llave dinamométrica VDE, así como comprobadores digitales de tensión, candado de seguridad, señales de advertencia y otros accesorios. Todas las herramientas están aisladas según la norma EN60900 / CE 60900 y están diseñadas para el aseguramiento profesional de vehículos híbridos y eléctricos. El contenido del carro de taller está repartido de forma sensata en módulos de espuma en tres de los seis cajones, otros tres cajones pueden ser equipados individualmente. La elevada capacidad de carga total del carro de taller VDE, de 900 kg en funcionamiento estacionario y de 650 kg en funcionamiento móvil, permite un gran margen de maniobra en la carga sin perjudicar la maniobrabilidad y la estabilidad direccional del carro.

Carro de taller VDE KL-4600-200

1 BASE DE TRABAJO RESISTENTE Y MÓVIL

- Capacidad de carga total de 900 kg, 6 cajones con capacidad hasta 40 kg y chasis de alta resistencia

2 CARRO DE HERRAMIENTAS ESPECIAL

- La pintura roja especial señala el uso exclusivo del carro, incluido el soporte para la alfombra de soporte ISO

3 HERRAMIENTAS PARA LOS TÉCNICOS DE AUTOMOCIÓN

- Herramientas manuales y especiales como comprobador digital de tensión, candado de seguridad, señales de advertencia, etc. de primera calidad

4 VEHÍCULOS ELÉCTRICOS E HÍBRIDOS DE TODOS LOS FABRICANTES

- Juego de herramientas completo con aislamiento de protección según la norma EN 60900 / CE 60900

„La gama encaja perfectamente en el trabajo con vehículos eléctricos y tengo una estación de trabajo sólo para ese fin con el llamativo carro rojo“.

KL-4600-200 CARRO DE HERRAMIENTAS CON SURTIDO DE HERRAMIENTAS VDE 103 piezas

- › El carro de herramientas de alta tensión es ideal para asegurar y trabajar en vehículos híbridos y eléctricos con su surtido único.
- › Perfecto para trabajos de reparación y mantenimiento en vehículos de todos los fabricantes
- › Todas las herramientas están aisladas según la norma EN 60900/CE 60900
- › El carro de herramientas tiene paneles laterales con europerforaciones, un chasis de alto rendimiento montado en el exterior, raíles guía con cojinetes de bolas y cierre centralizado.

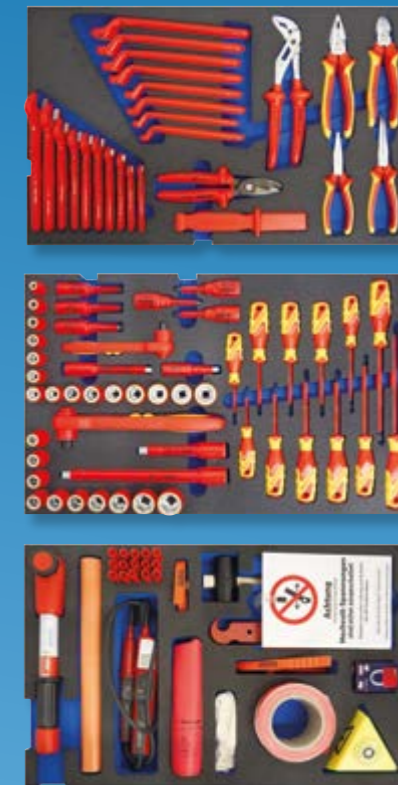

€3890,00 + IVA

| Código | N° | Altura mm | Anchura mm | Profundidad mm | Cajones | Capacidad de carga kg | Capacidad de carga dinámica kg | Número de cajones | Piezas | Peso kg |
|---------|-------------|-----------|------------|----------------|-------------------------------|-----------------------|--------------------------------|-------------------|--------|---------|
| 3415740 | KL-4600-200 | 985 | 775 | 475 | Corredera de extracción total | 900 | 650 | 6 | 103 | 96 |

Contenido

- Surtido de herramientas VDE 3/8" con ancho 6 - 22; XZN M8 - M12
- Llave dinamométrica VDE de 3/8" 5 - 25 Nm
- Surtido de herramientas VDE de 1/2" con SW 10 - 24; IN 5 - 8 mm;
- Llave de boca abierta VDE SW 9 - 24
- Llave de estrella VDE SW 8 - 22
- Destornillador de punta plana VDE; Phillips; TX T8 - T30
- Tijeras para cables VDE
- Tenazas universales VDE
- Alicates universales de fuerza VDE
- Alicates de corte diagonal de fuerza VDE
- Alicates de bocas semirredondas VDE
- Alicates de punta plana VDE
- Cuchillo para cables VDE
- puntas de contador
- Comprobador digital de tensión 1.000 V
- Guantes de protección para electricistas
- guantes de forro
- Paño de goma 250 x 350 mm
- Alfombra de pie ISO
- cinta de barrera
- Señal de advertencia „Rayo“
- Señal de advertencia de alta tensión „Conectado“
- Señal de advertencia de alta tensión „Apagado“
- cierre de seguridad
- clip de plástico 80 mm; 160mm
- Separador de cables
- mazo de goma

1504 0511
BANCO DE TRABAJO MÓVIL



€1670,00 + IVA

- > Chapa de acero, resistente a la corrosión y a los arañazos, revestido de polvo, GEDORE azul
- > Encimera de madera de haya en capas Multiplex con un grosor de 30 mm, superficie protegida adicionalmente con barniz al aceite de linaza
- > Armario de gran tamaño con balda y puerta
- > Seguridad a través de la protección del talón
- > Cierre centralizado con cerradura de cilindro
- > Cajones anchos (AN 480 x P 400 mm) con extracción total, extraíbles
- > Capacidad de carga por cajón 40 kg, cajón inferior 60 kg
- > El tren de rodaje de alto rendimiento GEDORE, con una capacidad de carga total de 1000 kg, en servicio móvil 750 kg
- > El diseño especial del eje trapezoidal de GEDORE posibilita también en caso de carga máxima: marcha fluida, maniobrabilidad y seguimiento de rodadura



| Código | N° | Altura mm | Ancho mm | Profundidad total mm | Grosor de la encimera de trabajo mm | Cajones | Número de cajones | Peso kg |
|---------|-----------|-----------|----------|----------------------|-------------------------------------|---|-------------------|---------|
| 6622830 | 1504 0511 | 985 | 1.100 | 630 | 30 | 5x del tipo 1, AL = 67 mm 1x del tipo 2, AL = 137 mm 1x del tipo 3, AL = 207 mm | 7 | 102 |

BR 1504 0511 LH
BANCO DE TRABAJO MÓVIL



- > Chapa de acero, resistente a la corrosión y a los arañazos, revestido de polvo, GEDORE azul
- > Encimera de madera de haya en capas Multiplex con un grosor de 30 mm, superficie protegida adicionalmente con barniz al aceite de linaza
- > Armario de gran tamaño con balda y puerta
- > Cierre centralizado con cerradura de cilindro
- > Seguridad para las personas gracias a su protección de talones
- > Capacidad de carga por cajón 40 kg, cajón inferior 60 kg
- > El tren de rodaje de alto rendimiento GEDORE, con una capacidad de carga total de 1000 kg, en servicio móvil 750 kg
- > El diseño especial del eje trapezoidal de GEDORE posibilita también en caso de carga máxima: marcha fluida, maniobrabilidad y seguimiento de rodadura

€2410,00 + IVA



| Código | N° | Altura mm | Ancho mm | Profundidad total mm | Grosor de la encimera de trabajo mm | Cajones | Número de cajones | Peso kg |
|---------|-----------------|-----------|----------|----------------------|-------------------------------------|---|-------------------|---------|
| 6623990 | BR 1504 0511 LH | 1.625 | 1.100 | 665 | 30 | 5x del tipo 1, AL = 67 mm 1x del tipo 2, AL = 137 mm 1x del tipo 3, AL = 207 mm | 7 | 130 |

1504 XL 1710
BANCO DE TRABAJO MÓVIL EXTRA ANCHO
con 7 cajones



€1870,00 + IVA

- > Chapa de acero, resistente a la corrosión y a los arañazos, revestido de polvo, GEDORE azul
- > Robusta encimera de madera de haya en capas Multiplex con un grosor de 30 mm, superficie protegida adicionalmente con barniz al aceite de linaza
- > Armario de gran tamaño con balda y puerta
- > Seguridad para las personas gracias a su protección de talones
- > Cierre centralizado con cerradura de cilindro
- > Cada cajón está dotado de cierre de seguridad, manejable con una sola mano
- > Guías montadas sobre rodamientos de bolas
- > Se pueden equipar individualmente con divisores longitudinales y transversales (también disponibles de manera individual)
- > Capacidad de carga por cajón 40 kg, cajón inferior 60 kg
- > Capacidad de carga total 1000 kg, en movimiento 750 kg

- > 2 ruedas de alto rendimiento con rodamientos de rodillos GEDORE (ruedas fijas Ø 200 mm)
- > 2 ruedas de rodadura ligera GEDORE (ruedas giratorias Ø 125 mm), ambas con freno total
- > El diseño de los ejes trapezoidales de GEDORE garantiza la suavidad de marcha, la maniobrabilidad y la estabilidad direccional, incluso con la máxima carga
- > Divisores longitudinales (LT) y transversales (QT) de acero galvanizado
- > Se puede equipar de manera óptima con los módulos de herramientas de GEDORE (n.º 1500 ES/1500 CT o 2005 CT)
- > Ampliable gracias al panel trasero R 1504 XL-L
- > Otras combinaciones de cajones a demanda
- > Colores y modelos especiales a demanda
- > Entrega sin herramientas y accesorios

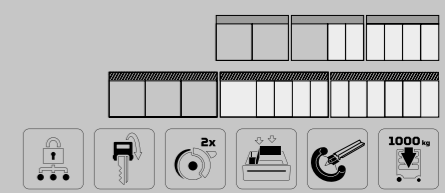

| Código | N° | Altura mm | Ancho mm | Profundidad total mm | Grosor de la encimera de trabajo mm | Cajones | Número de cajones | Peso kg |
|---------|--------------|-----------|----------|----------------------|-------------------------------------|---|-------------------|---------|
| 2259001 | 1504 XL 1710 | 985 | 1.250 | 630 | 30 | 5x del tipo 1, AL = 67 mm extra ancho 1x del tipo 2, AL = 137 mm 1x del tipo 3, AL = 207 mm | 9 | 126,5 |

1505 BANCO DE TRABAJO MÓVIL

€2260,00
+ IVA



- > Chapa de acero, resistente a la corrosión y a los arañazos, revestido de polvo, GEDORE azul
- > Tablero contrachapado de haya multiplexado de 40 mm de espesor, superficie protegida adicionalmente con barniz de aceite de linaza
- > Conducción fácil y segura gracias a la palanca de tracción
- > Seguridad para las personas gracias a la protección del talón
- > Cierre centralizado con cerradura de cilindro, cierre simultáneo de cajones y puerta
- > 5 cajones anchos (ancho 480 x profundidad 550 mm) con extensión parcial (505 mm), desmontables
- > Guías montadas sobre rodamientos de bolas
- > Se pueden equipar individualmente con divisores longitudinales y transversales (también disponibles de manera individual)
- > Capacidad de carga por cajón 40 kg
- > Capacidad de carga total 2000 kg, en servicio móvil 500 kg
- > Una posición competamente estable y firme cuando se baja
- > La distancia al suelo es muy alta.
- > Puede equiparse de forma óptima con los módulos de herramientas GEDORE (No. 1500 ES/1500 CT)
- > Se puede ampliar con el panel trasero No. R 1504 L
- > Entrega sin herramientas y accesorios



| Código | N° | Altura mm | Ancho mm | Profundidad total mm | Grosor de la encimera de trabajo mm | Cajones | Número de cajones | Peso kg |
|---------|------|-----------|----------|----------------------|-------------------------------------|---|-------------------|---------|
| 6621780 | 1505 | 900 | 1.100 | 650 | 40 | 3x del tipo 1, AL = 79 mm 1x del tipo 2, AL = 160 mm 1x del tipo 3, AL = 180 mm | 5 | 139 |

1506 XL 2511 BANCO DE TRABAJO MÓVIL EXTRA ANCHO

€1870,00
+ IVA



- > Para un almacenamiento portátil seguro y ordenado de las herramientas y equipos
- > Encimera de madera de haya en capas Multiplex con un grosor de 30 mm, superficie protegida adicionalmente con barniz al aceite de linaza
- > Seguridad para las personas gracias a la protección del talón
- > Cierre central con cerradura de cilindro por cajonera, con llaves iguales
- > Cajones anchos (AN 480 x P 400 mm) con extracción total, extraíbles
- > Guías montadas sobre rodamientos de bolas
- > Capacidad de carga por cajón 40 kg, cajones inferiores de gran capacidad 60 kg
- > Capacidad de carga total 1000 kg, en servicio móvil 750 kg
- > El diseño especial del eje trapezoidal de GEDORE posibilita también en caso de carga máxima: marcha fluida, maniobrabilidad y seguimiento de rodadura
- > 4 módulos de distancia No. 1500 ED-70 K
- > Divisores longitudinales (DL) y transversales (DT) de acero galvanizado (también disponibles de manera individual)
- > Puede equiparse de forma óptima con los módulos de herramientas GEDORE (No. 1500 ES/1500 CT)
- > Ampliable gracias al panel trasero R 1504 XL-L
- > Diferentes cerraduras bajo pedido



| Código | N° | Altura mm | Ancho mm | Profundidad total mm | Grosor de la encimera de trabajo mm | Cajones | Número de cajones | Peso kg |
|---------|--------------|-----------|----------|----------------------|-------------------------------------|--|-------------------|---------|
| 2528088 | 1506 XL 2511 | 985 | 1.250 | 630 | 30 | 10x del tipo 1, AL = 67 mm 2x del tipo 2, AL = 137 mm 2x del tipo 3, AL = 207 mm | 14 | 141 |

BR 1500 LH BANCO DE TRABAJO CON PANEL/ ARMARIO

€3990,00
+ IVA



- > Chapa de acero, resistente a la corrosión y a los arañazos, revestido de polvo, GEDORE azul
- > Tablero contrachapado de haya multiplexado de 40 mm de espesor, superficie protegida adicionalmente con barniz de aceite de linaza
- > Gran espacio de almacenamiento con persiana de cierre
- > Seguridad a través de la protección del talón
- > Cierre mediante cerradura de cilindro
- > Panel trasero con perforación cuadrada 10 x 38 mm
- > Cierre central separado con cerradura de cilindro para cajones y persianas
- > Capacidad de carga por cajón 40 kg
- > Capacidad total de carga (banco de trabajo) 2000 kg



| Código | N° | RAL | Altura mm | Anchura mm | Profundidad mm | Cajones | Capacidad de carga máxima kg | Número de cajones | Baldas | Divisores transversales | Divisor longitudinal | Grosor de la encimera de trabajo mm | Peso kg |
|---------|------------|-----------------------|-----------|------------|----------------|---|------------------------------|-------------------|--------|-------------------------|----------------------|-------------------------------------|---------|
| 6618210 | BR 1500 LH | GEDORE azul, RAL 5017 | 1.790 | 2.000 | 875 | 3x del tipo 1, AL = 79 mm 1x del tipo 2, AL = 160 mm 1x del tipo 3, AL = 180 mm | 2000 | 5 | 1 | 2 | 3 | 40 | 203,73 |

1500 H 25-8 SOPORTE PARA BOTES DE AEROSOL para 8 botes de spray

€54,90
+ IVA



- > Compatible con la perforación cuadrada común Euro 10 x 38 mm
- > También puede utilizarse como caja de transporte gracias a los divisores desmontables
- > recubierto de polvo
- > Con asa de transporte
- > Perforación cuadrada frontal para ganchos adicionales (no incluida)
- > Entrega sin herramientas ni accesorios

| Código | N° | Anchura mm | Altura mm | Profundidad total mm | Peso kg |
|---------|-------------|------------|-----------|----------------------|---------|
| 3127907 | 1500 H 25-8 | 315 | 100 | 165 | 2,05 |

1500 H 40 SOPORTE PARA ROLLO DE PAPEL

€34,90
+ IVA



- > Para rollos de papel hasta 320 mm de diámetro y 320 mm de ancho
- > Perforación lateral para ganchos adicionales (no incluidos en la entrega)
- > Hecho de chapa de acero
- > Color RAL 9005 Negro
- > Adecuado para todos los carros/bancos de herramientas con agujeros europeos de 10 x 38 mm
- > Entrega sin herramientas ni accesorios

| Código | N° | Anchura mm | Profundidad total mm | Peso kg |
|---------|-----------|------------|----------------------|---------|
| 2997754 | 1500 H 40 | 350 | 200 mm | 1,1 |

S 1500 ES-01
SURTIDO DE MÓDULOS PEQUEÑO
 104 piezas



- > Surtido básico general para principiantes de todas las profesiones
- > Herramientas en sistema métrico
- > Módulos de herramientas GEDORE ES en plástico ABS.

€950,00 + IVA

6,3 1/4 12,5 1/2

| Código | N° | Contenido | Piezas | Peso kg |
|---------|--------------|--|--------|---------|
| 2319845 | S 1500 ES-01 | Juego de llaves combinadas en 2/3 módulo ES ref. 1500 ES-1B Juego de llaves de vaso de 1/2" en módulo 1/3 ES ref. 1500 ES-19, hexagonal Accesorio de llaves de vaso de 1/2" en módulo 1/3 ES ref. 1500 ES-1993 U-20 Surtido de llaves de vaso de 1/4" en el módulo 1/3 ES ref. 1500 ES-20 Surtido de alicates en el módulo 1/3 ES ref. 1500 ES-145 Surtido de cinceles en el módulo 1/3 ES ref. 1500 ES-350 Juego de destornilladores en el módulo 1/3 ES ref. 1500ES-2150PH | 104 | 14,02 |

S 1500 ES-02
SURTIDO DE MÓDULOS MEDIANO
 207 piezas



- > Equipo básico para el sector comercial o el ambicioso „hágalo usted mismo“
- > Herramientas en sistema métrico
- > Módulos de herramientas GEDORE ES en plástico ABS.
- > Adecuado para montar en el carro de herramientas GEDORE No. WSL-L7 (workster)
- > Para el banco de trabajo No. 1504 Variante 0701, 0810, 1000, No. 1506 XL Variante 2511 y 2810

€1970,00 + IVA

6,3 1/4 12,5 1/2 8 5/16

| Código | N° | Contenido | Piezas | Peso kg |
|---------|--------------|---|--------|---------|
| 2319853 | S 1500 ES-02 | Juego de llaves combinadas en 2/3 módulo ES ref. 1500 ES-1B Juego de llaves de doble boca en módulo 1/3 ES ref. 1500 ES-6 Juego de llaves de vaso de 1/2" en el módulo 1/3 ES ref. 1500 ES-19 IS Juego de puntas de destornillador de 1/2" en 1/3 módulo ES ref. 1500 ES-ITX 19 LKP Juego de puntas de destornillador de 1/2" en el módulo 1/3 ES ref. 1500 ES-IN 19 LKM Accesorio de 1/2" para llaves de vaso en el módulo 1/3 ES ref. 1500 ES-1993 U-20 Surtido de llaves de vaso de 1/4" en el módulo 1/3 ES ref. 1500 ES-20 Juego de llaves de vaso en módulo 1/3 ES ref. 1500 ES-2133 Juego de llaves de boca con carraca anular en módulo 1/3 ES ref. 1500 ES-7R Surtido de alicates en el módulo 1/3 ES ref. 1500 ES-145 Surtido de cinceles en el módulo 1/3 ES ref. 1500 ES-350 Surtido de medición en el módulo 1/3 ES n.º 1500 ES-711 Juego de destornilladores en el módulo 1/3 ES ref. 1500 ES-2150 PH 1/2" Surtido de destornilladores en el módulo 1/3 ES ref. 1500 ES-K 1900 Juego de alicates de montaje en el módulo 1/3 ES ref. 1500 ES-8000 Módulo espaciador vacío ref. 1500 ED-70 K, 475x77x40 mm [6x] | 207 | 28,3 |

S 1500 ES-03
SURTIDO DE MÓDULOS GRANDE
 325 piezas



- > Amplio surtido industrial para el profesional
- > Herramientas en sistema métrico
- > Módulos de herramientas GEDORE ES en plástico ABS.
- > Para el carro de herramientas no. 2005 variante 0810, no. 2004 variante 0810, 1000
- > Para el banco de trabajo No. 1504 Versión 0810, 1000, No. 1504 XL, No. 1506 XL Versión 2511, 2810, No. 1507 XL
- > También disponible en el carro de herramientas nº 2004 0810

€2710,00 + IVA

6,3 1/4 12,5 1/2 8 5/16

| Código | N° | Contenido | Piezas | Peso kg |
|---------|--------------|--|--------|---------|
| 2319861 | S 1500 ES-03 | Juego de llaves combinadas en 2/3 módulo ES No. 1500 ES-1 B Juego de llaves de vaso de 1/2" inserta en 1/3 módulo ES No. 1500 ES-19 IS Accesorios de 1/2" para las llaves de vaso en 1/3 módulo ES No. 1500 ES-1993 U-20 Juego de llaves de caja de doble extremo en 1/3 módulo ES No. 1500 ES-2 Juego de llaves de estrella de doble punta en el módulo ES No. 1500 ES-2 B, patrón corto. Surtido de llaves de vaso de 1/4" en 1/3 módulo ES No. 1500 ES-20 Surtido de llaves de vaso de 1/4" en el módulo CT No. 1500 CTD-20 BIT Juego de llaves de vaso en 1/3 módulo ES No. 1500 ES-2133 Juego de destornilladores en 1/3 módulo ES No. 1500 ES-2150 PH Juego de destornilladores en 1/3 módulo ES No. 1500 ES-2163 TX Juego de llaves de doble articulación en 1/3 módulo ES No. 1500 ES-34 Surtido de cinceles en 1/3 módulo ES No. 1500 ES-350 Llave de anillo de doble punta en 1/3 módulo ES No. 1500 ES-400, abierto Juego de llaves de doble boca en 1/3 módulo ES No. 1500 ES-6 Juego de llaves de boca con carraca de anillo en 1/3 módulo ES No. 1500 ES-7 R Surtido de medición en 1/3 módulo ES No. 1500 ES-711, Juego de alicates de montaje en 1/3 módulo ES No. 1500 ES-8000 Juego de destornilladores offset en 2/3 módulo ES No. 1500 ES-DT 2142 El destornillador de 1/2" se inserta en el módulo 1/3 ES No. 1500 ES-IN 19 LKM El destornillador de 1/2" se inserta en el módulo 1/3 ES No. 1500 ES-ITX 19 LKP Surtido de destornilladores de 1/2" en 1/3 módulo ES No. 1500 ES-K 1900, Surtido de alicates VDE en el módulo 1/3 ES, No. 1500 ES-VDE 145 VDE Juego de destornilladores en 1/3 ES módulo No. 1500 ES-VDE 2170 PZ Juego de extractores de tornillos No. 8551-55, M3-M18 Juego de destornilladores No. H 42 KEL-88, 2.2.5 3 4 5 6 8 10 mm, cabeza de bola Juego de destornilladores offset No. H 43 KTX-07, TX T10T15 T20 T25 T27 T30 T40 Juego de limas de guarda No. 8728 Lima plana, triangular, cuadrada, semicircular, redonda Llave de boca ajustable No. 60 P 8 10", Alicates de agarre No. 137 10, Detector de tensión No. 4615 3, 220-250 V, 3mm Cuchillo para cables No. 0513-09, 195 mm, El plato giratorio rápido de 1/2" No. 1940 Módulo de distancia vacío No. 1500 ED-70 K, 475x77x40 mm [7x] | 325 | 38 |

TS-147
SURTIDO DE HERRAMIENTAS
 en módulos de herramientas de control, 147 piezas



- > Herramientas en sistema métrico
- > Con el sistema Check-Tool de GEDORE: Comprobación de integridad mediante módulo de gomaespuma de 2 colores
- > Cada herramienta queda fijada en su hueco, fácil de extraer gracias a los huecos para meter los dedos.
- > Resistente a aceites y grasas

€910,00 + IVA

1/4 1/2

| Código | N° | Contenido | Piezas | Peso kg |
|---------|--------|---|--------|---------|
| 2955997 | TS-147 | Surtido de llaves de vaso de 1/4"+1/2" en módulo CT ref. TS CT2-D19-D20, 81 piezas Juego de llaves combinadas en el módulo CT no. TS CT2-7, 24 piezas Surtido de herramientas en el módulo CT ref. TS CT2-2154SK-119, 14 piezas Surtido de alicates en el módulo CT ref. TS CT2-142, 28 piezas | 147 | 11,98 |

TS-190

SURTIDO DE HERRAMIENTAS

en módulos de herramientas de control, 190 piezas



€1280,00 + IVA

1/4 1/2

| Código | Nº | Contenido | Piezas | Peso kg |
|---------|--------|---|--------|---------|
| 2956527 | TS-190 | Surtido de llaves de vaso de 1/4"+1/2" en módulo CT ref. TS CT2-D19-D20, 81 piezas Juego de llaves combinadas en el módulo CT no. TS CT2-7, 24 piezas Surtido de herramientas en el módulo CT ref. TS CT2-2154SK-119, 14 piezas Surtido de alicates en el módulo CT ref. TS CT2-142, 28 piezas Surtido de herramientas en el módulo CT 2/4 no. TS CT2-6-8000, 15 piezas Juego de puntas de destornillador de 1/2" en el módulo CT 2/4 ref. TS CT2-ITX19, 28 piezas | 190 | 17,08 |

- > Herramientas en sistema métrico
- > Con el sistema Check-Tool de GEDORE: Comprobación de integridad mediante módulo de gomaespuma de 2 colores
- > Cada herramienta queda fijada en su hueco, fácil de extraer gracias a los huecos para meter los dedos.
- > Resistente a aceites y grasas

TS-308

SURTIDO DE HERRAMIENTAS

en los módulos de herramientas de espuma bicolor CT(Check Tool) de 308 piezas



€2540,00 + IVA

1/4 3/8 1/2

| Código | Nº | Contenido | Piezas | Peso kg |
|---------|--------|--|--------|---------|
| 2956535 | TS-308 | Surtido de llaves de vaso de 1/4"+1/2" en módulo CT ref. TS CT2-D19-D20, 81 piezas Juego de llaves combinadas en el módulo CT no. TS CT2-7, 24 piezas Surtido de herramientas en el módulo CT ref. TS CT2-2154SK-119, 14 piezas Surtido de alicates en el módulo CT ref. TS CT2-142, 28 piezas Surtido de herramientas en el módulo CT 2/4 no. TS CT2-6-8000, 15 piezas Juego de puntas de destornillador de 1/2" en el módulo CT 2/4 ref. TS CT2-ITX19, 28 piezas Surtido de herramientas en módulo 2/4 CT ref. TS CT2-2133-2163TX, 13 piezas Juego de llaves en módulo 2/4 CT no. TS CT2-7R-2, 28 piezas Surtido de herramientas en módulo 2/4 CT no. TS CT2-D30, 59 piezas Surtido de herramientas en módulo 2/4 CT no. TS CT2-710, 17 piezas Sierra de mano ref. 407 | 308 | 30,14 |

- > Herramientas en sistema métrico
- > Con el sistema Check-Tool de GEDORE: Comprobación de integridad mediante módulo de gomaespuma de 2 colores
- > Cada herramienta queda fijada en su hueco, fácil de extraer gracias a los huecos para meter los dedos.
- > Resistente a aceites y grasas
- > Módulo CT2 = 1/2 cajón 2005 (316,5 x 390 x 35 mm)
- > CT2 adecuado para 1506 XL, 1504 y 2004

1500 CT1-1993 U-20

ACCESORIOS PARA LLAVES DE VASO DE 1/2"

en 1/3 Módulo de herramientas de comprobación, 5 piezas



€136,90 + IVA

12,5 1/2

| Código | Nº | Contenido | Anchura mm | Profundidad mm | Piezas | Peso kg |
|---------|--------------------|--|------------|----------------|--------|---------|
| 2309114 | 1500 CT1-1993 U-20 | Carraca reversible de 1/2" ref. 1993 U-20, Mango en T de 1/2" ref. 1987, 292 mm Junta universal de 1/2" ref. 1995, Alargador de 1/2" ref. 1990, 5 10 mm | 158 | 310 | 5 | 1,7 |

- > Juego perfecto para aflojar y apretar tornillos y tuercas a mano
- > Con módulo para herramientas Check-Tool para reconocer fácilmente qué herramienta falta
- > Especialmente adecuado para trabajar en zonas sensibles en las que hay que asegurarse de que no se olvida ninguna herramienta
- > Capa inferior azul, capa superior negra, señales azules falta la herramienta
- > Las empuñaduras empotradas facilitan la extracción de la herramienta

1500 CT1-20

JUEGO DE LLAVES DE VASO 1/4"

en 1/3 Módulo de herramientas de control, 37 piezas



€245,90 + IVA

6,3 1/4

| Código | Nº | Contenido | Anchura mm | Profundidad mm | Piezas | Peso kg |
|---------|-------------|---|------------|----------------|--------|---------|
| 2308967 | 1500 CT1-20 | Vaso de 1/4" ref. 20 hexágono SW 4 5 5,5 6 7 8 9 10 11 12 13 14 mm Vaso de 1/4" destornillador ref. IN 20 hexágono SW 3 4 5 6 8 mm Puntas de destornillador de 1/4" ref. ITX 20, SW T8 T9 T10 T15 T20 T25 T27 T30 T40 mm Vaso de 1/4" ref. TX 20, E4 E5 E6 E7 E8 E10 Mango en T de 1/4" con deslizador ref. 2087, 115 mm Alargador de 1/4" ref. 2090-4 97 mm, 1/4" junta universal ref. 2095 Mango cuadrado de 1/4" ref. 2098, mango 2K, Carraca reversible de 1/4" 2093 U-10, 127 mm | 158 | 310 | 37 | 0,845 |

- > Amplia gama de accesorios para las aplicaciones de atornillado más comunes
- > Con módulo para herramientas Check-Tool para reconocer fácilmente qué herramienta falta
- > Especialmente adecuado para trabajar en zonas sensibles en las que hay que asegurarse de que no se olvida ninguna herramienta
- > Capa inferior azul, capa superior negra, señales azules falta la herramienta
- > Las empuñaduras empotradas facilitan la extracción de la herramienta

1500 CT1-30

JUEGO DE LLAVES DE VASO 3/8"

en 1/3 Módulo de herramientas de control, 24 piezas



€246,90 + IVA

10 3/8

| Código | Nº | Contenido | Anchura mm | Profundidad mm | Piezas | Peso kg |
|---------|-------------|---|------------|----------------|--------|---------|
| 2308975 | 1500 CT1-30 | 3/8" Llave de vaso, hexagonal, ref. 30, SW 6 7 8 9 10 11 12 14 15 16 17 18 19 3/8" Punta de destornillador hexagonal, ref. IN 30, SW 4 5 6 8 10 mm 3/8" Junta de cardán, ref. 3095, 51 mm, 3/8" Asa en cruz, ref. 3087 3/8" Extensión, ref. 3090 -5 -10, 125 250 mm 3/8" Carraca reversible, ref. 3093 U-10, 200 mm | 158 | 310 | 24 | 1,67 |

- > Composición del juego perfecta para los casos de atornillado más comunes
- > Con módulo para herramientas Check-Tool para reconocer fácilmente qué herramienta falta
- > Especialmente adecuado para trabajar en zonas sensibles en las que hay que asegurarse de que no se olvida ninguna herramienta
- > Capa inferior azul, capa superior negra, señales azules falta la herramienta
- > Las empuñaduras empotradas facilitan la extracción de la herramienta

1500 CT1-350 SURTIDO DE CINCELES

en 1/3 Módulo de herramientas de control, 8 piezas



€83,90
+ IVA

- > Composición del juego perfecta para las aplicaciones más comunes
- > Con módulo para herramientas Check-Tool para reconocer fácilmente qué herramienta falta
- > Especialmente adecuado para trabajar en zonas sensibles en las que hay que asegurarse de que no se olvida ninguna herramienta
- > Capa inferior azul, capa superior negra, señales azules falta la herramienta
- > Las empuñaduras empotradas facilitan la extracción de la herramienta



| Código | N° | Contenido | Anchura mm | Profundidad mm | Piezas | Peso kg |
|---------|--------------|--|------------|----------------|--------|---------|
| 2309041 | 1500 CT1-350 | Cinzel plano No. 97-250, 250x24 mm, Cinzel No. 98-125, 125 mm Botador cónico No. 99 12-5 12-8, Ø 5 8 mm Punzón No. 100-12, 120x12x5 mm, Botador cilíndrico, No. 119-1.5 3 4 mm martillo de ingeniero ROTBAND-PLUS, No.600 H-300, con mango de nogal americano, 300g | 158 | 310 | 8 | 1,425 |

1500 CT1-142 SURTIDO DE ALICATES

en módulo CT de 1/3, 4 piezas



€127,90
+ IVA

- > Práctica composición de conjuntos para una amplia gama de aplicaciones en todos los oficios
- > Con módulo para herramientas Check-Tool para reconocer fácilmente qué herramienta falta
- > Especialmente adecuado para trabajar en zonas sensibles en las que hay que asegurarse de que no se olvida ninguna herramienta
- > Capa inferior azul, capa superior negra, señales azules falta la herramienta
- > Las empuñaduras empotradas facilitan la extracción de la herramienta



| Código | N° | Contenido | Anchura mm | Profundidad mm | Piezas | Peso kg |
|---------|--------------|---|------------|----------------|--------|---------|
| 2309025 | 1500 CT1-142 | Alicates para bombas de agua ref. 142 10 JC, mango 2K Alicates combinados de potencia ref. 8250-180 JC, mango de 180 mm 2K Alicates de punta de aguja ref. 8132-160 JC, 160mm mango 2K Alicates de corte lateral de potencia ref. 8316-160 JC, mango de 160mm 2K | 158 | 310 | 4 | 1,217 |

1500 CT1-8000 JUEGO DE ALICATES PARA ANILLOS DE RETENCIÓN

en 1/3 Módulo de herramientas de control, 6 piezas



€107,90
+ IVA

- > Composición perfecta del juego para los anillos de retención interiores y exteriores
- > Con módulo para herramientas Check-Tool para reconocer fácilmente qué herramienta falta
- > Especialmente adecuado para trabajar en zonas sensibles en las que hay que asegurarse de que no se olvida ninguna herramienta
- > Capa inferior azul, capa superior negra, señales azules falta la herramienta
- > Las empuñaduras empotradas facilitan la extracción de la herramienta



| Código | N° | Contenido | Anchura mm | Profundidad mm | Piezas | Peso kg |
|---------|---------------|--|------------|----------------|--------|---------|
| 2309181 | 1500 CT1-8000 | Alicates de montaje para circlips externos ref. 8000A 1A 2A 21 Alicates de montaje para circlips internos ref. 8000J 1J 2J 21 | 158 | 310 | 6 | 1,009 |

1500 CT1-2133 JUEGO DE LLAVES DE VASO CON MANGO

en 1/3 Módulo de herramientas de control, 6 piezas



€78,90
+ IVA

- > Juego perfecto para aflojar fácil y rápidamente tornillos con cabeza hexagonal y tuercas
- > Con módulo para herramientas Check-Tool para reconocer fácilmente qué herramienta falta
- > Especialmente adecuado para trabajar en zonas sensibles en las que hay que asegurarse de que no se olvida ninguna herramienta
- > Capa inferior azul, capa superior negra, señales azules falta la herramienta
- > Las empuñaduras empotradas facilitan la extracción de la herramienta



| Código | N° | Contenido | Anchura mm | Profundidad mm | Piezas | Peso kg |
|---------|---------------|--|------------|----------------|--------|---------|
| 2309122 | 1500 CT1-2133 | Llave de vaso con mango 3C No. 2133, 5,5 6 7 8 9 10 mm | 158 | 310 | 6 | 0,82 |

1500 CT1-2150 PH JUEGO DE DESTORNILLADORES

en 1/3 Módulo de herramientas de control, 6 piezas



€59,90
+ IVA

- > Juego perfecto para tornillos ranurados y Phillips PH
- > Con módulo para herramientas Check-Tool para reconocer fácilmente qué herramienta falta
- > Especialmente adecuado para trabajar en zonas sensibles en las que hay que asegurarse de que no se olvida ninguna herramienta
- > Capa inferior azul, capa superior negra, señales azules falta la herramienta
- > Las empuñaduras empotradas facilitan la extracción de la herramienta



| Código | N° | Contenido | Anchura mm | Profundidad mm | Piezas | Peso kg |
|---------|------------------|---|------------|----------------|--------|---------|
| 2309130 | 1500 CT1-2150 PH | Destornillador 3K punta plana ref. 2150, 4 5,5 6,5 8mm Destornillador 3K Phillips ref. 2160 PH 1 2 | 158 | 310 | 6 | 0,63 |

1500 CT1-2150 PZ JUEGO DE DESTORNILLADORES

en 1/3 Módulo de herramientas de control, 6 piezas



€59,90
+ IVA

- > Juego perfecto para tornillos de cabeza ranurada y ranurada en cruz PZ
- > Con módulo para herramientas Check-Tool para reconocer fácilmente qué herramienta falta
- > Especialmente adecuado para trabajar en zonas sensibles en las que hay que asegurarse de que no se olvida ninguna herramienta
- > Capa inferior azul, capa superior negra, señales azules falta la herramienta
- > Las empuñaduras empotradas facilitan la extracción de la herramienta



| Código | N° | Contenido | Anchura mm | Profundidad mm | Piezas | Peso kg |
|---------|------------------|---|------------|----------------|--------|---------|
| 2309149 | 1500 CT1-2150 PZ | Destornillador de punta plana ref. 2150, 4 5,5 6,5 8mm Destornillador 3K Pozidriv ref. 2160 PZ 1 2 | 158 | 310 | 6 | 0,63 |

1500 CT1-2163 TX

JUEGO DE DESTORNILLADORES

en 1/3 Módulo de herramientas de control, 6 piezas

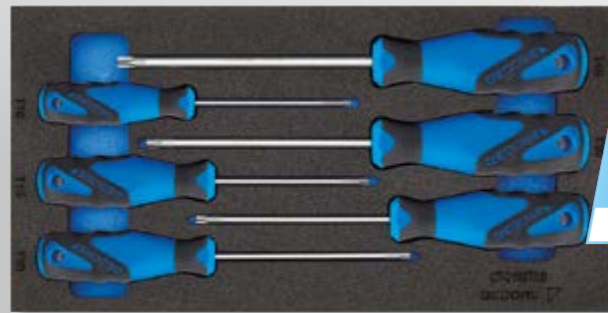

€59,90
+ IVA



- > Composición perfecta del juego para los tornillos interiores TX
- > Con módulo para herramientas Check-Tool para reconocer fácilmente qué herramienta falta
- > Especialmente adecuado para trabajar en zonas sensibles en las que hay que asegurarse de que no se olvida ninguna herramienta
- > Capa inferior azul, capa superior negra, señales azules falta la herramienta
- > Las empuñaduras empotradas facilitan la extracción de la herramienta

| Código | N° | Contenido | Anchura mm | Profundidad mm | Piezas | Peso kg |
|---------|------------------|--|------------|----------------|--------|---------|
| 2309157 | 1500 CT1-2163 TX | Destornillador TX 3C, No. 2163 TX T8 T10 T15 T20 T25 T30 mm | 158 | 310 | 6 | 0,4 |

1500 CT1-2163 TXB

JUEGO DE DESTORNILLADORES

en 1/3 Módulo de herramientas de control, 6 piezas

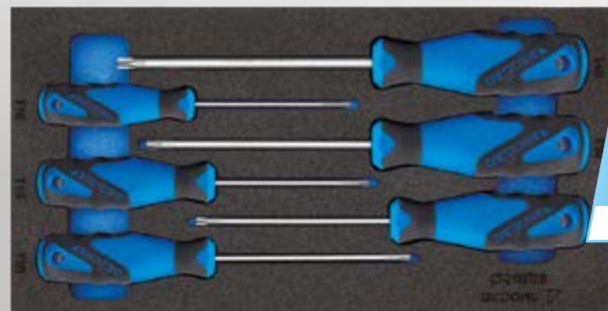

€68,90
+ IVA



- > Perfecta composición del juego para los tornillos TX internos inviolables
- > Con módulo para herramientas Check-Tool para reconocer fácilmente qué herramienta falta
- > Especialmente adecuado para trabajar en zonas sensibles en las que hay que asegurarse de que no se olvida ninguna herramienta
- > Capa inferior azul, capa superior negra, señales azules falta la herramienta
- > Las empuñaduras empotradas facilitan la extracción de la herramienta

| Código | N° | Contenido | Anchura mm | Profundidad mm | Piezas | Peso kg |
|---------|-------------------|--|------------|----------------|--------|---------|
| 2309165 | 1500 CT1-2163 TXB | 3C-Destornillador interior TX con agujero, No. 2163 TXB, T10 T15 T20 T25 T30 T40 mm | 158 | 310 | 6 | 0,5 |

1500 CT1-400

JUEGO DE LLAVES DE RACORES, POLIGONAL ABIERTA

en 1/3 Módulo de herramientas de comprobación, 5 piezas



€98,90
+ IVA



- > Composición perfecta del conjunto para el montaje de accesorios de tubería
- > Con módulo para herramientas Check-Tool para reconocer fácilmente qué herramienta falta
- > Especialmente adecuado para trabajar en zonas sensibles en las que hay que asegurarse de que no se olvida ninguna herramienta
- > Capa inferior azul, capa superior negra, señales azules falta la herramienta
- > Las empuñaduras empotradas facilitan la extracción de la herramienta

| Código | N° | Contenido | Anchura mm | Profundidad mm | Piezas | Peso kg |
|---------|--------------|--|------------|----------------|--------|---------|
| 2309068 | 1500 CT1-400 | Llave de racor, poligonal abierto, No. 400, 8x10 10x11 12x14 13x15 17x19 mm | 158 | 310 | 5 | 0,565 |

1500 CT1-2

JUEGO DE LLAVES POLIGONALES DE DOBLE BOCA

en 1/3 Módulo de herramientas de control, 8 piezas



€107,90
+ IVA



- > Práctica composición del juego para tuercas extremadamente bajas o empotradas
- > Con módulo para herramientas Check-Tool para reconocer fácilmente qué herramienta falta
- > Especialmente adecuado para trabajar en zonas sensibles en las que hay que asegurarse de que no se olvida ninguna herramienta
- > Capa inferior azul, capa superior negra, señales azules falta la herramienta

| Código | N° | Contenido | Anchura mm | Profundidad mm | Piezas | Peso kg |
|---------|------------|---|------------|----------------|--------|---------|
| 2308827 | 1500 CT1-2 | Llave de doble anillo perfil UD No. 2 6x7 8x9 10x11 12x13 14x15 16x17 18x19 20x22 mm | 158 | 310 | 8 | 1,36 |

1500 CT1-6

JUEGO DE LLAVES FIJAS DE DOBLE BOCA

en 1/3 Módulo de herramientas de control, 10 piezas

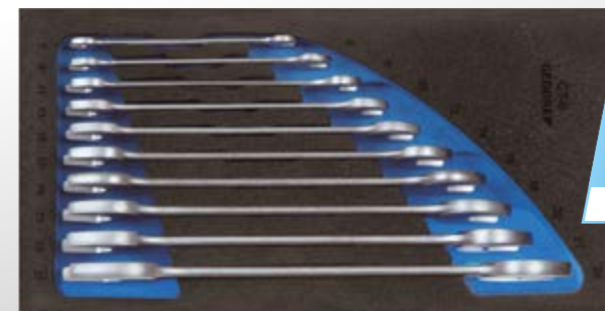

€88,90
+ IVA



- > Composición perfecta del juego para su uso en tornillos y tuercas
- > Con módulo para herramientas Check-Tool para reconocer fácilmente qué herramienta falta
- > Especialmente adecuado para trabajar en zonas sensibles en las que hay que asegurarse de que no se olvida ninguna herramienta
- > Capa inferior azul, capa superior negra, señales azules falta la herramienta

| Código | N° | Contenido | Anchura mm | Profundidad mm | Piezas | Peso kg |
|---------|------------|--|------------|----------------|--------|---------|
| 2308851 | 1500 CT1-6 | Llave de doble boca No. 6, 6x7 8x9 10x11 12x13 14x15 16x17 18x19 20x22 21x23 24x27 mm | 158 | 310 | 10 | 1,44 |

1500 CT1-7 R

JUEGO DE LLAVES COMBINADAS DE CARRACA

en 1/3 Módulo de herramientas de control, 10 piezas



€177,90
+ IVA



- > Práctica selección de medidas, para un trabajo rápido y sencillo
- > Con módulo para herramientas Check-Tool para reconocer fácilmente qué herramienta falta
- > Especialmente adecuado para trabajar en zonas sensibles en las que hay que asegurarse de que no se olvida ninguna herramienta
- > Capa inferior azul, capa superior negra, señales azules falta la herramienta

| Código | N° | Contenido | Anchura mm | Profundidad mm | Piezas | Peso kg |
|---------|--------------|--|------------|----------------|--------|---------|
| 2308894 | 1500 CT1-7 R | Llave combinada de carraca No. 7 R, 8 10 12 13 14 15 16 17 18 19 mm | 158 | 310 | 10 | 1,24 |

1500 CT1-7 UR JUEGO DE LLAVES COMBINADAS DE CARRACA, CON PALANCA DE CAMBIO

en 1/3 Módulo de herramientas de control, 10 piezas

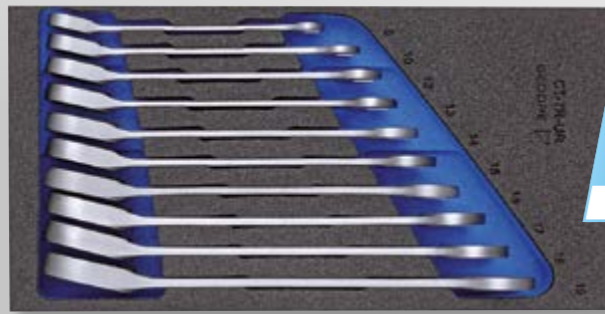

€246,⁹⁰ + IVA

- Práctica selección de medidas, para un trabajo rápido y sencillo
- Posibilidad de girar a la derecha y a la izquierda mediante la palanca de cambio
- Con módulo para herramientas Check-Tool para reconocer fácilmente qué herramienta falta
- Especialmente adecuado para trabajar en zonas sensibles en las que hay que asegurarse de que no se olvida ninguna herramienta
- Capa inferior azul, capa superior negra, señales azules falta la herramienta
- Las empuñaduras empotradas facilitan la extracción de la herramienta



| Código | N° | Contenido | Anchura mm | Profundidad mm | Piezas | Peso kg |
|---------|---------------|--|------------|----------------|--------|---------|
| 2331969 | 1500 CT1-7 UR | Llave combinada de carraca con palanca No. 7 UR, 8 10 12 13 14 15 16 17 18 19 mm | 158 | 310 | 10 | 1,245 |

1500 CT1-D 19 JUEGO DE LLAVES DE VASO DE 1/2", PERFIL UD

en 1/3 Módulo de herramientas de control, 26 piezas



€216,⁹⁰ + IVA

- Composición perfecta del conjunto para los casos de atornillado manual
- Con módulo para herramientas Check-Tool para reconocer fácilmente qué herramienta falta
- Especialmente adecuado para trabajar en zonas sensibles en las que hay que asegurarse de que no se olvida ninguna herramienta
- Capa inferior azul, capa superior negra, señales azules falta la herramienta

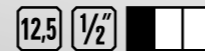

| Código | N° | Contenido | Anchura mm | Profundidad mm | Piezas | Peso kg |
|---------|---------------|--|------------|----------------|--------|---------|
| 2308916 | 1500 CT1-D 19 | Vaso de 1/2" ref. D 19, SW 10 11 12 13 14 15 16 17 18 19 21 22 23 24 26 27 28 30 32 mm Vaso destornillador de 1/2" ref. IN 19, SW 6 7 8 9 10 12 14 mm | 158 | 310 | 26 | 2,68 |

1500 CT1-IN 19 LKM JUEGO DE VASOS DESTORNILLADOR 1/2"

en 1/3 Módulo de herramientas de control, 13 piezas



€157,⁹⁰ + IVA

- Juego perfecto para tornillos de cabeza hexagonal
- Con módulo para herramientas Check-Tool para reconocer fácilmente qué herramienta falta
- Especialmente adecuado para trabajar en zonas sensibles en las que hay que asegurarse de que no se olvida ninguna herramienta
- Capa inferior azul, capa superior negra, señales azules falta la herramienta

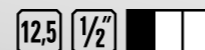

| Código | N° | Contenido | Anchura mm | Profundidad mm | Piezas | Peso kg |
|---------|--------------------|---|------------|----------------|--------|---------|
| 2308932 | 1500 CT1-IN 19 LKM | Vaso destornillador de 1/2" No. IN 19, SW 6 7 8 10 12 14 mm Vaso destornillador de 1/2" No. IN 19 L 6-140 7-140 8-140 9-140 10-140 12-140 14-140 | 158 | 310 | 13 | 1,9 |

1500 CT1-INX 19 LK JUEGO DE LLAVES DE VASO DESTORNILLADOR 1/2"

en 1/3 Módulo de herramientas de control, 11 piezas



€186,⁹⁰ + IVA

- Composición perfecta del juego para los tornillos interiores de 12 bordes
- Con módulo para herramientas Check-Tool para reconocer fácilmente qué herramienta falta
- Especialmente adecuado para trabajar en zonas sensibles en las que hay que asegurarse de que no se olvida ninguna herramienta
- Capa inferior azul, capa superior negra, señales azules falta la herramienta



| Código | N° | Contenido | Anchura mm | Profundidad mm | Piezas | Peso kg |
|---------|--------------------|--|------------|----------------|--------|---------|
| 2957957 | 1500 CT1-INX 19 LK | INX 19 8 10 12 14 16 18, INX 19 L 6-100 8-100 10-100 12-100 14-100 | 158 | 310 | 11 | 1,044 |

1500 CT1-ITX 19 LKP JUEGO DE LLAVES DE VASO DESTORNILLADOR 1/2"

en 1/3 Módulo de herramientas de control, 19 piezas



€254,⁹⁰ + IVA

- Composición perfecta del juego para los tornillos interiores TX
- Con módulo para herramientas Check-Tool para reconocer fácilmente qué herramienta falta
- Especialmente adecuado para trabajar en zonas sensibles en las que hay que asegurarse de que no se olvida ninguna herramienta
- Capa inferior azul, capa superior negra, señales azules falta la herramienta
- Las empuñaduras empotradas facilitan la extracción de la herramienta



| Código | N° | Contenido | Anchura mm | Profundidad mm | Piezas | Peso kg |
|---------|---------------------|--|------------|----------------|--------|---------|
| 2308940 | 1500 CT1-ITX 19 LKP | Puntas de Destornillador 1/2" ref. ITX 19 T20 T25 T27 T30 T40 T45 T50 T55 T60 Puntas de Destornillador 1/2" ref. ITX 19 L T20-100 T25-100 T27-100 T30-100 T40-100 T45-100 T50-100 T55-100 T60-100, Medidor de tornillos TX ref. 708 | 158 | 310 | 19 | 1,915 |

1500 CT1-ITX 30 JUEGO DE VASOS DESTORNILLADOR 3/8"

en 1/3 Módulo de herramientas de control, 39 piezas



€370,⁰⁰ + IVA

- Composición perfecta del juego para los tornillos interiores TX
- Con módulo para herramientas Check-Tool para reconocer fácilmente qué herramienta falta
- Especialmente adecuado para trabajar en zonas sensibles en las que hay que asegurarse de que no se olvida ninguna herramienta
- Capa inferior azul, capa superior negra, señales azules falta la herramienta
- Las empuñaduras empotradas facilitan la extracción de la herramienta



| Código | N° | Contenido | Anchura mm | Profundidad mm | Piezas | Peso kg |
|---------|-----------------|--|------------|----------------|--------|---------|
| 2308953 | 1500 CT1-ITX 30 | Llave de vaso 3/8" ref. TX 30 E5 E6 E7 E8 E10 E11 E12 E14 Vaso destornillador 3/8" ref. IN 30 L, hexágono SW 4 5 6 7 8 10 mm Puntas de destornillador 3/8" ref. ITX 30 T20 T25 T27 T30 T40 T45 T50 Puntas de destornillador 3/8" ref. ITX 30 L T20 T25 T27 T30 T40 T45 T50 Vaso destornillador 3/8" ranura ref. IS 30, SW 5 5 6 5 8 10 12 mm Puntas de destornillador 3/8" ref. IKS 30 1 2 3, Vaso destornillador de 3/8" ref. IKS 30 PZD 1 2 3 | 158 | 310 | 39 | 2,175 |

1500 CT1-K 1900
SURTIDO DESTORGOLPE 1/2"
 en módulo CT de 1/3, 23 piezas

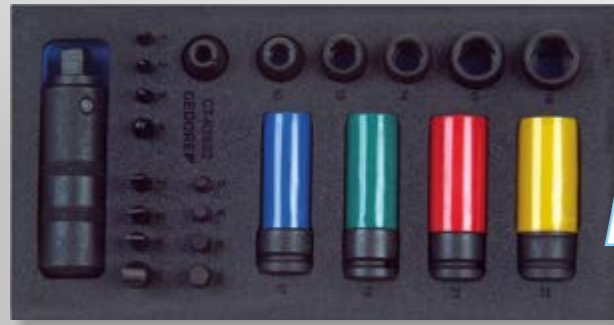

€210,90 + IVA



- › Con potente destornillador de golpeo para extraer tornillos atascados
- › Con módulo para herramientas Check-Tool para reconocer fácilmente qué herramienta falta
- › Especialmente adecuado para trabajar en zonas sensibles en las que hay que asegurarse de que no se olvida ninguna herramienta
- › Capa inferior azul, capa superior negra, señales azules falta la herramienta
- › Las empuñaduras empotradas facilitan la extracción de la herramienta

| Código | N° | Contenido | Anchura mm | Profundidad mm | Piezas | Peso kg |
|---------|-----------------|---|------------|----------------|--------|---------|
| 2309092 | 1500 CT1-K 1900 | K 19 10 13 14 17 19, K 19 LS 17 19 21 22 880 7 8 9 12, 885 5 6 8 10, 890 1 2 3 4, KB 819, K 1900 | 158 | 310 | 23 | 2,645 |

1500 CT2-7
JUEGOS DE LLAVES COMBINADAS
 en 2/3 Módulo de herramientas de control, 25 piezas

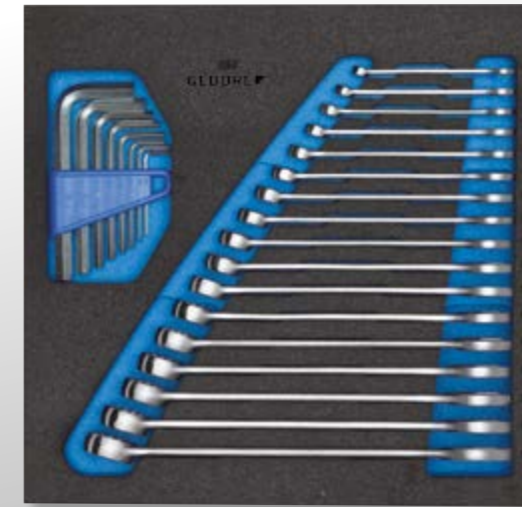

€196,90 + IVA



- › Composición del juego perfecta para un uso universal
- › Con módulo para herramientas Check-Tool para reconocer fácilmente qué herramienta falta
- › Especialmente adecuado para trabajar en zonas sensibles en las que hay que asegurarse de que no se olvida ninguna herramienta
- › Capa inferior azul, capa superior negra, señales azules falta la herramienta
- › Las empuñaduras empotradas facilitan la extracción de la herramienta

| Código | N° | Contenido | Anchura mm | Profundidad mm | Piezas | Peso kg |
|---------|------------|--|------------|----------------|--------|---------|
| 2308878 | 1500 CT2-7 | Llave combinada No. 7, 6 7 8 9 10 11 12 13 14 15 16 17 18 19 20 21 22 mm Juego de destornilladores acodados No. PH 42-88 hexágono 2.2.5 3 4.5 6 8 10 mm | 315 | 310 | 25 | 1,75 |

1500 CT1-VDE 142
SURTIDO DE ALICATES VDE
 en 1/3 Módulo de herramientas de control, 4 piezas



€123,90 + IVA



- › Composición de conjuntos prácticos para una amplia gama de aplicaciones en el campo de la electrónica
- › Con módulo para herramientas Check-Tool para reconocer fácilmente qué herramienta falta
- › Especialmente adecuado para trabajar en zonas sensibles en las que hay que asegurarse de que no se olvida ninguna herramienta
- › Capa inferior azul, capa superior negra, señales azules falta la herramienta
- › Las empuñaduras empotradas facilitan la extracción de la herramienta

| Código | N° | Contenido | Anchura mm | Profundidad mm | Piezas | Peso kg |
|---------|------------------|---|------------|----------------|--------|---------|
| 2309033 | 1500 CT1-VDE 142 | Alicates para bombas de agua ref. 142 10 C, 10" Alicates combinados de potencia VDE ref. VDE 8250-180H Alicates de punta VDE ref. VDE 8132-160 H, Alicates de corte lateral VDE ref. VDE 8314-160 H | 158 | 310 | 4 | 1,158 |

1500 CT2-7-32
JUEGOS DE LLAVES COMBINADAS
 en Módulo de herramientas de comprobación 2/3, 5 piezas

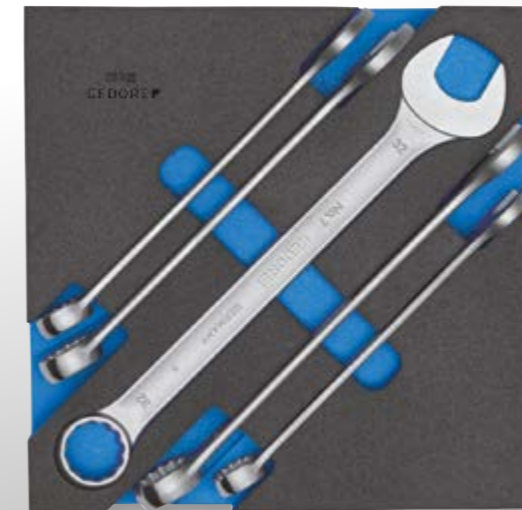

€123,90 + IVA



- › Composición del juego perfecta para un uso universal
- › Con módulo para herramientas Check-Tool para reconocer fácilmente qué herramienta falta
- › Especialmente adecuado para trabajar en zonas sensibles en las que hay que asegurarse de que no se olvida ninguna herramienta
- › Capa inferior azul, capa superior negra, señales azules falta la herramienta
- › Las empuñaduras empotradas facilitan la extracción de la herramienta

| Código | N° | Contenido | Anchura mm | Profundidad mm | Piezas | Peso kg |
|---------|---------------|--|------------|----------------|--------|---------|
| 2308886 | 1500 CT2-7-32 | Llave combinada No. 7, 23 24 27 30 32 mm | 315 | 310 | 5 | 1,865 |

1500 CT1-VDE 2170 PZ
JUEGO DE DESTORNILLADORES VDE
 en 1/3 Módulo de herramientas de control, 6 piezas



€68,90 + IVA



- › Juego perfecto para tornillos PZ y planos en el sector de la electrónica
- › Con módulo para herramientas Check-Tool para reconocer fácilmente qué herramienta falta
- › Especialmente adecuado para trabajar en zonas sensibles en las que hay que asegurarse de que no se olvida ninguna herramienta
- › Capa inferior azul, capa superior negra, señales azules falta la herramienta
- › Las empuñaduras empotradas facilitan la extracción de la herramienta

| Código | N° | Contenido | Anchura mm | Profundidad mm | Piezas | Peso kg |
|---------|----------------------|--|------------|----------------|--------|---------|
| 2309173 | 1500 CT1-VDE 2170 PZ | Destornillador de punta plana VDE ref. VDE 2170, ancho 4,5, 6,5 8 mm Destornillador VDE Phillips ref. VDE 2160 PZ 1 2 | 158 | 310 | 6 | 0,625 |

1500 CT2-DT 2142
JUEGO DE LLAVES ALLEN
 en 2/3 Módulo de herramientas de control, 9 piezas

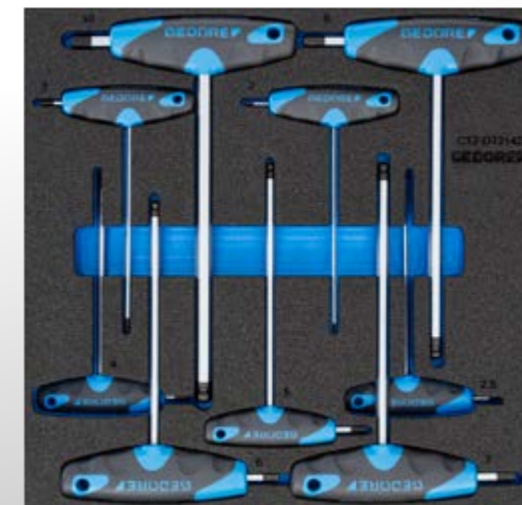

€118,90 + IVA



- › Juego perfecto para tornillos de cabeza hexagonal
- › Con módulo para herramientas Check-Tool para reconocer fácilmente qué herramienta falta
- › Especialmente adecuado para trabajar en zonas sensibles en las que hay que asegurarse de que no se olvida ninguna herramienta
- › Capa inferior azul, capa superior negra, señales azules falta la herramienta
- › Las empuñaduras empotradas facilitan la extracción de la herramienta

| Código | N° | Contenido | Anchura mm | Profundidad mm | Piezas | Peso kg |
|---------|------------------|--|------------|----------------|--------|---------|
| 2309009 | 1500 CT2-DT 2142 | Llaves allen doble con mango en T de 2C No. DT 2142, 2 2,5 3 4 5 6 7 8 10 mm | 315 | 310 | 9 | 0,9 |

1500 ED-70 K MÓDULO DE DISTANCIA

vacía



€9,90 + IVA

- Para fijar los módulos de herramientas No. 1500 ES en cajones de profundidad 400 mm, para carros de herramientas No. 2004 y bancos de trabajo No. 1502, 1504, 1505 y 1506 XL
- Hecho de plástico ABS resistente a los impactos, de grano negro



| Código | N° | Anchura mm | Profundidad mm | Altura mm | Peso kg |
|---------|--------------|------------|----------------|-----------|---------|
| 1618687 | 1500 ED-70 K | 475 | 77 | 40 | 0,12 |

1500 ED-70 S CAJA DE DISTANCIA 1/3

vacía



€19,90 + IVA

- Para el carro de herramientas N° WSL-L7 (workster) y N° 2005, el banco de trabajo N° 1504 XL y la caja de herramientas N° 2430, adecuado como separador para el módulo 1/3
- Módulo de chapa de acero

| Código | N° | Anchura mm | Profundidad mm | Altura mm | Peso kg |
|---------|--------------|------------|----------------|-----------|---------|
| 1851462 | 1500 ED-70 S | 152 | 77 | 40 | 0,15 |

1500 ED-70 XL MÓDULO DE DISTANCIA DE CHAPA

vacía



€23,90 + IVA

- Adecuado, por ejemplo, para contener llaves dinamométricas u otras herramientas largas o piezas pequeñas
- Para el carro de herramientas N° WSL-L7 (workster) y N° 2005, el banco de trabajo N° 1504 XL y la caja de herramientas N° 2430
- Módulo de chapa de acero

| Código | N° | Anchura mm | Profundidad mm | Altura mm | Peso kg |
|---------|---------------|------------|----------------|-----------|---------|
| 1803069 | 1500 ED-70 XL | 625 | 77 | 40 | 0,854 |

1500 CTD-20 BIT SURTIDO DE LLAVES DE VASO DE 1/4"

en módulo de CT, 45 piezas



€195,90 + IVA

- Mango múltiple de 1/4" con amplio surtido de puntas y llaves de vaso
- Sólo apto para el carro de herramientas No. 2004 y los bancos de trabajo No. 1502, 1504, 1505 y 1506 XL
- Para los modelos No. 2005, No. WSL-L7 (workster), No. 2430 y No. 1504 XL pedir el módulo de distancia adicional No. 1500 ED-70 S



| Código | N° | Contenido | Anchura mm | Altura mm | Profundidad mm | Piezas | Peso kg |
|---------|-----------------|--|------------|-----------|----------------|--------|---------|
| 1733419 | 1500 CTD-20 BIT | Inserto de llave de vaso de 1/4" No. 20 L, 4,4,5,5,6,7,8,9,10,12,13 mm Broca de destornillador de 1/4" No. 680, 4,5,5,6,5,8 mm Broca de destornillador de 1/4" No. 685, 2,5,3,4,5,6 mm Broca de destornillador de 1/4" No. 685 X 5,6,8 mm Broca de destornillador de 1/4" No. 687 TX T6 T7 T8 T9 T10 T15 T20 T25 T27 T30 T40 Broca de destornillador de 1/4" No. 690 1 2 3 Broca de destornillador de 1/4" No. 690 PZD 1 2 3 Luz LED en miniatura No. 649, Insertar el soporte No. 673 6,3 Portabobinas No. 699, Adaptador de bits de 1/4" No. 620 Mango múltiple No. 676, Herramienta de sujeción de combinación No. 639 | 475 | 40 | 77 | 45 | 0,7 |

2005 CT2-D 19L SURTIDO DE LLAVES DE VASO 1/2"

en módulo de herramientas de control de 2/4, 40 piezas

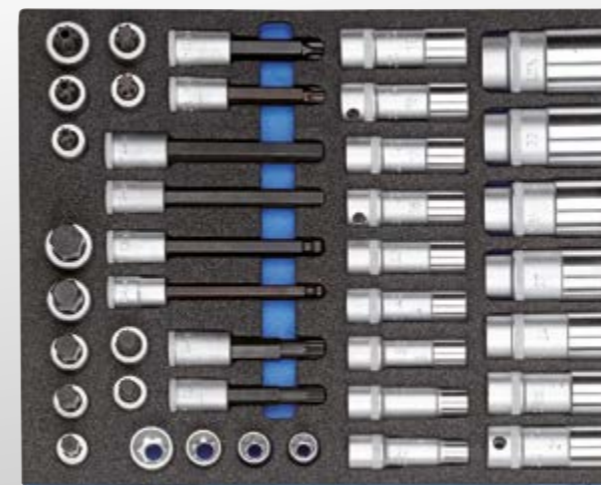

- Surtido óptimo para tornillos más profundos en los tamaños de llave más comunes
- Con módulo para herramientas Check-Tool para reconocer fácilmente qué herramienta falta
- Especialmente adecuado para trabajar en zonas sensibles en las que hay que asegurarse de que no se deja ninguna herramienta
- Capa inferior azul, capa superior negra, señales azules falta la herramienta
- Los rebajes de acceso facilitan la extracción de las herramientas

€600,00 + IVA



| Código | N° | Contenido | Anchura mm | Profundidad mm | Piezas | Peso kg |
|---------|----------------|--|------------|----------------|--------|---------|
| 2016516 | 2005 CT2-D 19L | D 19 L 10 12 13 14 15 16 17 18 19 21 22 24 27 30 32 34 IN 19 10 12 14 17 19 IN 19 L 12-140 14-140 IN 19 LK 10-140 12-140 INX 19 12 14 INX 19 L 12-100 14-100 ITX 19 T55 T60 ITX 19 L T55-100 T60-100 ITX 19 B T50 T55 T60 TX 19 E16 E18 E20 E24 | 316 | 390 | 40 | 6,9 |

2005 CT3-32 SURTIDO DE LLAVES DE VASO DE 3/4"

en el módulo de herramientas de control 3/4, 14 piezas



- Juego perfecto para llaves de vaso manuales y piezas de conexión con cuadrado
- Con módulo para herramientas Check-Tool para reconocer fácilmente qué herramienta falta
- Especialmente adecuado para trabajar en zonas sensibles en las que hay que asegurarse de que no se olvida ninguna herramienta
- Capa inferior azul, capa superior negra, señales azules falta la herramienta
- Las empuñaduras empotradas facilitan la extracción de la herramienta

€410,00 + IVA



| Código | N° | Contenido | Anchura mm | Profundidad mm | Piezas | Peso kg |
|---------|-------------|--|------------|----------------|--------|---------|
| 2752727 | 2005 CT3-32 | Llave de vaso 3/4" hexagonal perfil UD ref. 32, SW 22 24 27 30 32 36 38 41 46 50 Extensión 3/4" No. 3290-8 -16 200 mm, 400 mm Carraca reversible 3/4" ref. 3293 U-2, 510 mm Mango en T 3/4" ref. 3287 | 472 | 390 | 14 | 9 |

2005 CT4-7 XL
**JUEGOS DE LLAVES
 COMBINADAS LARGAS**

en módulo de herramientas de control 4/4, 18 piezas

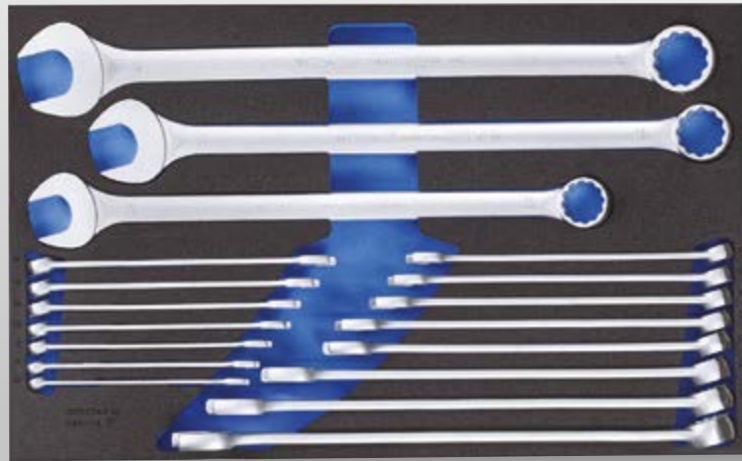

- > Composición perfecta del conjunto para un funcionamiento suave de los tornillos
- > Llave combinada extra larga para un mayor par de apriete
- > Con módulo para herramientas Check-Tool para reconocer fácilmente qué herramienta falta
- > Especialmente adecuado para trabajar en zonas sensibles en las que hay que asegurarse de que no se olvida ninguna herramienta
- > Capa inferior azul, capa superior negra, señales azules falta la herramienta
- > Las empuñaduras empotradas facilitan la extracción de la herramienta

€490,00 + IVA



| Código | N° | Contenido | Anchura mm | Profundidad mm | Piezas | Peso kg |
|---------|---------------|--|------------|----------------|--------|---------|
| 2704226 | 2005 CT4-7 XL | Llave combinada larga No. 7 XL, 10 11 12 13 14 15 16 17 18 19 21 22 24 27 30 32 36 41 mm | 633 | 390 | 18 | 8,15 |

2005 CT4-1B
**JUEGO DE LLAVES
 COMBINADAS ACODADAS**

en módulo de herramientas de control 4/4, 25 piezas



- > El eje reforzado por un nervio de fuerza en el lado de la mandíbula garantiza los pares más elevados.
- > Con perfil UD para una suave transmisión de fuerza, a partir de 1.3/8" con doce caras
- > Anillo acodado a 10°
- > Para accionar tuercas y tornillos avellanados o de poca altura.
- > Con módulo Check-Tool para identificar rápidamente las herramientas que faltan
- > Particularmente adecuado para el trabajo en áreas sensibles, donde se debe asegurar que no se dejen herramientas
- > Capa inferior azul, capa superior negra, señales azules falta la herramienta
- > Las empuñaduras empotradas facilitan la extracción de la herramienta

€470,00 + IVA

| Código | N° | Contenido | Anchura mm | Profundidad mm | Piezas | Peso kg |
|---------|-------------|---|------------|----------------|--------|---------|
| 3434982 | 2005 CT4-1B | Llave combinada ref. 1 B, SW 6 7 8 9 10 11 12 14 15 16 17 18 19 20 21 22 23 24 25 26 27 28 29 30 32 34 mm | 633 | 390 | 25 | 6,2 |

2005 CT4-8000
SURTIDO DE HERRAMIENTAS

en módulo de herramientas de control 4/4, 13 piezas



€320,00 + IVA



| Código | N° | Contenido | Anchura mm | Profundidad mm | Piezas | Peso kg |
|---------|---------------|--|------------|----------------|--------|---------|
| 2016303 | 2005 CT4-8000 | Martillo de montador ROTBAND-PLUS ref. 600H-300-500 Martillo anti-rebote para superficies delicadas ref. 248 ST-40 Tenaza universal ref. 142 10 JC, Alicates de bocas semirredondas ref. 8132-160JC Alicates de corte diagonal de fuerza ref. 8316-160JC, Alicates universales de fuerza ref. 8250-180JC Alicates de montaje para circlips externos ref. 8000A 1 2 21 Alicates de montaje para circlips internos ref. 8000 J 1 2 21 | 633 | 390 | 13 | 4,1 |

2005 CT4-U-20
**JUEGO DE LLAVES DE
 VASO 1/4"-3/8"-1/2"**

en módulo de herramientas de control 4/4, 91 piezas

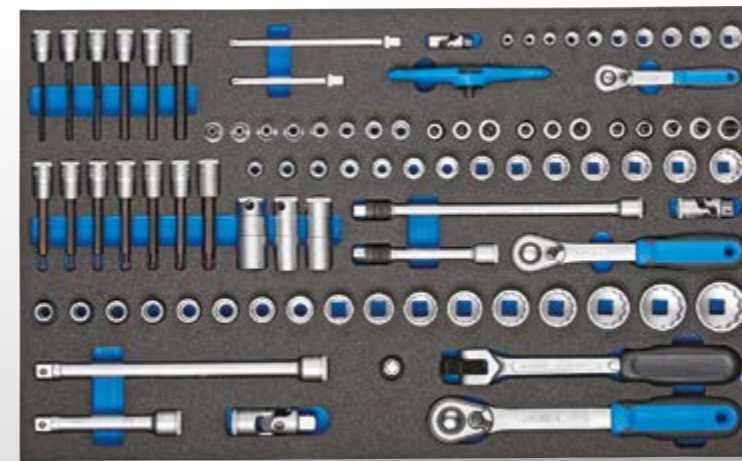

€1030,00 + IVA

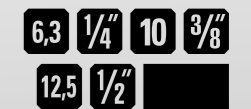

| Código | N° | Contenido | Anchura mm | Profundidad mm | Piezas | Peso kg |
|---------|---------------|--|------------|----------------|--------|---------|
| 2016257 | 2005 CT4-U-20 | Vaso de 1/4" ref. 20, SW 5,5 6 7 8 9 10 11 12 13 14 mm Carraca reversible de 1/4" ref. 2093 U-201/Carraca de mango en T ref. 2093U-3T Alargador de 1/4" ref. 2090-4 -6, 97 148 mm, Junta universal de 1/4" ref. 2095 ref. de vaso de 3/8" D 30, SW 8 9 10 11 12 13 14 15 16 17 18 19 21 22 mm Vaso destornillador ref. IN 30 L, SW 4 5 6 7 8 10 Puntas de destornillador de 3/8" ref. ITX 30 L, T20 T25 T27 T30 T40 T45 T50 ref. de vaso de 3/8" ref. TX 30, E5 E6 E7 E8 E10 E11 E12 E14 Vaso destornillador de 3/8" ref. IKS 30, 1 2 3, Vaso destornillador de 3/8" ref. IKS 30 PZD 1 2 3 Vaso destornillador ref. IS 30, SW 5,5 6,5 8 10 12 mm Inserto de bujía de 3/8" con muelle de retención 20,8 mm 3 Inserto de bujía de 8" con muelle de retención 16 mm Inserto de bujía de 3/8" con muelle de retención 18 mm, Carraca reversible de 3/8" ref. 3093 U-20 Alargador de 3/8" con gatillo ref. 3090 A-5 -10, Junta universal de 3/8" ref. 3095 ref. D 19, SW 10 11 12 13 14 15 16 17 18 19 21 22 23 24 27 30 32 mm Carraca reversible de 1/2" ref. 1993 U-20, Alargador de 1/2" ref. 1990-5-10, 125 250mm Reductor de 1/2" de 1/2" a 3/8" ref. 1930, Junta universal de 1/2" 1/2" ref. 1995 Mango articulado de 1/2" ref. 1996, 255 mm | 633 | 390 | 91 | 7,64 |

EL TALENTO ORGANIZADOR PARA LOS DESPLAZAMIENTOS

El módulo de cajonera de herramientas WorkMO B3 1110 WM 321 de **GEDORE** es la solución práctica para el profesional en viaje o el trabajador de servicio móvil.

El robusto y resistente **módulo WorkMO B3 1110 WM 321** está fabricado con una mezcla ligera de aluminio y plástico, por lo que sólo pesa unos 22 kg. Sin embargo, los dos cajones con extensión total pueden soportar una carga de hasta 60 kg cada uno. En

combinación con los módulos de espuma **GEDORE 1500 ES/1500 CT**, todas las herramientas están perfectamente almacenadas y organizadas durante las operaciones de servicio móvil. Los bordes redondeados de plástico sirven de protección contra impactos y arañazos y hacen que la caja sea aún más robusta. Debajo de los cajones hay un compartimento con cerradura para la **GEDORE L-BOXX® 136 No. 1100 L** así como para la **GEDORE S-BOXX® No. 1110 WMSB 3**. El WorkMo B3 es compatible con el equipo Sortimo® en el vehículo y el aseguramiento de la carga y también ha sido sometido a pruebas de choque.



Módulo de caja de herramientas WorkMo B3 1110 WM 321

1 PERFECTAMENTE ORGANIZADO

- Con dos cajones resistentes para módulos de herramientas y un compartimento para L-BOXXES, el WorkMo B3 ofrece mucho espacio para el almacenamiento ordenado de herramientas

2 COMPACTO

- Con unas dimensiones de 789 x 396 x 506 mm y un peso de 22 kg, el módulo de cajonera es ideal para su uso en un vehículo de servicio

3 LIGERO Y ROBUSTO

- El módulo de cajonera GEDORE está fabricado con una mezcla de aluminio y plástico ligera pero muy resistente, hasta un 50 % más ligera que otras soluciones comparables



„Como trabajador de servicios móviles, confío en un sistema que me permite mantener mi equipo ordenado. El módulo Box de GEDORE es la solución perfecta para mi trabajo“.

1110 WM 321 MÓDULO DE CAJONERA WORKMO B3

2 cajones H6, compartimento para la L-BOXX® + S-BOXX®

€490,00 + IVA

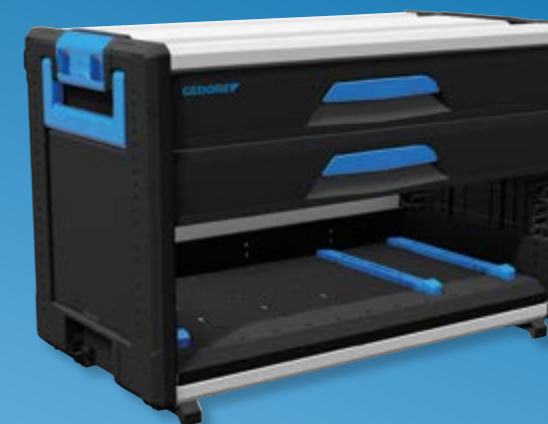

- > 2 cajones de extensión total adecuados para los módulos GEDORE 1500 ES/1500 CT
- > Compatible con los equipos para vehículos y fijación Sortimo
- > Capacidad de carga por cajón 60 kg

| Código | N° | Anchura mm | Altura mm | Profundidad mm | Peso kg |
|---------|-------------|------------|-----------|----------------|---------|
| 2954354 | 1110 WM 321 | 789 | 506 | 396 | 22,12 |

1110 WMW-S-03 WORKMO B3 CON UNA SURTIDO DE HERRAMIENTAS

110 piezas

- > Ideal para trabajos de mantenimiento y montaje grandes y pequeños
- > Adecuado para la industria, el comercio, la automoción y el bricolaje ambicioso
- > Carro de herramientas modular
- > Móvil como una unidad completa o cada módulo puede transportarse individualmente
- > Ideal para transportar del taller a lugares de trabajo cambiantes
- > 6 cajones con extensión total adecuados para módulos GEDORE 1500 ES/1500 CT
- > Para 4x 1/3 módulos o 2x 2/3 módulos
- > Un compartimento con cerradura para GEDORE L-BOXX® 136 No. 1100 L y para GEDORE S-BOXX® No. 1110 WMSB 3
- > Mezcla ligera y estable de aluminio y plástico
- > Móvil gracias a patines con 4 ruedas de alta calidad, 2 de ellas con freno total
- > Encimera de madera para trabajos de montaje in situ
- > Compatible con el equipamiento Sortimo® para vehículos y sistemas de sujeción de carga



€2140,00 + IVA



| Código | N° | Altura mm | Anchura mm | Profundidad mm | Contenido | Número de cajones | Piezas | Peso kg |
|---------|---------------|-----------|------------|----------------|---|-------------------|--------|---------|
| 3005194 | 1110 WMW S-03 | 1.140 | 845 | 550 | Coche de taller no. 1110 WMW-3 GEDORE L-BOXX® 136 No. 1100 L S-BOXX® B3 No. 1110 WMSB 3 Surtido de herramientas No. 1110 CTB3-01 Surtido de herramientas No. 1110 CTB3-02 | 6 | 110 | 64,3 |

1110 WMHP 3
ENCIMERA DE MADERA
PARA WORKMO B3



- > Encimera de madera contrachapada multiplex de haya de 20 mm de espesor
- > Se coloca mediante un clic sobre las cajoneras WorkMo B3 para obtener una superficie de trabajo plana

€147,90 + IVA

| Código | N° | Anchura mm | Altura mm | Profundidad mm | Peso kg |
|---------|-------------|------------|-----------|----------------|---------|
| 2954370 | 1110 WMHP 3 | 835 | 41 | 426 | 4,5 |

1110 WMR 34
BASE MÓVIL B3



- > Hace que los módulos cajonera sean móviles
- > Compatible con los equipos para vehículos y fijación Sortimo
- > Capacidad de carga: 200 kg

€215,90 + IVA

| Código | N° | Anchura mm | Altura mm | Profundidad mm | Peso kg |
|---------|-------------|------------|-----------|----------------|---------|
| 3002713 | 1110 WMR 34 | 854 | 144 | 493 | 9 |

1110 WMW-3
CARRO PORTA
HERRAMIENTAS
MODULAR
WORKMO B3

€1230,00 + IVA



- > Consiste en: No. 1110 WM 34, 1110 WM 321, 1110 WMR 23 y 1110 WMHP 3
- > 6 cajones de extensión total adecuados para los módulos GEDORE 1500 ES/1500 CT
- > Encimera de madera para el trabajo de montaje en el sitio
- > Compatible con los equipos para vehículos y fijación Sortimo

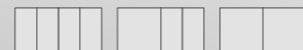

| Código | N° | Anchura mm | Altura mm | Profundidad mm | Peso kg |
|---------|------------|------------|-----------|----------------|---------|
| 2954443 | 1110 WMW-3 | 845 | 1.140 | 550 | 52,8 |

1110 WM 221
MÓDULO DE CAJONERA WORKMO B2

2 cajones H6, compartimento para la L-BOXX®

€340,00 + IVA

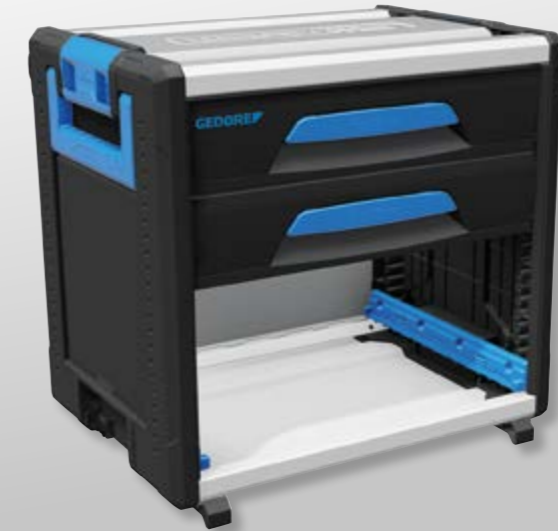

- > 2 cajones de extensión total adecuados para los módulos GEDORE 1500 ES/1500 CT
- > Compatible con los equipos para vehículos y fijación Sortimo
- > Capacidad de carga por cajón 30 kg

| Código | N° | Anchura mm | Altura mm | Profundidad mm | Peso kg |
|---------|-------------|------------|-----------|----------------|---------|
| 2954338 | 1110 WM 221 | 526 | 396 | 506 | 15,26 |

1110 WMW-5-02
WORKMO B2 CON
UNA SURTIDO DE
HERRAMIENTAS

72 piezas



€1300,00 + IVA



- > Carro de herramientas modular
- > Consiste en: No. 1110 WM 24, 1110 WM 221, 1110 WMR 23 y 1110 WMHP 2
- > Móvil como una unidad completa o cada módulo individualmente portátil
- > Ideal para el transporte desde el taller hasta los lugares de trabajo cambiantes
- > 6 cajones de extensión total adecuados para los módulos GEDORE 1500 ES/1500 CT
- > Para 2x 1/3 módulos o 1x 2/3 módulos
- > Un compartimento con dispositivo de bloqueo para el GEDORE L-BOXX® 136 No. 1100 L (no incluido)
- > Mezcla ligera y estable de aluminio y plástico
- > Móvil por patinetes con 4 ruedas de alta calidad, 2 de ellas con freno total
- > Encimera de madera para el trabajo de montaje en el sitio
- > Compatible con los equipos para vehículos y fijación Sortimo®
- > El choque fue probado

| Código | N° | Altura mm | Anchura mm | Profundidad mm | Contenido | Número de cajones | Piezas | Peso kg |
|---------|---------------|-----------|------------|----------------|---|-------------------|--------|---------|
| 3005186 | 1110 WMW S-02 | 1.140 | 580 | 550 | Coche de taller no. 1110 WMW-2 GEDORE L-BOXX® 136 No. 1100 L Surtido de herramientas No. 1110 CTB2-01 Surtido de herramientas No. 1110 CTB2-02 | 6 | 72 | 50,5 |

1110 WMHP 2
ENCIMERA DE MADERA
PARA WORKMO B2

€98,⁹⁰
+ IVA



- Encimera de madera contrachapada multiplex de haya de 20 mm de espesor
- Se coloca mediante un clic sobre las cajoneras WorkMo Boxes B2 para obtener una superficie de trabajo plana

| Código | N° | Anchura mm | Altura mm | Profundidad mm | Peso kg |
|---------|-------------|------------|-----------|----------------|---------|
| 2954362 | 1110 WMHP 2 | 572 | 41 | 426 | 4,5 |

1110 WMR 24
BASE MÓVIL R
PARA WORKMO
B2

€166,⁹⁰
+ IVA



- Hace que los módulos cajonera sean móviles
- Compatible con los equipos para vehículos y fijación Sortimo
- Capacidad de carga: 200 kg

| Código | N° | Anchura mm | Altura mm | Profundidad mm | Peso kg |
|---------|-------------|------------|-----------|----------------|---------|
| 3002721 | 1110 WMR 24 | 612 | 144 | 493 | 8 |

1110 WMW-2
CARRO PORTA
HERRAMIENTAS
MODULAR
WORKMO B2

€890,⁰⁰
+ IVA



- Consiste en: No. 1110 WM 24, 1110 WM 221, 1110 WMR 23 y 1110 WMHP 2
- 6 cajones de extensión total adecuados para los módulos GEDORE 1500 ES/1500 CT
- Encimera de madera para el trabajo de montaje en el sitio
- Compatible con los equipos para vehículos y fijación Sortimo

| Código | N° | Anchura mm | Altura mm | Profundidad mm | Peso kg |
|---------|------------|------------|-----------|----------------|---------|
| 2954435 | 1110 WMW-2 | 580 | 1.140 | 550 | 42,6 |

1.04/HP1A-B
EXTRACTOR UNIVERSAL
DE ALTA POTENCIA

2 patas, todo de acero con freno de gancho

€100,⁹⁰
+ IVA



- El puente reforzado con codo adicional, templado y endurecido, dobla prácticamente el límite de carga
- El gancho del gatillo forjado de una sola pieza
- Con freno
- Escala de ajuste para un ajuste uniforme de los ganchos de arrastre

| Código | N° | Ancho mm | Alto (min.) mm | Ancho (interior) exterior (máx.) mm | profundidad de sujeción mm | Fuerza de tracción (máx.) t | Husillo y paso | Rosca de arrastre | Ancho de la pata del gancho en el área utilizable mm | Profundidad de la pata del gancho utilizable mm | Espesor del pie del gancho en la punta mm | División de escala disponible | Peso kg |
|---------|-------------|----------|----------------|-------------------------------------|----------------------------|-----------------------------|----------------|-------------------|--|---|---|-------------------------------|---------|
| 1981145 | 1.04/HP1A-B | 130 | 70 | 170 | 100 | 5 | M14x1,5x140 | 17 mm | 22 | 15 | 3,0 | x | 1,2 |

1.04/ST-HP-B
JUEGO DE EXTRACTORES
en soporte



€570,⁰⁰
+ IVA

- Consta de 3 extractores de diferentes tamaños
- El puente reforzado con codo adicional, templado y endurecido, dobla prácticamente el límite de carga
- Pata forjada de una sola pieza
- Con freno
- Escala de ajuste para un ajuste uniforme de los ganchos de arrastre

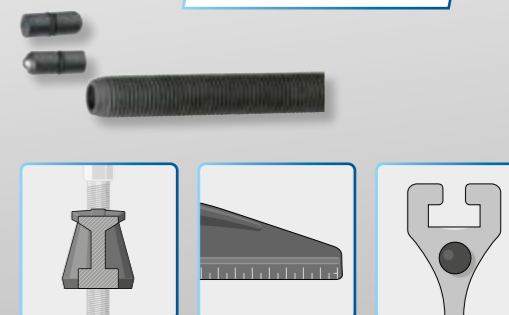

| Código | N° | Contenido | Peso kg |
|---------|--------------|---|---------|
| 2300044 | 1.04/ST-HP-B | 1.04/HP1A-B Extractor de alta potencia de 2 brazos 130x100 mm 1.04/HP2A-B Tirador de ALTA POTENCIA de 2 brazos 200x150 mm 1.04/HP3A-B Tirador HIGH POWER de 2 brazos 350x200 mm 1.04/97 Stand vacío para la serie 1.04 | 14,4 |

1100-1.04 SURTIDO DE EXTRACTORES UNIVERSALES

en L-BOXX® 136, 13 piezas



- › Con un puente de 2 y 3 patas
- › Con patas y extensiones delgadas y de acero
- › Se incluyen patas de extracción extra delgadas para espacios de instalación estrechos para la auto-instalación
- › 12 combinaciones posibles de extractores diferentes

€590,00
+ IVA

| Código | N° | Contenido | Longitud mm | Anchura mm | Altura total [mm] | Piezas | Peso kg |
|---------|-----------|--|-------------|------------|-------------------|--------|---------|
| 2838362 | 1100-1.04 | Extractor universal HIGH POWER No. 1.04/HP1A-B, 2 brazos, 130x100 mm Puente No. 107/1A03, 3 brazos 180 mm Gancho de tracción No. 106/A-100-B, todo de acero, freno de gancho 100 mm 3x extensión No. 106/A-100-VB con freno de gancho 100 mm 3x ganchos de arrastre No. 106/A-100-S, delgado 100 mm 3x ganchos de tracción No. 106/S101-S, sin pieza de sujeción Husillo No. 1.1406200, 17 M14x1,5 200 mm + GEDORE L-BOXX® 136 No. 1100 L | 357 | 442 | 151 | 13 | 6,3 |

1.18/OXS EXTRACTOR 2 patas, con ganchos extra delgados



- › Ganchos forjados muy estrechos
- › Especialmente adecuado para condiciones espaciales de difícil acceso, por ejemplo, en el área del motor eléctrico

€41,90
+ IVA

| Código | N° | Ancho exterior mm | profundidad de sujeción mm | Fuerza de tracción (máx.) t | Husillo | Ancho de la pata del gancho en el área utilizable mm | Profundidad de la pata del gancho utilizable mm | Espesor del pie del gancho en la punta mm | El diámetro de la punta | Peso kg |
|---------|----------|-------------------|----------------------------|-----------------------------|----------------|--|---|---|-------------------------|---------|
| 2018594 | 1.18/OXS | 50 | 70 | 0.5 | M 10x1,5 x 100 | 8 | 3 | 2,0 | 2,9 | 0,24 |

1.19/OXS EXTRACTOR 3 patas, con ganchos extra delgados



- › Ganchos forjados muy estrechos
- › Especialmente adecuado para condiciones espaciales de difícil acceso, por ejemplo, en el área del motor eléctrico

€59,90
+ IVA

| Código | N° | Ancho (máx.) mm | profundidad de sujeción mm | Fuerza de tracción (máx.) t | Husillo | Ancho de la pata del gancho en el área utilizable mm | Profundidad de la pata del gancho utilizable mm | Espesor del pie del gancho en la punta mm | El diámetro de la punta | Peso kg |
|---------|----------|-----------------|----------------------------|-----------------------------|----------------|--|---|---|-------------------------|---------|
| 2018608 | 1.19/OXS | 50 | 70 | 0.8 | M 10x1,5 x 100 | 8 | 3 | 2,0 | 2,9 | 0,3 |

1.12/2 EXTRACTOR 2 patas



- › Diseño práctico y fuerte para quitar discos, ruedas, cojinetes de bolas, etc.
- › Un modelo económico
- › Las patas presionan automáticamente

€83,90
+ IVA

| Código | N° | Ancho (máx.) mm | profundidad de sujeción mm | Fuerza de tracción (máx.) t | Husillo | Ancho de los pisos Hexágono de operación | Ancho de la pata del gancho en el área utilizable mm | Profundidad de la pata del gancho utilizable mm | Espesor del pie del gancho en la punta mm | Peso kg |
|---------|--------|-----------------|----------------------------|-----------------------------|----------------|--|--|---|---|---------|
| 8003410 | 1.12/2 | 130 | 160 | 5 | M 18x1,5 x 200 | 19 mm | 25 | 14 | 3,0 | 1,9 |

1.13/2 EXTRACTOR 3 patas



- › Diseño práctico y fuerte para quitar discos, ruedas, cojinetes de bolas, etc.
- › Un modelo económico
- › Las patas presionan automáticamente

€109,90
+ IVA

| Código | N° | Ancho (máx.) mm | profundidad de sujeción mm | Fuerza de tracción (máx.) t | Husillo | Ancho de los pisos Hexágono de operación | Ancho de la pata del gancho en el área utilizable mm | Profundidad de la pata del gancho utilizable mm | Espesor del pie del gancho en la punta mm | Peso kg |
|---------|--------|-----------------|----------------------------|-----------------------------|----------------|--|--|---|---|---------|
| 8004300 | 1.13/2 | 130 | 160 | 7.5 | M 18x1,5 x 200 | 19 | 25 | 14 | 3,0 | 2,5 |

SEPARACIÓN Y EXTRACCIÓN SENCILLAS

Un juego de extractores y extractor de guillotina para rodamientos de rodillos cónicos, rodamientos de bolas, anillos de rodadura interiores, terminales de baterías y otras piezas de paredes finas de hasta 70 mm de diámetro y 125 mm de profundidad de montaje.

El **juego de extractores 1101-1.40-1.12-13** de **GEDORE** contiene un dispositivo de separación y extractores en dos tamaños diferentes, incluidos los husillos correspondientes. Para extraer piezas ajustadas o de paredes finas, las afiladas cuchillas de separación, que pueden

utilizarse por ambos lados, se presionan por detrás de la pieza a sacar y se extraen de forma segura con el extractor. En función de las necesidades, los extractores pueden utilizarse como extractores de dos o tres brazos. Los ganchos autoprensados facilitan especialmente la aplicación, otro punto a favor además de la seguridad y la durabilidad de las piezas forjadas. El juego completo de extractores está completamente empotrado en un inserto de espuma. Esto significa que el juego no sólo cabe perfectamente en la L-BOXX suministrada, sino que también es apilable o cabe en el cajón de un carro de herramientas.

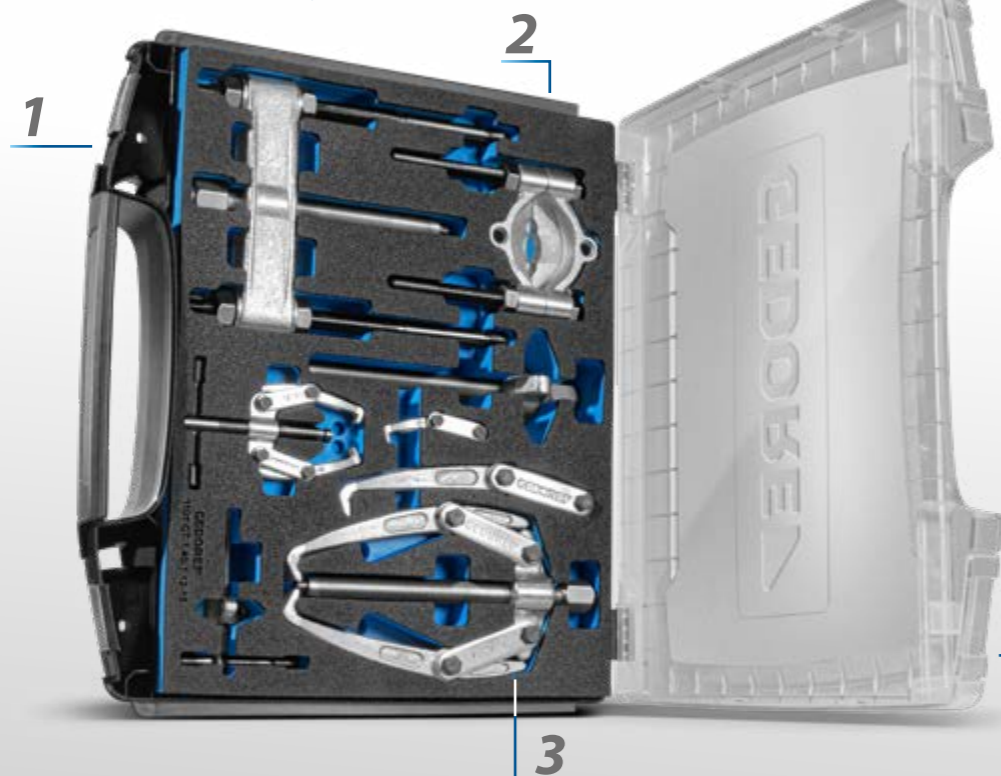

Juego de extractores de dos y tres brazos y extractor de guillotina 1101-1.40-1.12-13

1 FÁCIL DE USAR

- El extractor con gancho autoprensante y uña pueden utilizarse por ambos lados

2 MUCHAS POSIBILIDADES DE APLICACIÓN

- Para componentes de paredes estrechas y finas de hasta 70 mm de diámetro y 125 mm de profundidad de montaje

3 EXTRACTOR 2EN1

- Conversión de extractores de dos brazos a tres brazos de forma sencilla

4 ESTACIONARIO Y MÓVIL SIMPLEMENTE ALMACENADO

- En el carro de herramientas o en la i-BOXX suministrada - con inserto de espuma en caja

DESMONTAR Y EXTRAER ES FÁCIL

„El juego de extractores me lo pone fácil: me llevo la i-BOXX y puedo trabajar en los rodamientos de bolas o en los bornes de la batería. Normalmente no necesito más que unos cuantos adaptadores extra“.



NUEVO

1101-1.40-1.12-13 JUEGO DE EXTRACTORES SEPARADORES 2 y 3 brazos, 16 piezas

- > Extractores de 2 y 3 brazos con ganchos autoprensadores
- > Para desmontar rodamientos de rodillos cónicos ajustados, rodamientos de bolas, pistas interiores, terminales de baterías y otras piezas de paredes finas hasta un diámetro máximo de 70 mm y una profundidad de montaje de 125 mm como máximo.
- > Made in Germany
- > Las cuchillas separadoras pueden utilizarse en ambos lados
- > El dispositivo de extracción puede ampliarse con otros accesorios, como adaptadores 1.81/10
- > Uso flexible gracias a los componentes de 2 y 3 brazos
- > Con módulo para herramientas Check-Tool para reconocer fácilmente qué herramienta falta



€450,00 + IVA

| Código | N° | Contenido | Profundidad de sujeción utilizable | Vano máximo mm | Longitud mm | Anchura mm | Altura total mm | Piezas | Peso kg |
|---------|-------------------|--|------------------------------------|----------------|-------------|------------|-----------------|--------|---------|
| 3437434 | 1101-1.40-1.12-13 | 1x 114/104 puente de 2 brazos 1x 115/104 puente de 3 brazos 3x 112/1-120 ganchos de extracción, completos 2x 1.1406155 husillo completo M14x1.5x155mm 1x 112/0104 puente de 2 brazos 1x 113/0104 puente de 3 brazos 3x 112/02-040 gancho de extracción, completo 2x 1.100660 husillo completo M10x1.5x60mm 1x 1.40/0 separador 5-60 mm 1x 1.38/0 extractor 40-120x125mm El-1101-1.40-1.12-13 módulo Checktool vacío 342x262x60mm + 1101 L GEDORE i-BOXX 72, vacío | 125 | 90 | 367 | 316 | 72 | 16 | 4 |

2.40 REPARACIÓN DE MAQUINARIA AGRÍCOLA/ CONSTRUCCIÓN JUEGO DE EXTRACTORES

Sistema modular, 16 piezas

€740,00
+ IVA



- Para el montaje de los robustos y prácticos extractores No. 1.14 y No. 1.15
- Con este juego, puedes montar diez extractores de pestañas flexibles comunes de la serie 1.14/1.15 incluyendo el nuevo husillo hidráulico
- El panel de pared perforada se incluye en el suministro

| Código | Nº | Contenido |
|---------|------|---|
| 1393030 | 2.40 | 1 puente de 2 brazos, ref. 114/204 1 puente de 2 brazos, ref. 114/304 1 puente de 3 brazos, ref. 115/204 1 puente de 3 brazos, ref. 115/304 1 husillo SW 19, M18x1,5, 200 mm, ref. 1.1806200 1 husillo SW 22, G 1/2", 250 mm, ref. 1.2106250 1 husillo de presión hidráulica 10 t, ref. 1.06/HSP1 3 ganchos de extracción de 210 mm, ref. 114/201 3 ganchos de extracción 260 mm, ref. 114/301 3 ganchos de extracción 390 mm, ref. 114/401 6 lengüetas ref. 114/208 12 lengüetas ref. 114/308 |

| Piezas | Peso kg |
|--------|---------|
| 16 | 24,3 |

1100-1.30 SURTIDO DE EXTRACTORES DE INTERIORES

en L-BOXX® 136, 8 piezas

€490,00
+ IVA



- Para diámetro interior 12 - 35 mm
- Para rodamientos de bolas, anillos, bujes y Simmerrings® extremadamente ajustados
- Con martillo deslizante y contra apoyo

| Código | Nº | Contenido | Longitud mm | Anchura mm | Altura total mm | Piezas | Peso kg |
|---------|-----------|---|-------------|------------|-----------------|--------|---------|
| 2836041 | 1100-1.30 | Extractor interior No. 1.30/2.12-15 mm Extractor interior No. 1.30/3.15-19 mm Extractor interior No. 1.30/4.19-25 mm Extractor interior No. 1.30/4A, 25-30 mm Extractor interior No. 1.30/45, 30-35 mm Contra apoyo No. 1.36/1 para 1.30/0 - 1.30/5 Martillo deslizante No. 1.35/2, 500 mm, 1,7 kg + GEDORE L-BOXX® 136 No. 1100 L | 357 | 442 | 151 | 8 | 7,2 |

1.32/2 JUEGO DE EXTRACTORES INTERNOS Y EXTERNOS

15 piezas



€910,00
+ IVA

- Conjuntos con extractores internos, contra-apoyos, extractor de polos, extractor de espárragos y extractores externos
- En una sólida caja de chapa

| Código | Nº | Contenido | Piezas | Peso kg |
|---------|--------|--|--------|---------|
| 8015340 | 1.32/2 | 1.30/2 extractor interno 12-15 mm, 1.30/3 extractor interno 15-19 mm 1.30/4 extractor interno 19-25 mm, 1.30/4A extractor interno 25-30 mm 1.30/5 extractor interno 30-35 mm, 1.30/6 extractor interno 35-45 mm 1.30/7 extractor interno 45-55 mm, 1.30/8 extractor interno 55-70 mm 1.36/1 contra-apoyo para 1.30/0 - 1.30/5, 1.36/2 contra-apoyo para 1.30/6 - 1.30/7 1.19/OXS Extractor de 3 brazos gancho XS 50x70 mm, 1.12/02 Extractor de terminales de polos de 2 brazos 60x40 mm 1.06/1 Extractor universal, 2 brazos, 90x100 mm, 1.06/2 Extractor universal, 2 brazos, 160x150 mm 1.28/1 Extractor de espárragos 6-13 mm, 132/299B Caja de metal vacía | 15 | 19 |

1101-1.29/3K JUEGO DE EXTRAC- TORES DE RODA- MIENTOS DE BOLAS

en i-BOXX® 72, 37 piezas



€630,00
+ IVA



- Juego de extractores de rodamientos de bolas para más de 40 rodamientos de bolas
- Para extraer rodamientos de bolas que están montados en un eje y simultáneamente en un soporte
- Extracción no destructiva de rodamientos de bolas de ranura profunda sin desmontar el eje, no es necesario perforar la jaula del rodamiento (sin virutas)
- Con módulo para herramientas Check-Tool para reconocer fácilmente qué herramienta falta
- El inserto puede utilizarse en cajones con dimensiones mínimas de 340 x 260 x 60 mm
- En GEDORE i-BOXX® 72 No. 1101 L

| Código | Nº | para rodamiento de bolas No. | Contenido | Peso kg |
|---------|--------------|--|--|---------|
| 2964392 | 1101-1.29/3K | 6000 6001 6002 6003 6004 6005 6006 6007 6008 6009 6010 6011 6012 6200 6201 6202 6203 6204 6205 6206 6207 6208 6209 6210 6211 6212 6213 6300 6301 6302 6303 6304 6305 6306 6307 6308 6309 6310 6311 6403 6404 6405 6406 6407 | 129/104 Cabezal, 129.106 Husillo 14, M10x1,5, 160 mm 129/304 cabezal, 129.306 husillo 17, M14x2.0, 210 mm 129/404 cabezal, 129.406 husillo 19, M18x2.5, 230 mm 129/504 cabezal, 129.506 husillo 22, M20x2.5, 235 mm 129/10 Gancho de tracción 1 ud. 140 mm (4x) 129/15 Gancho de tracción 1 ud. 140 mm (4x) 129/25 Gancho de tracción 1 ud. 170 mm (4x) 129/30 Gancho de tracción 1 ud. 178 mm con 3 distanciadores (4x) 129/35 Gancho de tracción 1 ud. 178mm con 5 distanciadores (4x) 129/40 Gancho de tracción 1 ud. 226mm con 5 distanciadores (4x) 129/45 Gancho de tracción 1 ud. 226mm con 11 espaciadores (4x) 1.29/0 Asa de enchufe bruñida El-1101 CT-1.29/3K Inserto de espuma i-BOXX 72, vacío + 1101 L GEDORE i-BOXX 72 vacía | 5,78 |

1100-1.41/2A
JUEGO DE EXTRACTOR DE GUILLOTINA
 en L-BOXX® 136, 22 piezas



- Para anchos de sujeción de Ø 22 a 115 mm y profundidades de sujeción hasta 295 mm
- Incluye el adaptador de rosca para la rosca hembra M8-M18
- Para aflojar y quitar las partes ajustadas como los rodamientos de rodillos cónicos, las pistas interiores

€590,00 + IVA

| Código | Nº | Contenido | La profundidad de sujeción puede ser usada mm | Vano máximo mm | Longitud mm | Anchura mm | Altura total mm | Piezas | Peso kg |
|---------|--------------|--|---|----------------|-------------|------------|-----------------|--------|---------|
| 2927284 | 1100-1.41/2A | Extractor No. 1x 1.38/2, 70-215 mm Dispositivo separador No. 1.40/2, 22-115 mm Juego de adaptadores roscados No. 1.81/20, para aplicaciones de 1 y 2 agujeros, M14x1.5 Extensión No. 1.38/CV M14x1,5 + GEDORE L-BOXX® 136 No. 1100 L | 295 | 115 | 357 | 442 | 151 | 22 | 11,5 |

1.81/K-12
JUEGO DE ADAPTADORES DE ROSCA
 para aplicaciones de 1 agujero, 11 piezas



- Los adaptadores roscados permiten, por ejemplo, quitar las tapas roscadas con un agujero roscado
- Nº 1.81/K-12: Con martillo deslizante Nº 1.35/1A, barra de 230 mm y peso de impacto 700 g, adaptador M14x1.5
- En caja de plástico, 275 x 229 x 83 mm

€132,90 + IVA

| Código | Nº | Contenido | Longitud mm | Anchura mm | Altura mm | Piezas | Peso kg |
|---------|-----------|---|-------------|------------|-----------|--------|---------|
| 1936557 | 1.81/K-12 | Martillo deslizante 1.35/1A 270 mm, 700 g 181/101 inserto roscado M10 / M4 181/102 inserto roscado M10 / M5 181/103 inserto roscado M10 / M6 181/104 inserto roscado M10 / M8 181/105 inserto roscado M10 / M10 181/106 inserto roscado M10 / M12 181/210 inserto roscado M14x1,5 / M14 181/211 inserto roscado M14x1,5 / M16 181/212 inserto roscado M14x1,5 / M18 135/125-II adaptador rosca interior M10 - M14x1,5 181/1299 Maletín de plástico con inserto de espuma | 270 | 230 | 84 | 11 | 1,83 |

1.81/2
JUEGO DE ADAPTADORES DE ROSCA
 para aplicaciones de 1 agujero, 6 piezas



€67,90 + IVA

- Los adaptadores roscados permiten, por ejemplo, quitar las tapas roscadas con un agujero roscado
- Nº 1.81/2: Para el martillo deslizante Nº 1.35/2, 1.36/2, contra soporte Nº 1.36/3

| Código | Nº | Contenido | Piezas | Peso kg |
|---------|--------|---|--------|---------|
| 1120743 | 1.81/2 | 181/207 inserto roscado M14x1,5 / M8, 181/208 inserto roscado M14x1,5 / M10 181/209 inserto roscado M14x1,5 / M12, 181/210 inserto roscado M14x1,5 / M14 181/211 inserto roscado M14x1,5 / M16, 181/212 inserto roscado M14x1,5 / M18 | 6 | 0,49 |

1.35/2
MARTILLO DESLIZANTE

€78,90 + IVA



- Adecuado para quitar pequeños rodamientos de bolas, ya que a menudo no hay espacio para los contraapoyos
- También se puede utilizar con los adaptadores de rosca Nº 1.81

| Código | Nº | para extractores internos | Hilo de conexión | Adaptador | Ancho de los pisos Hexágono de operación | Longitud total mm | Superficie de deslizamiento | Peso del impacto en g | Peso kg |
|---------|--------|---------------------------|------------------|-----------|--|-------------------|-----------------------------|-----------------------|---------|
| 8039010 | 1.35/2 | 1.30/0 - 1.30/9 | M14x1,5 | M10 | 24 | 520 | 340 | 1700 | 3,03 |

1.78/5
COMPRESOR DE MUELLES



- Para un montaje y desmontaje seguro de los muelles de compresión con un diámetro de 110 a 180 mm
- Alerta de seguridad: Cuando los husillos se aprietan de manera uniforme, los mandriles de expansión se asientan en las bobinas del resorte, de modo que se descarta un desplazamiento lateral
- Seguridad probada por VPA-GS
- Con barra de seguridad 1 parte

desde
 €133,90 + IVA

| Código | Nº | Rango de sujeción (mín./máx.) | Peso kg | sin IVA |
|---------|---------|-------------------------------|---------|---------|
| 8031380 | 1.78/52 | 60-240 | 2,2 | 133,90 |
| 8031460 | 1.78/53 | 60-340 | 2,55 | 138,90 |

1.28/4 EXTRACTOR DE ESPARRAGOS

€78,90
+ IVA



- > Para desenroscar tornillos dañados con rosca derecha o izquierda
- > También para los extremos extremadamente cortos de los pernos

| Código | N° | Ø perno prisionero | Ancho a través de los planos hexadecimales mm | Peso kg |
|---------|--------|--------------------|---|---------|
| 1465031 | 1.28/4 | 5-26 | 19 | 0,6 kg |

1.26/K-3 JUEGO DE TRONZA TUERCAS

6 piezas

- > Para las tuercas de 10 (M6) a 36 (M24), incluyendo el cincel de reemplazo
- > Con tope de cincel
- > En un estuche de plástico con un inserto para herramientas de control, dimensiones: 275 x 229 x 83 mm
- > En maletín de plástico con módulo de seguridad Checktool

€275,90
+ IVA



| Código | N° | Contenido | Longitud mm | Anchura mm | Altura mm | Piezas | Peso kg |
|---------|----------|--|-------------|------------|-----------|--------|---------|
| 2017008 | 1.26/K-3 | 1 tronza-tuercas para SW 10-17, M6-M10, ref. 1.26/1 1 tronza-tuercas para SW 17-24, M10-M16, ref. 1.26/2 1 tronza-tuercas para SW 24-36, M16-M24, ref. 1.26/3 2 cincelos de repuesto para 1.26/1 + 1.26/2, ref. 1.26/M1 1 cincel de repuesto para 1.26/3, ref. 1.26/M3 | 229 | 275 | 83 | 6 | 2,46 |

248 H MARTILLO ANTIRREBOTE

- > Con mango de nogal americano
- > Con cabezas de poliamida inastillables, resistentes a la rotura y al desgaste, 75 Shore D, probada a -20° C



€21,90
+ IVA

desde

| Código | N° | Ø | Longitud mm | Peso kg | sin IVA |
|---------|----------|----|-------------|---------|---------|
| 8728220 | 248 H-25 | 25 | 305 | 0,3 | 21,90 |
| 8868230 | 248 H-30 | 30 | 330 | 0,47 | 22,90 |
| 8868310 | 248 H-35 | 35 | 335 | 0,59 | 22,90 |
| 8868580 | 248 H-40 | 40 | 360 | 0,73 | 25,90 |
| 8868660 | 248 H-45 | 45 | 365 | 0,87 | 30,90 |
| 8868740 | 248 H-50 | 50 | 370 | 1,02 | 33,90 |

600 H MARTILLO DE MONTADOR ROTBAND-PLUS

- > Para uso universal en el taller, en la obra, en la industria o en el hogar
- > Martillo de cerrajero con tecnología de seguridad probada
- > Cabeza de martillo de acero templado y mango del mango de acero templado ROTBAND-Plus
- > Cabeza de martillo forjada al rojo vivo, DIN 1041
- > Mango de nogal americano doblemente curvado y resistente, DIN 5111



€15,90
+ IVA

desde

| Código | N° | Peso de la cabeza g | Longitud del mango mm | Longitud mm | Peso kg | sin IVA |
|---------|------------|---------------------|-----------------------|-------------|---------|---------|
| 8583070 | 600 H-300 | 300 | 305 | 300 | 0,502 | 15,90 |
| 8583230 | 600 H-500 | 500 | 320 | 320 | 0,727 | 18,90 |
| 8583580 | 600 H-800 | 800 | 350 | 350 | 1,135 | 21,90 |
| 8583660 | 600 H-1000 | 1000 | 360 | 360 | 1,326 | 26,90 |

9 E-5
MARTILLO DE FORJA

- > Cabeza de martillo forjada DIN 1042
- > Con mango de fresno DIN 5112



€59,90
+ IVA



| Código | N° | Peso de la cabeza g | Mango de repuesto | Longitud mm | Peso kg |
|---------|-------|---------------------|-------------------|-------------|---------|
| 8612270 | 9 E-5 | 5000 | E 9 E-5 | 800 | 5,535 |

116 D
JUEGO DE BOTADORES
CILÍNDRICOS
6 piezas



- > Acero al Cromo-Vanadio
- > Cabezas de golpe revenidas por inducción

€32,90
+ IVA



| Código | N° | Contenido | Longitud mm | Anchura mm | Altura mm | Piezas | Peso kg |
|---------|-------|-----------------|-------------|------------|-----------|--------|---------|
| 8758050 | 116 D | 119-3-4-5-6-7-8 | 175 | 110 | 30 | 6 | 0,82 |

106 D
JUEGO DE
HERRAMIENTAS
6 piezas



- > Acero al vanadio
- > Cabezas de golpe revenidas por inducción

€25,90
+ IVA



| Código | N° | Contenido | Longitud mm | Anchura mm | Altura mm | Piezas | Peso kg |
|---------|-------|--|-------------|------------|-----------|--------|---------|
| 8725710 | 106 D | 97-125 150 98-125 99 12-3 100-10 119-4 | 175 | 112 | 26 | 6 | 0,805 |

DE USO
UNIVERSAL



119 L
JUEGO DE BOTADORES
CILÍNDRICOS
6 piezas



- > Acero al vanadio
- > Cabezas de golpe revenidas por inducción
- > Superficies de trabajo pulida y lacada en transparente
- > En el soporte de PVC

€36,90
+ IVA

| Código | N° | Contenido | Longitud mm | Anchura mm | Altura mm | Piezas | Peso kg |
|---------|-------|--|-------------|------------|-----------|--------|---------|
| 8866290 | 119 L | 119-175-4 175-5 175-6 175-7 175-8 175-10 | 175 | 75 | 16 | 6 | 0,58 |

113 D
JUEGO DE BOTADORES
6 piezas



- > Acero al vanadio GEDORE
- > Cabezas de golpe revenidas por inducción

€25,90
+ IVA

| Código | N° | Contenido | Longitud mm | Anchura mm | Altura mm | Piezas | Peso kg |
|---------|-------|--------------------------------|-------------|------------|-----------|--------|---------|
| 8754060 | 113 D | 99 10-1 2 3, 99 12-4 5, 100-10 | 175 | 110 | 30 | 6 | 0,755 |

UN VERDADERO MULTITALENTO: TENAZA LLAVE HASTA 52 MM

La tenaza llave de **GEDORE** es la combinación de llave y tenaza en una sola herramienta.

La **tenaza llave 183 10 JC** de **GEDORE** es la herramienta ideal para innumerables aplicaciones en la industria, la artesanía y para el atornillador aficionado. La tenaza llave es adecuada para sujetar, presionar, agarrar y doblar diversas piezas de trabajo, lo que sólo es posible gracias a la interacción de la mecánica y las mandíbulas lisas. Quien trabaje con la tenaza llave puede contar con una fuerza de prensado y sujeción enormemente elevada: las mordazas actúan sobre la pieza con más de diez veces la fuerza

manual. Las mordazas lisas y paralelas no dejan marcas en los materiales. Las superficies, los materiales y las uniones atornilladas de alta calidad no se dañan. Se pueden mecanizar piezas de hasta un máximo de 52 mm o 2", sustituyendo todo un juego de llaves métricas e imperiales.



Tenaza llave 183 10 JC

1 MONTAJE DE ALTA CALIDAD

- Las superficies lisas de las mordazas son suaves con las uniones atornilladas o accesorios con superficies sensibles

2 TRABAJO PRODUCTIVO Y EFICIENTE

- El ajuste se realiza directamente en la pieza mediante un ajuste rápido. Cuando se trabaja en uniones atornilladas, la carrera entre las mordazas ayuda y permite un atornillado rápido como con una carraca

3 EL TODOTERRENO

- La tenaza llave es la herramienta universal para atornillar, doblar, sujetar, presionar y agarrar

4 TRANSMISIÓN DE ALTA POTENCIA

- La excelente fuerza de prensado y sujeción con una relación de transmisión de diez veces garantiza una sujeción firme de las piezas de trabajo



UN FUERTE
AGARRE

„Para diversas aplicaciones, la tenaza llave de GEDORE es un verdadero solucionador de problemas universal. La tenaza llave se agarra con mucha fuerza y prácticamente sin juego.“



183 TENAZA LLAVE



183 10 JC



183 7 TC

- > Llave para tornillos y alicate en una sola herramienta
- > Montaje cuidadoso de las atornilladuras en superficies delicadas (por ejemplo, armaduras cromadas)
- > Perfecto para doblar, sujetar, apretar o asir distintos tipos de piezas de trabajo
- > Ajuste del ancho de llave gracias al mecanismo de deslizamiento y las mandíbulas paralelas, sin escalonamientos
- > Bloqueo seguro una vez que se haya seleccionado el ancho de llave
- > Activación del mecanismo de deslizamiento desde prácticamente cualquier posición de ajuste
- > Mordazas de protección disponibles como opción

desde

€36,90
+ IVA

| Código | N° | Tamaño | Ancho de sujeción mm | Longitud mm | Peso kg | sin IVA |
|---------|-----------|--------|----------------------|-------------|---------|---------|
| 3066029 | 183 7 TC | 7 | 42 | 180 | 0,265 | 36,90 |
| 3066061 | 183 10 JC | 10 | 52 | 250 | 0,575 | 41,90 |

142
TENAZA PICO LORO



desde **€24,90** + IVA

- > Ejecución según DIN ISO 8976 forma C
- > Con unión machihembrada y seguro contra atascamiento
- > Ajuste fino por medio de un botón
- > Ajuste con una sola mano con una gran superficie de actuación
- > Cabeza estrecha que permite trabajar en espacios reducidos
- > Bocas largas
- > Superficies de agarre desplazadas, auto-apriete en las tuercas y tubos

| Código | N° | Longitud mm | Ancho mm | Altura mm | Ancho de sujeción mm | Peso kg | sin IVA |
|---------|-----------|-------------|----------|-----------|----------------------|---------|---------|
| 2668211 | 142 7 TL | 180 | 6,5 | 40,0 | 37 | 0,183 | 24,90 |
| 6416180 | 142 10 TL | 250 | 7,5 | 48,0 | 38 | 0,371 | 25,90 |
| 1995413 | 142 12 TL | 300 | 8,5 | 55,0 | 44 | 0,55 | 37,90 |

100
TENAZA ECK-SCHWEDE-SNAP®



desde **€86,90** + IVA

- > Ejecución según DIN 5234 forma C
- > Llave de tubo de tres puntos de alto rendimiento
- > Especialmente adecuado para el trabajo en espacios confinados
- > Forjado en estampa
- > Se bloquea automáticamente, ya que los dientes se desplazan en contra de la dirección de rotación

| Código | N° | Tamaño | Tubo-Ø mm | Longitud mm | Peso kg | sin IVA |
|---------|-------|--------|-----------|-------------|---------|---------|
| 4500300 | 100 2 | 2 | 80 | 550 | 2,24 | 86,90 |
| 4500490 | 100 3 | 3 | 110 | 630 | 3,58 | 136,90 |

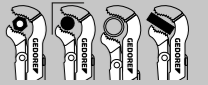

8248-160 JC
ALICATE UNIVERSAL ACODADO



desde **€21,90** + IVA

- > Cabeza de alicate acodada a 60°
- > Dientes especialmente desplazados en las superficies de agarre para un mejor agarre de los tubos y tornillos
- > Utilización óptima de la fuerza de la mano, se evita la postura forzada de la mano
- > Filos de precisión templados por inducción, dureza 63 - 65 HRC
- > Para todo tipo de cables, alambre duro, cuerda de piano 1,6 mm

| Código | N° | Longitud mm | Longitud de la mandíbula mm | Anchura de la cabeza mm | Ancho de la punta mm | Espesor de la cabeza mm | Peso kg |
|---------|-------------|-------------|-----------------------------|-------------------------|----------------------|-------------------------|---------|
| 2276585 | 8248-160 JC | 160 | 46 | 24,0 | 6,0 | 10,0 | 0,245 |

8000 AE
ALICATES PARA ANILLOS DE RETENCIÓN EXTERNOS

Forma A



desde **€16,90** + IVA

- > Para anillos según DIN 471, DIN 983
- > Bocas rectas
- > Con un muelle de apertura interno
- > Conexión de unión atornillada

| Código | N° | Diámetro mm | Diámetro " | Longitud total mm | La longitud de la cabeza | Tip-Ø | Peso kg | sin IVA |
|---------|-----------|-------------|------------|-------------------|--------------------------|-------|---------|---------|
| 2930668 | 8000 AE 1 | 10-25 | 3/8-1 | 145 | 39 | 1,3 | 0,095 | 16,90 |
| 2923602 | 8000 AE 2 | 19-60 | 3/4-2.3/8 | 185 | 57 | 1,8 | 0,18 | 18,90 |



8320-200 JC
CORTACABLES



desde **€64,90** + IVA

- > Placas de corte fácilmente reemplazables
- > Corte extremadamente limpio que evita de manera segura que los cables de acero se destrencen
- > Filos de corte curvos especiales
- > Dureza del filo 62 - 65 HRC
- > 2 perfiles de prensa integrados para las tapas de los extremos del cable Bowden y las tapas de la cubierta del cable Bowden
- > Cables metálicos hasta 1800 N/mm² con un máximo de 6 mm Ø (por ejemplo, cables de acero inoxidable, cables con cables de acero y textiles, cables Bowden, cubiertas)
- > Alambre hasta 750 N/mm² con un máximo de 4 mm Ø (p.ej. clavos/pernos de alambre, tornillos, pernos, colgadores de techo)
- > Cables de cobre y aluminio de uno o varios núcleos con un máximo de 6 mm Ø
- > Articulación ajustable para una guía de inserción precisa
- > Bloqueo contra la apertura involuntaria

| Código | N° | Longitud mm | Peso kg |
|---------|-------------|-------------|---------|
| 2788799 | 8320-200 JC | 200 | 0,48 |

8000 AE
ALICATES PARA ANILLOS DE RETENCIÓN EXTERNOS

Forma B



desde **€17,90** + IVA

- > Para anillos según DIN 471, DIN 983
- > Mandíbulas en ángulo de 90°
- > Con un muelle de apertura interno
- > Conexión de unión atornillada

| Código | N° | Diámetro mm | Diámetro " | Longitud total mm | La longitud de la cabeza | Tip-Ø | Peso kg | sin IVA |
|---------|------------|-------------|------------|-------------------|--------------------------|-------|---------|---------|
| 2930706 | 8000 AE 11 | 10-25 | 3/8-1 | 135 | 27 | 1,3 | 0,095 | 17,90 |
| 2930714 | 8000 AE 21 | 19-60 | 3/4-2.3/8 | 170 | 44 | 1,8 | 0,18 | 19,90 |



8150
CRIMPMAX-360 PROFESSIONAL
ALICATES DE PRESIÓN



- > Alicates de engaste ligeros y manejables, que se pueden manejar con una fuerza mínima de la mano y utilizar en lugares de difícil acceso
- > Área de trabajo de engarce giratoria en 360° en pasos de 45°
- > Engaste de precisión por 4 lados en toda la longitud del manguito, engaste según DIN 46228 EN50027
- > Para punteras con y sin cuello aislante hasta una longitud de 18 mm y una sección transversal de 0,08 a 16,0 mm² y punteras dobles de 2x 0,25 a 2x 10,0 mm² en una sola herramienta.
- > Con ajuste automático de la sección transversal
- > Trinquete desbloqueable para asegurar el proceso completo de engaste

€119,⁹⁰ + IVA

| Código | N° | Capacidad mm ² | AWG | Longitud total mm | Anchura total mm | Peso kg |
|---------|------|---------------------------|------|-------------------|------------------|---------|
| 3416437 | 8150 | 0,08-16 | 26-8 | 193 | 62 | 0,45 |

8151
CRIMPMAX-FLEX PROFESSIONAL
ALICATES DE PRESIÓN



- > Sistema de herramientas flexible compuesto por juegos de herramientas básicas y de matrices de engaste que se pueden intercambiar rápidamente y sin herramientas
- > Posibilidad de hasta 4 perfiles de engarce diferentes con un solo juego de plaquitas
- > Para prensar cables con secciones de conductor de hasta 16 mm²
- > Empuñaduras suaves y ergonómicas con protección antideslizante
- > El bloqueo positivo desbloqueable asegura el engaste completo

€136,⁹⁰ + IVA

| Código | N° | Capacidad mm ² | AWG | Longitud total mm | Anchura total mm | Peso kg |
|---------|------|----------------------------|-----------------------|-------------------|------------------|---------|
| 3416445 | 8151 | 0,14-10 0,5-6 0,1-10 | 26-8 20-10 26-8 | 220 | 80 | 0,51 |

8158
ALICATES PARA PRENSAR LOS
CASQUILLOS DE LOS CABLES



€171,⁹⁰ + IVA

| Código | N° | Capacidad mm ² | Longitud total mm | Peso kg |
|---------|------|---------------------------|-------------------|---------|
| 2956268 | 8158 | 0,08-16 | 250 | 0,5 |

- > Ajuste automático de la sección transversal de 0,08 a 16,0 mm² / AWG 28 - 5 sin ajuste
- > Fuerza manual baja -30 % reducida en comparación con las herramientas conocidas hasta ahora
- > Posicionador giratorio para el posicionamiento seguro de pequeñas secciones transversales
- > Herramienta para uso de zurdos y diestros
- > Un engarce de precisión hexagonal uniforme en toda la longitud de la manga
- > Trinquete desbloqueable para asegurar el proceso completo de engaste

8159
STRIPPMAX-ROUND HERRAMIENTA
PROFESIONAL DE DECAPADO



€15,⁹⁰ + IVA

| Código | N° | Capacidad mm ² | Longitud total mm | Peso kg |
|---------|------|---------------------------|-------------------|---------|
| 3416461 | 8159 | 6-13 | 140 | 0,048 |

- > Para pelar cómodamente todos los cables redondos y enfundados habituales con un diámetro de 6,0 a 13,0 mm (por ejemplo, cable NYM de 3 x 1,5 mm² a 5 x 2,5 mm²)
- > Profundidad de corte regulada automáticamente, por lo que también es adecuada para diámetros de cable más pequeños a partir de 6 mm, como 3 x 0,75 mm²
- > Gracias a la disposición de las cuchillas, no es posible el atasco de las cuchillas galvanizadas por los residuos de la vaina
- > Tope de longitud integrado en la carcasa para posibles series cortas o para el montaje de cables con las mismas dimensiones de separación
- > Calidad duradera. Robusta, poliamida reforzada con fibra de vidrio, acero para cuchillos de alta calidad de Solingen

8154
STRIPPMAX-PISTOL
PELACABLES
PROFESIONAL



€73,⁹⁰ + IVA



| Código | N° | Sección transversal del cable mm ² | AWG | Peso kg |
|---------|------|---|------|---------|
| 3416453 | 8154 | 0,02 - 10 | 34-8 | 0,165 |

- > Herramienta de corte y pelado autoajutable para secciones de 0,02 - 10 mm²/AWG 34 - 8, casete con cuchilla recta
- > Cajas de desmontaje intercambiables sin herramientas para una capacidad de desmontaje especialmente grande y versátil
- > Función de corte integrada y duradera
- > Capacidad de corte: Conductores flexibles, 10 mm²/8 AWG. Conductores rígidos, 1,5 mm²/16 AWG
- > Opción de ajuste fino para eliminar aislamientos finos y gruesos sin dañar los conductores

1265 L
CAJA DE HERRAMIENTAS
5 compartimentos

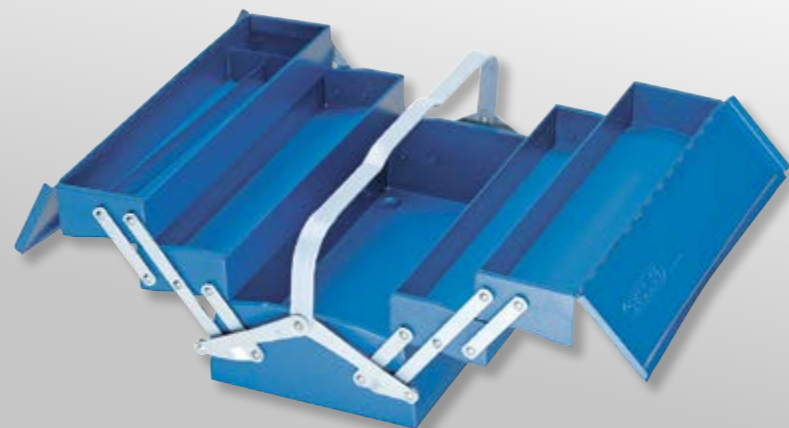

- > Gran extensibilidad de los compartimentos de herramientas
- > Alta estabilidad incluso cuando se abre de un solo lado

€137,⁹⁰ + IVA

| Código | N° | Anchura mm | Altura mm | Profundidad mm | Peso kg |
|---------|--------|------------|-----------|----------------|---------|
| 6609060 | 1265 L | 420 | 210 | 225 | 5,84 |

1000
MALETA DE HERRAMIENTAS TOURING
49 piezas

- > El juego de herramientas perfecto para todas las situaciones
- > En un práctico estuche de plástico
- > Herramientas GEDORE al vanadio, cromadas

€390,⁰⁰ + IVA



12,5 1/2" mm

| Código | N° | Contenido | Longitud mm | Anchura mm | Altura mm | Profundidad mm | Piezas | Peso kg |
|---------|------|--|-------------|------------|-----------|----------------|--------|---------|
| 6600780 | 1000 | Llave combinada No. 7 6 7 8 10 11 12 13 14 15 17 19 mm Llave de vaso de 1/2" 6 caras No.19, 10 11 12 13 14 15 17 19 22 mm Extensión 1/2" No. 1990-5 -10, 125 250 mm Articulación cardán 1/2" No. 1995, 73,5 mm carraca reversible 1/2" No. 1993 U-20, 270 mm Juego de llaves allen No. PH 42-88, 2-10 mm en el soporte 8 piezas Destornillador plano 3C No. 2150, 4,5 6,5 mm Destornillador cruciforme 3 C No. 2160 PH 1 2 Detector de tensión plano 220-250 VNo. 4615 3, 3 mm Cuchillo para cables No. 0513-09, 195 mm Alicate pico loro No. 142 10 TL, 10" Cortante lateral de fuerza No. 8316-160 JC, mango de 160 mm de 2C Alicate múltiple No. 8133-180 JC, mango de 180 mm 2C Martillo de ingeniero ROTBAND-PLUS No. 600 H-300, 300 g Juego de herramientas de percusión No. 106, 6 piezas en el soporte de PVC No. 106 + Caja WK 1000 L | 435 | 435 | 100 | 385 | 49 | 7 |

PARA EL
MÓVIL
UTILICE

1100-BASIC
SURTIDO PARA APRENDICES
en L-BOXX® 136, 23 piezas

- > Equipo básico para todos los oficios
- > Con módulo para herramientas Check-Tool para reconocer fácilmente qué herramienta falta



€310,⁰⁰ + IVA

| Código | N° | Contenido | Anchura mm | Altura mm | Profundidad mm | Piezas | Peso kg |
|---------|------------|---|------------|-----------|----------------|--------|---------|
| 2835983 | 1100-BASIC | L-BOXX® 136 ref. 1100 L ref. S 1100 W-001 ref. 1100 CT2-BASIC | 360 | 152 | 444 | 23 | 6,1 |



1100-01
**GEDORE L-BOXX® 136 CON
 SURTIDO PARA MECÁNICA**
 58 piezas

- Especialmente adecuado para el manitas o el bricolaje
- Diseñado para usar allí donde esté el trabajo
- Con módulo para herramientas Check-Tool para reconocer fácilmente qué herramienta falta
- GEDORE L-BOXX® 136 con sistema de conexión Easy Click

€490,00
 + IVA



| Código | N° | Contenido | Anchura mm | Altura mm | Profundidad mm | Piezas | Peso kg |
|---------|---------|--|------------|-----------|----------------|--------|---------|
| 2658194 | 1100-01 | Carraca reversible de 1/2" No. 1993 U-20 Extensión de 1/2" No. 1990-10, 250 mm Junta universal de 1/2" No. 1995 Llave de vaso de 1/2" No. 19, 10 11 12 13 14 15 16 17 18 19 21 22 24 mm Llave ajustable No. 60 CP 8, 8" Alicates universales No. 142 10 JC, 10" Cortante lateral de fuerza con mango de 2 componentes No. 8316-160 JC, 160 mm Alicata múltiple con mango de dos componentes No. 8133-180 JC, 180 mm Martillo de ingeniero de mango 2C No. 600 H-500, 500 g Cincel de albañil No. 110-256, 250x16 mm Llave de armario de control UNIVERSAL No. 45 S, para armarios de control y cerraduras Lámpara LED miniatura No. TFK 649 Pie articulado No. E-649 F para luz LED No. TFK 649 Cuchillo para cables No. 0063-08, hoja L. 80 mm Juego de llaves allen No. H 42-10, hexágono 1,3 1,5 2 2,5 3 4 5 6 8 10 mm Llave Allen No. SCL 43 TX-80, T9 T10 T15 T20 T25 T30 T40 Juego de destornilladores VDE No. VDE 2170-2160 PH-077 plano 2,5 4 5,5, cruciforme PH 0 1 2 Detector de voltaje plano No. 4615 3, 220-250 V, 3mm Regla plegable de madera No. 4533-2, 2 m Juego de limas No. 8728, lima plana, triangular, cuadrada, semicircular, redonda + GEDORE L-BOXX® 136 No. 1100 L | 444 | 152 | 360 | 58 | 9,5 |



TODO BIEN
 ORDENADO

1100-02
**SURTIDO DE
 HERRAMIENTAS PARA
 ELECTRICISTA**
 en GEDORE L-BOXX® 136, 36 piezas

- Especialmente adecuado para las profesiones de la ingeniería eléctrica
- Diseñado para usar allí donde esté el trabajo
- Con módulo para herramientas Check-Tool para reconocer fácilmente qué herramienta falta

€680,00
 + IVA



| Código | N° | Contenido | Anchura mm | Altura mm | Piezas | Peso kg |
|---------|---------|---|------------|-----------|--------|---------|
| 2658208 | 1100-02 | Cincel de albañil No. 110-256, 250x16 mm Cincel de electricista No. 112-2510, cuadrado 250x10x7 mm Martillo de ingeniero No. 600 H-500, 500 g Llave de boca ajustable No. 60 CP 8, 8" Alicates universales No. 142 10 JC, 10" Pelacables No. 8097, automático Alicata múltiple No. 8133-180 JC, 180 mm 2C mango Cortador lateral VDE No. VDE 8314-160 H, 160 mm VDE Alicata de punta plana No. VDE 8132-200 H, 200 mm VDE Alicata de punta plana No. VDE 8132 AB-200 H, acodado 200 mm Pelacables VDE No. VDE 8098-160 H, 160 mm Cortador de cable VDE No. VDE 8094, 200 mm Cuchillo universal para cables No. 4528, hoja L. 50 mm Cinta aislante eléctrica No. 4629, cinta L. 10 m Espátula No. 0175-06, hoja B. 60 mm Destornillador Offset No. H 42-10, hexágono 1,3 1,5 2 2,5 3 4 5 6 8 10 mm VDE Juego de destornilladores No. VDE 2170-2160 PH-077, Ranura 2,5 4 5,5 6,5 mm, Ranura transversal PH 0 1 2 Ranura para el detector de voltaje No. 4615 3, 220-250 V, 3mm Ranura para el detector de voltaje No. VDE 4616.12-1000 V, 3 mm Llave de armario ELECTRICISTA No. 45 E Regla plegable de madera No. 4533-2, 2 m + GEDORE L-BOXX® 136 No. 1100 L | 360 | 155 | 36 | 7,674 |

1100-1094
**SURTIDO DE HERRAMIENTAS
 VDE HÍBRIDO**
 53 piezas



€690,00
 + IVA

- > La gama perfecta de herramientas para la reparación y el mantenimiento de vehículos híbridos y eléctricos
- > Adecuado para vehículos de todos los fabricantes
- > Todas las herramientas aisladas de acuerdo con la norma EN 60900/EC 60900
- > GEDORE L-BOXX® 136 compatible con el equipamiento para vehículos Sortimo® en su móvil de servicio

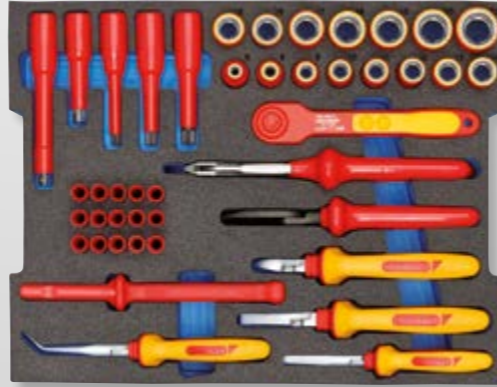

10 3/8" DVE GS 1000 V

| Código | N° | Contenido | Anchura mm | Altura mm | Profundidad mm | Piezas | Peso kg |
|---------|-----------|---|------------|-----------|----------------|--------|---------|
| 2979063 | 1100-1094 | Vaso VDE de 3/8" ref. VDE 30, SW 6 8 9 10 11 12 13 14 15 16 17 18 19 20 22 mm Puntas de destornillador VDE de 3/8" ref. VDE INX 30, SW 8 10 12 mm Alargador VDE de 3/8" ref. VDE 3090 -3 -6, 75 150 mm Carraca reversible VDE de 3/8" ref. VDE 3093 U Destornillador de punta plana VDE ref. VDE 2170, 2,5 3,5 4 5,5 mm Destornillador VDE Phillips ref. VDE 2160 PH 1 2 3 Destornillador VDE TX ref. VDE 2163 TX T20 T25 T30 Tijeras para cables VDE ref. VDE 8094, 200mm Alicates universales VDE ref. VDE 146 10, 10" Alicates combinados VDE ref. VDE 8250-200H, 200mm Mango 2K Alicates laterales eléctricos VDE ref. VDE 8314-180H, 180mm Alicates de punta VDE ref. VDE 8132 AB-200 JC, 200 mm acodado Alicates de punta plana VDE con mango 2K ref. VDE 8120-160H, 160mm Mango 2K Cuchillo para cables VDE ref. VDE 4522, 180mm Pasacables ref. V 914, tamaño 1 2 3 + GEDORE L-BOXX® | 444 | 152 | 360 | 53 | 8,28 |

VDE 2170-2160 PH-077
**JUEGO DE
 DESTORNILLADORES VDE**
 7 piezas



- > Marca de forma y tamaño del accionamiento en el extremo del mango
- > Aislamiento de protección hasta 1000V AC según DIN EN/IEC 60900, hoja totalmente aislada
- > Forma ergonómica del mango para un trabajo preciso y sin fatiga
- > Conexión positiva de la empuñadura y la cuchilla para una óptima transmisión de la potencia
- > Hoja de acero de molibdeno y vanadio, templada

€47,90
 + IVA

DVE GS 1000 V

| Código | N° | Contenido | Piezas | Peso kg |
|---------|----------------------|--|--------|---------|
| 1616048 | VDE 2170-2160 PH-077 | VDE 2170 2,5 4 5,5 6,5 mm, VDE 2160 PH 0 1 2 | 7 | 0,575 |

VDE 4508
LLAVE DINAMOMÉTRICA VDE
 5-25 Nm - 10-50 Nm



- > Perfecto para técnicos electrónicos, electricistas, construcción de armarios de control, sujeción de líneas (electricista especializado)
- > El sistema de salto de la serie Torcofix, de eficacia probada, genera una señal de liberación táctil y audible
- > Escala con una graduación de Nm, los valores pueden ajustarse con una precisión de 0,25 Nm
- > Clasificado según DIN EN ISO 6789-2:2017 tipo II clase A, incluye certificado de comprobación, calibrado a una precisión de desencadenamiento máxima del +/- 3 %, superando así los requisitos de la norma del +/- 4 %
- > Recalibración y ajuste sin destruir el aislamiento
- > Carraca de dientes finos con accionamiento cuadrado según DIN 3120, ISO 1174
- > Botón de seguridad para evitar que se afloje involuntariamente el inserto de la llave de vaso
- > Controles grandes que permiten el ajuste y el manejo con guantes, ergonómicos y duraderos
- > VDE aislado hasta 1000 V, según EN 60900/IEC 60900

desde
 €330,00
 + IVA

DVE GS 1000 V

| Código | N° | Tipo | Cuadrado pulgadas | Cuadrado métrico mm | Nm | Nonius | Altura mm | Distancia carcasa - punto central del cuadrado de accionamiento mm | Longitud mm | Ancho de cabeza mm | Altura de cabeza mm | Peso kg | sin IVA |
|---------|-------------|----------------------|-------------------|---------------------|-------|--------|-----------|--|-------------|--------------------|---------------------|---------|---------|
| 3125335 | VDE 4508-02 | Trinquete reversible | 3/8" | 10 | 5-25 | 1 | 75 | 24 | 319 | 50,0 | 62 | 0,714 | 330,00 |
| 3079066 | VDE 4508-05 | Trinquete reversible | 1/2" | 12,5 | 10-50 | 2,5 | 80 | 24 | 369 | 48,0 | 62 | 0,825 | 340,00 |

SEIS DESTORNILLADORES VDE CON VARILLA EXTRAFINA

Si un tornillo es profundo y no puede ser agarrado por los atornilladores convencionales, el SLIM DRIVE entra en juego e impresiona con su diámetro de varilla ultrafino.

El juego de destornilladores **VDE SLIM DRIVE 2162-2172 PM-06** de **GEDORE** consta de destornilladores de ranura VDE en los tamaños 3,5 4 5,5 y de destornilladores de ranura en cruz VDE en los tamaños PH 1 y 2 y SL PH 2. Gracias al diámetro extremadamente pequeño de las varillas, los destornilladores de la serie SLIM DRIVE alcanzan fácilmente los tornillos en ejes de tornillo profundos. Están aislados por VDE hasta 1.000 voltios y

cumplen todos los requisitos de la norma DIN EN 60900:2013-04 para la seguridad de los trabajos en tensión. La empuñadura ergonómica de 3 componentes Power Grip³ evita la fatiga de la muñeca y está conectada positivamente a la varilla, lo que garantiza una transmisión óptima de la potencia.



Juego de destornilladores VDE SLIM DRIVE 6 piezas VDE 2162-2172 PM-06

- 1 INNOVADOR**
 - Acceso fácil y protegido a los tornillos profundos gracias al diámetro de la varilla ultra fino
- 2 TRANSMISIÓN ÓPTIMA DE LA FUERZA**
 - La conexión positiva entre la empuñadura de 3 componentes „Power Grip³“ y la varilla garantiza una alta transmisión de fuerza y pares de apriete
- 3 TRABAJO EFICIENTE**
 - La protección contra el deslizamiento y el marcado del perfil y medida en el extremo del mango garantizan un trabajo rápido y eficaz



AJUSTE PRECISO Y SEGURO HASTA 1000 VOLTIOS

„Ajuste preciso, se asienta bien aunque la cabeza del tornillo no sea la ideal, muy buen agarre con alta transmisión de potencia“.



VDE 2162-2172 PM-06 VDE JUEGO DE DESTORNILLADORES SLIM DRIVE 6 piezas



- > Para tornillos ranurados, de cabeza cruciforme PH y tornillos Plus-Minus
- > Diámetros de varillas superfinas para una seguridad mecánica y eléctrica completa
- > Aislado hasta 1000 V, según EN 60900/IEC 60900, hoja totalmente aislada
- > Empuñadura ergonómica Power-Grip³ de 3 componentes para la máxima transmisión de potencia con el mínimo esfuerzo para la mano
- > Con orificio para colgar en el mango para ahorrar espacio

€43,⁹⁰ + IVA



| Código | Nº | Contenido |
|---------|---------------------|---|
| 2928701 | VDE 2162-2172 PM-06 | VDE 2172 3,5 4 5,5, VDE 2162 PH 1 2, VDE 2164 SL/PH 2 |

| Piezas | Peso kg |
|--------|---------|
| 6 | 0,59 |

VDE 2162-2172 PZ-06 VDE JUEGO DE DESTORNILLADORES SLIM DRIVE 6 piezas



- > Para tornillos ranurados y cruciformes PZ
- > Diámetros de varillas superfinas para una seguridad mecánica y eléctrica completa
- > Aislado hasta 1000 V, según EN 60900/IEC 60900, hoja totalmente aislada
- > Empuñadura ergonómica Power-Grip³ de 3 componentes para la máxima transmisión de potencia con el mínimo esfuerzo para la mano

€41,⁹⁰ + IVA



| Código | Nº | Contenido |
|---------|---------------------|---|
| 2928728 | VDE 2162-2172 PZ-06 | VDE 2172 3,5 4 5,5 6,5, VDE 2162 PZ 1 2 |

| Piezas | Peso kg |
|--------|---------|
| 6 | 0,59 |

VDE 8131 AB-200 H
VDE ALICATE DE MULTIPLE ACCIÓN
 con mangos aislados, acodada



- > Alicates de diseño VDE especialmente adaptados a las necesidades de los electricistas
- > Cortacables, cables hasta 5x2,5 mm² o Ø 12 mm
- > Cuchillas para pelar los cables de 1,5 mm² y 2,5 mm²
- > Perfil de prensado: Prensado de virolas
- > Superficie de agarre dentada
- > Punta de alicate curvada
- > Aislamiento de protección hasta 1000 V, según EN 60900/IEC 60900



| Código | N° | Longitud total mm | Peso kg |
|---------|-------------------|-------------------|---------|
| 2910845 | VDE 8131 AB-200 H | 200 | 0,217 |

VDE 8250-180 H
ALICATE UNIVERSAL DE FUERZA VDE
 con mango aislados



- > Alto apalancamiento para un corte fácil
- > Filos de precisión templados por inducción, dureza 62 - 64 HRC
- > Para todos los cables, también la cuerda de piano, 1,6 mm
- > Las superficies de agarre dentadas
- > Alto rendimiento de corte con un 35% menos de esfuerzo garantizado
- > Mangos VDE aislados hasta 1000 V, según EN 60900/IEC 60900, mangas de protección de 2 componentes para el mango



| Código | N° | Longitud mm | Longitud de la mandíbula mm | Anchura de la cabeza mm | Ancho de la punta mm | Espesor de la cabeza mm | Peso kg |
|---------|----------------|-------------|-----------------------------|-------------------------|----------------------|-------------------------|---------|
| 1550950 | VDE 8250-180 H | 180 | 38,5 | 25,6 | 6,5 | 11,0 | 0,288 |

VDE 8092-160 H
TIJERAS PARA CABLES VDE



- > Para cortar cables multifilares de cobre y aluminio de hasta un máximo de 50 mm² o hasta un Ø de 10 mm
- > Mangos con aislamiento de cubierta VDE hasta 1000 V, según EN 60900/IEC 60900
- > Rectificado de precisión para una transmisión óptima y una nueva geometría de vanguardia
- > No es adecuado para cables de acero y conductores de cobre estirado
- > Dureza del filo de la navaja 55 HRC
- > Acero especial templado y revenido, forjado, rectificado, con protección del mango por inmersión



| Código | N° | Sección transversal del cable mm ² | Diámetro del cable mm | Longitud total mm | Longitud total inch | Peso kg |
|---------|----------------|---|-----------------------|-------------------|---------------------|---------|
| 3412407 | VDE 8092-160 H | 50 | 10 | 169 | 6 2/3" | 0,21 |

VDE 8132-200 H 200
ALICATE BOCA SEMIREDONDA VDE
 con mangos aislados, recto



- > Redondo, mandíbulas largas, superficies de agarre rectas, dentadas
- > Para sujetar, agarrar, doblar y cortar
- > Aislamiento de protección hasta 1000 V, según EN 60900/IEC 60900



| Código | N° | Longitud total mm | Longitud de la mordaza mm | ancho de la cabeza mm | Anchura de los centros mm | Espesor de la cabeza mm | Fuerza máxima | Peso kg |
|---------|----------------|-------------------|---------------------------|-----------------------|---------------------------|-------------------------|---------------|---------|
| 1552120 | VDE 8132-200 H | 200 | 75,7 | 18,5 | 3,7 | 9,5 | 2,8 | 0,235 |

VDE 8314-180 H
ALICATE DE CORTE DIAGONAL DE FUERZA VDE
 con el aislamiento de la cubierta



- > Con cabeza delgada, ideal para espacios reducidos para cortar alambre de dureza media de 1,6 mm y cobre/plástico de 4 mm
- > Capacidad máxima de 13 mm/5x2,5 mm²
- > Cable trenzado hasta 16 mm²/AWG 5
- > Bordes de corte de precisión endurecidos por inducción, dureza del borde de corte 63-65 HRC
- > Acero bonificado especial de GEDORE, cromado
- > Aislamiento de protección hasta 1000V AC según DIN EN/IEC 60901



| Código | N° | Longitud mm | Longitud de la mandíbula mm | Ancho de la mandíbula mm | Espesor de la cabeza mm | Ø | Peso kg |
|---------|----------------|-------------|-----------------------------|--------------------------|-------------------------|-----|---------|
| 2910950 | VDE 8314-180 H | 180 | 25 | 26,0 | 11,0 mm | 1,6 | 0,297 |

VDE 8132 AB-200 H
ALICATE BOCA SEMIREDONDA VDE
 con mangos aislados, acodada



- > Semiredondo plano, mandíbulas largas, superficies de agarre en ángulo, dentadas
- > bocas con un ángulo de 45°
- > Aislamiento de protección hasta 1000 V, según EN 60900/IEC 60900



| Código | N° | Longitud total mm | Longitud de la mordaza mm | ancho de la cabeza mm | Anchura de los centros mm | Espesor de la cabeza mm | Fuerza máxima | Peso kg |
|---------|-------------------|-------------------|---------------------------|-----------------------|---------------------------|-------------------------|---------------|---------|
| 1552147 | VDE 8132 AB-200 H | 200 | 70,5 | 18,5 | 3,7 | 9,5 | 2,8 | 0,235 |

TENAZA LLAVE VDE DE HASTA 50 MM

Se puede trabajar en superficies refinadas o muy sensibles sin dañar el material.

La **tenaza llave VDE 183 10** de **GEDORE** es ideal para su uso en el sector de la electricidad. Domina fácilmente la sujeción, el prensado, el agarre y el doblado de diversas piezas de trabajo hasta un tamaño de llave de 50 mm o 2". La tenaza llave VDE de **GEDORE** sustituye a dos juegos completos de llaves, métricas e imperiales. Quien trabaje con la tenaza llave puede contar con una fuerza de presión y sujeción enormemente elevada: las mordazas actúan

sobre la pieza con una fuerza más de diez veces superior a la manual. Las mordazas lisas y paralelas no dejan marcas en los materiales. Las superficies, los materiales y las uniones atornilladas de alta calidad no se dañan.

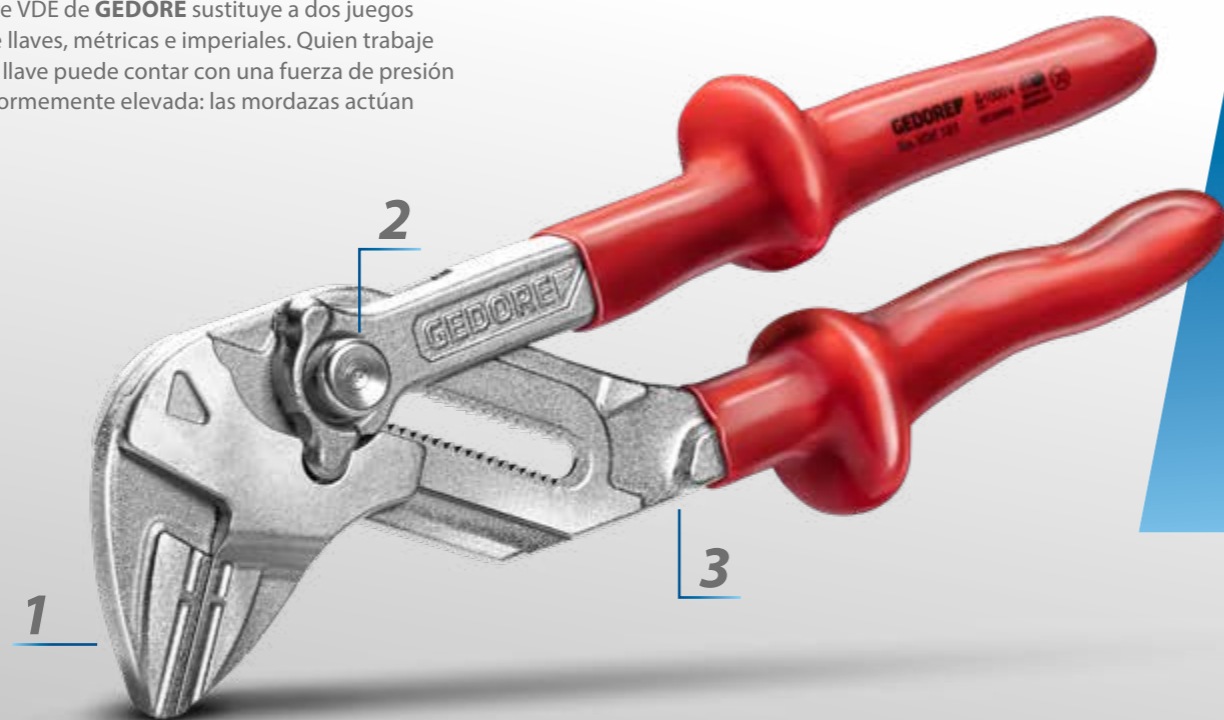

Tenaza llave VDE 183 10

1

SUAVE CON LAS SUPERFICIES

- No se dañan los racores con superficies sensibles (p. ej. racores cromados), gracias a las mordazas lisas y paralelas

2

AJUSTE RÁPIDO Y SENCILLO

- El ajuste rápido y sencillo de la anchura de la llave se realiza mediante el mecanismo deslizante (0-50 mm o 0-1,7/8")

3

APLICACIONES VERSÁTILES

- Gracias a la ingeniosa mezcla de llave inglesa y alicate, la tenaza llave sustituye a 3 productos
- La función de carraca permite que la tenaza llave realice una gran cantidad de aplicaciones dependiendo de su tamaño

HERRAMIENTA UNIVERSAL VDE

„Para mí, se ha convertido en algo indispensable en el sector de la electricidad. La tenaza llave simplifica enormemente los procesos de trabajo“.

VDE 183 10 TENAZA LLAVE VDE



€51,90 + IVA

- > Herramienta universal ajustable para atornillar, doblar, sujetar y asir
- > Mandíbulas lisas para agarrar con cuidado las piezas de trabajo sensibles (por ejemplo, conexiones de tornillos cromados, accesorios de baño)
- > Función de carraca
- > Soporte de mandíbula funcional único, por ejemplo, para mandíbulas de protección
- > 21 posiciones de ajuste y ajuste rápido con la función de enganche automático
- > Aislamiento de protección hasta 1000 V, según EN 60900/IEC 60900, doble aislamiento Check-Tool
- > DIN ISO 5743/IEC 60900



VDE S 8003 H JUEGO DE ALICATES VDE con mangos aislados, 3 piezas

€60,90 + IVA



- > Práctica composición en embalaje de cartón ecológico
- > Mangos aislados



| Código | N° | Tamaño | Ancho de sujeción mm | Longitud mm | Peso kg |
|---------|------------|--------|----------------------|-------------|---------|
| 3066088 | VDE 183 10 | 10" | 50 | 250 | 0,665 |

| Código | N° | Contenido | Piezas | Peso kg |
|---------|--------------|--|--------|---------|
| 1550594 | VDE S 8003 H | VDE 8132-160 H, VDE 8250-180 H, VDE 8314-160 H | 3 | 0,747 |

PRÁCTICO TRÍO - JUEGO DE ALICATES VDE PARA TODOS LOS TRABAJOS ELÉCTRICOS

Juego de alicates VDE 1102-005 VDE: Las tres herramientas VDE más importantes en un solo juego para todos los trabajos.

Destornillador VDE PZ 1, alicates de punta semi redonda y alicates de corte lateral: tres herramientas polivalentes que no pueden faltar en ninguna caja de herramientas, alojadas como el **juego de alicates VDE 1102-005 VDE en la práctica L-BOXX**. Para un trabajo preciso y sin fatiga, el atornillador VDE está equipado con una empuñadura ergonómica de 3 componentes Power Grip³. La empuñadura y la varilla están conectadas positivamente entre sí, lo que garantiza una transmisión óptima de la potencia. El alicate de punta semi redonda VDE y el alicate de corte lateral VDE completan

el conjunto. Ambos tienen un mango ergonómico 2K y filos de precisión endurecidos por inducción. Las 3 herramientas tienen un aislamiento VDE de hasta 1.000 voltios y cumplen todas las especificaciones de la norma DIN EN 60900:2013-04 para la seguridad de los trabajos en tensión.



Juego de alicates VDE de 3 piezas en L-BOXX Mini 1102-005 VDE

1

CORTE PRECISO DE MÁXIMA CALIDAD

- Los bordes de corte del cortante lateral y de los alicates de punta semi redonda están endurecidos por inducción y, por tanto, son especialmente duraderos

2

ALICATES CON MANGOS ERGONÓMICOS

- Los mangos ergonómicos 2K del alicate de corte lateral y del alicate de punta están hechos para un manejo cómodo y duradero

3

TRANSMISIÓN ÓPTIMA DE LA POTENCIA AL ATORNILLAR

- La conexión positiva entre el mango de 3 componentes „Power Grip³“ y la varilla garantiza una alta transmisión de potencia y pares de apriete para VDE destornillador SLIM

4

SEGURIDAD TOTAL PARA TODOS LOS TRABAJOS ELÉCTRICOS

- Las tres herramientas están aisladas hasta 1.000 voltios y cumplen los requisitos de la norma DIN EN 60900:2013-04



HERRAMIENTAS VDE IMPRESCINDIBLES

„Con el juego como equipo inicial, estás en una posición óptima. La calidad de las herramientas VDE es máxima. Las herramientas no sólo son muy cómodas de sujetar, sino que los filos y las cuchillas están fabricados con precisión. ¡Se puede ver la máxima calidad absoluta!“



1102-005 VDE JUEGO DE ALICATES VDE 3 piezas

€68,⁹⁰ + IVA



- > Aislado hasta 1000 V, según EN 60900/IEC 60900
- > Aislamiento de la envoltura
- > Con el cortante diagonal de fuerza VDE y el alicate múltiple VDE
- > Con destornillador VDE SLIM para tornillos Phillips PZ
- > En GEDORE L-BOXX® Mini



1102-006 VDE KIT DE HERRAMIENTAS VDE 4 piezas

€86,⁹⁰ + IVA



- > Aislado hasta 1000 V, según EN 60900/IEC 60900
- > Para el trabajo en los armarios de distribución, incluyendo la llave del armario de distribución.
- > En GEDORE L-BOXX® Mini, incl. surtido divisores



| Código | N° | Contenido | Longitud mm | Anchura mm | Altura mm | Piezas | Peso kg |
|---------|--------------|--|-------------|------------|-----------|--------|---------|
| 2951762 | 1102-005 VDE | VDE 8314-180 H, VDE 8131 AB-200 H, VDE 2162 PZ 1 | 157 | 260 | 63 | 3 | 0,955 |

| Código | N° | Contenido | Anchura mm | Altura mm | Profundidad mm | Piezas | Peso kg |
|---------|--------------|---|------------|-----------|----------------|--------|---------|
| 2951770 | 1102-006 VDE | VDE 8131 AB-200 H, VDE 2172 3,5, VDE 2164 SL/PH 2, 45 E | 260 | 63 | 155 | 4 | 0,86 |

KL-1000-20 A
**PRENSA PARA BULONES
 65 T**



- > Para la extracción e inserción rápida y profesional de los pernos de los vehículos comerciales.
- > La prensa de pivote con marco de prensa ajustable, desarrollada según los últimos requisitos de seguridad, permite un manejo sencillo, que ahorra tiempo y, sobre todo, es seguro gracias a su diseño compacto y especialmente pensado.
- > El potente cilindro hidráulico de 65 t, con bomba manual integrada y válvula neumática de elevación rápida, garantiza un prensado sin problemas incluso de los pivotes más estrechos.

Ventajas:

- > Operación unipersonal
- > Desarrollado según los últimos requisitos de seguridad.
- > de aplicación universal, tanto en el vehículo como de forma independiente.
- > Gran ahorro de tiempo.
- > El bastidor puede girar 180° para adaptarse a cualquier situación.
- > Colocación fácil y rápida en el vehículo gracias al sistema de ajuste rápido en tres ejes.



€5290,00
+ IVA

| Código | N° | ángulo de giro total | La fuerza de la prensa | Hub | Conexión de aire (máx.) | La presión nominal | Ancho del marco de la prensa interior | Longitud interior (marco de prensa) | Peso kg |
|---------|--------------|----------------------|------------------------|-----|-------------------------|--------------------|---------------------------------------|-------------------------------------|---------|
| 3091600 | KL-1000-20 A | 180° | 65 | 120 | 13 | 420 | 290 | 480 | 130 |



PODEROSO

KL-4007-411
MANGO ARTICULADO 3/4"

- > Versión extra larga (980 mm) con articulación de 180°
- > Adecuado para tornillos extremadamente apretados



€109,00
+ IVA

3/4"

| Código | N° | Arrastre | ángulo de giro total | Carga (máx.) Nm | Longitud mm | Peso kg |
|---------|-------------|----------|----------------------|-----------------|-------------|---------|
| 2941554 | KL-4007-411 | 3/4" | 180° | 1.050 | 980 | 3,5 |

KL-1072-100
DISPOSITIVO DE ELEVACIÓN DE LA PINZA DE FRENO

- > El dispositivo de elevación de pinzas de freno permite elevar de forma sencilla y sin dañar la espalda, así como posicionar con precisión el ángulo de las pinzas de freno de gran peso en los ejes de vehículos comerciales, remolques y tráileres con la ayuda de una grúa de taller, sin la asistencia de una segunda persona.
- > Ventajoso, por ejemplo, al desmontar y montar la pinza de freno.



€370,00
+ IVA

| Código | N° | Carga (máx.) kg | Número de posiciones de ajuste | Peso kg |
|---------|-------------|-----------------|--------------------------------|---------|
| 3415589 | KL-1072-100 | 75 | 8 | 2,1 |

KL-4999-420

BANCO DE TRABAJO MÓVIL CON HERRAMIENTA PARA VEHÍCULO INDUSTRIAL

con surtido Jumbo NFZ, 302 piezas

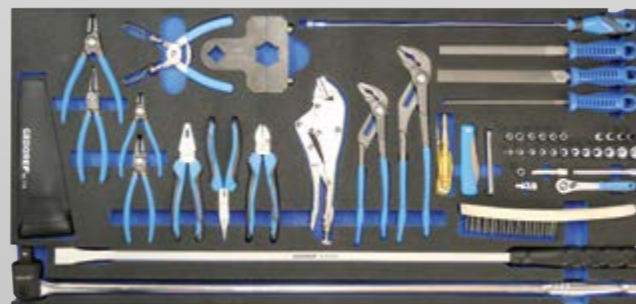

- > Amplia gama de vehículos industriales/ maquinaria agrícola para profesionales
- > Herramientas en versión métrica
- > Cajones anchos con extensión total
- > Gran espacio de almacenamiento con estante y puerta
- > Cierre centralizado con cerradura de cilindro
- > Cierre de seguridad para cada cajón, manejo con una sola mano
- > Capacidad de carga total 1000 kg, en funcionamiento móvil 750 kg
- > Capacidad de carga por cajón 70 kg

€4990,00 + IVA

| Código | N° | Altura mm | Anchura mm | Profundidad mm | Cajones | Capacidad de carga kg | Capacidad de carga dinámica kg | Número de cajones | Piezas | Peso kg |
|--|-------------|-----------|------------|----------------|-------------------------------|-----------------------|--------------------------------|-------------------|--------|---------|
| 3418367 | KL-4999-420 | 985 | 1.200 | 635 | Corredera de extracción total | 1000 | 750 | 6 | 302 | 220 |
| Contenido | | | | | | | | | | |
| Surtido de 1/4" (SW 4-13, IN 4-8 y T8-T25); | | | | | | | | | | |
| Surtido de 1/2" (SW 10-32, T20-T60 largo, IN 6-19 e IN largo 6-14, vasos destornilladores SW 17-32 y carraca telescópica); | | | | | | | | | | |
| Surtido de 3/4" (SW 21-60, E24 e IN largo SW 14 y vasos de potencia SW 24-41); | | | | | | | | | | |
| Juego de puntas y destornillador de carraca Juegos de destornilladores (de punta plana 4,5-8, PH 1-4, T10-T40 e IN 2-10); | | | | | | | | | | |
| Juegos de llaves (ancho 6-41 + llave de tubo de freno y bloque de arranque); | | | | | | | | | | |
| Juegos de llaves de impacto (E18/E20/E24, SW 24/26/27 de 6 puntas y SW 19/21/24 de 12 puntas); | | | | | | | | | | |
| Amplia gama de alicates; | | | | | | | | | | |
| Amplia gama de herramientas de impacto y de palanca; | | | | | | | | | | |
| Amplia gama de herramientas de medición, corte y despiece | | | | | | | | | | |

KL-1020-41 A

LLAVE PARA EJES

3/4"

€430,00 + IVA

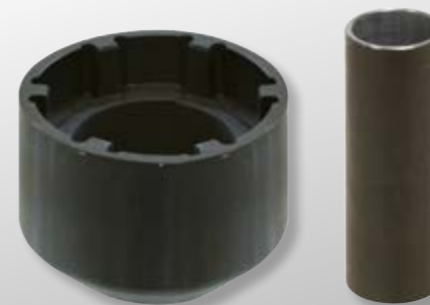

- > Para aflojar y apretar la tuerca de fijación, por ejemplo, en el eje delantero o trasero.
- > El cuerpo base y los tubos guía pueden combinarse (ten en cuenta la rosca de conexión).
- > Ventajas:
- > Gran ahorro de tiempo y costes.
- > De aplicación universal.

| Código | N° | Montajes de conducción, cuadrados | Número de sementales | Anchura del diario | Ø exterior, Tubo guía mm | Exterior-Ø mm | Dentro de Ø | Peso kg |
|---------|--------------|-----------------------------------|----------------------|--------------------|--------------------------|---------------|-------------|---------|
| 2691809 | KL-1020-41 A | 3/4" | 6 | 11,6 | 66.5 | 147 | 117 | 7,5 |

KL-1005-100 A Z

EXTRACOR DE CUBOS DE RUEDA

Mecánica

€1190,00 + IVA



- > El extractor de cubos de rueda permite la extracción profesional del cubo de rueda directamente en el vehículo.
- > El cubo de la rueda se retira por encima de los espárragos de la rueda.
- > Las distintas piezas de empuje aseguran un apoyo central sobre el tubo del eje.

| Código | N° | Ancho del marco de la prensa interior | Longitud interior (marco de prensa) | Diámetro del círculo del perno mm | Tipo de accionamiento | Peso kg |
|---------|-----------------|---------------------------------------|-------------------------------------|-----------------------------------|-----------------------|---------|
| 3418588 | KL-1005-100 A Z | 178 a 320 | 152 | 8x275 mm 10x335 mm | mecánico | 26 |

KL-1005-111 Z

EXTRACTOR DE CUBOS DE RUEDA PARA VEHÍCULO INDUSTRIAL

€1090,00 + IVA



- > El extractor de cubos de rueda permite el desmontaje profesional de unidades de cubo/rodamiento de rueda con tapa de cubo desmontable.
- > Después de quitar el bujes, éste se extrae a través de los orificios roscados del cubo o, en el caso de las góndolas de cama baja, a través de los espárragos de la rueda en el cubo.
- > El apoyo se realiza centralmente a través del tubo del eje con la ayuda de las distintas arandelas de empuje.
- > La placa adaptadora especial ofrece una adaptación universal a un gran número de círculos de pernos disponibles en el mercado.

| Código | N° | Diámetro del círculo del perno mm | Tipo de accionamiento | Peso kg |
|---------|---------------|--|-----------------------|---------|
| 3418596 | KL-1005-111 Z | 10x120mm 10x122mm 10x143mm 10x165mm 10x168mm 12x144mm 12x145mm 12x164mm 12x168mm 14x138mm 14x144mm 10x225 mm | mecánico | 21,5 |

KL-1000-0115
**HERRAMIENTA DE SUJECIÓN
 PARA CUBOS DE RUEDA**



€310,00 + IVA

| Código | N° | Longitud, brazo giratorio mm | Ø de la perforación mm | Longitud mm | Peso kg |
|---------|--------------|------------------------------|------------------------|-------------|---------|
| 3413195 | KL-1000-0115 | 315 | 23 | 990 | 4,4 |

- › El dispositivo de sujeción permite sujetar profesionalmente la cabeza de la rueda (cubo de la rueda) contra los pernos de la rueda.
- › Necesario, por ejemplo, para aflojar y apretar de forma controlada los tornillos de los rodamientos de las ruedas, de las manguetas y de los discos de freno, así como el buje.
- › Especialmente adecuado también para su uso con el KL-1005-1... - Extractores de cubos de rueda..., en combinación con el conjunto de accionamiento mecánico.

KL-1029-300
**HERRAMIENTA DE ELEVACIÓN DE CUBOS
 DE RUEDA**



€89,90 + IVA

| Código | N° | Carga (máx.) | Ø de la perforación mm | Rango de ajuste | Peso kg |
|---------|-------------|--------------|------------------------|-----------------|---------|
| 3413071 | KL-1029-300 | 300 | 23 | 110 | 1,1 |

- › Con la ayuda de una grúa de taller, la herramienta de elevación de cubos de rueda facilita la elevación de cubos de rueda pesados en vehículos comerciales, remolques y ejes de remolques sin la ayuda de una segunda persona.
- › La herramienta de elevación puede ajustarse continuamente para mantener el cubo de la rueda exactamente en equilibrio.
- › Ventajoso, por ejemplo, al desmontar y montar los cubos de las ruedas y al cambiar los discos de freno.

KL-1005-800
**CONJUNTO DE ACCIONAMIENTO
 MECÁNICO**



€250,00 + IVA

| Código | N° | Tipo de accionamiento | Hexágono de accionamiento mm | Huso Longitud total | Longitud de la rosca del eje (utilizable) mm | Peso kg |
|---------|-------------|-----------------------|------------------------------|---------------------|--|---------|
| 3412881 | KL-1005-800 | mecánico | 36,0 | 400 | 310 | 3,5 |

- › El juego de accionamiento permite el accionamiento mecánico sencillo de los juegos de desmontaje de cubos de rueda NFZ KL-1005-100 A así como KL-1005-111
- › En combinación con el husillo de presión 1.3306500, disponible como accesorio, también se puede utilizar en el bastidor de prensa NFZ KL-1039-111

KL-1039-111 Z
PRENSA CERRADA
 (mecánico)



€2290,00 + IVA

| Código | N° | Tipo de accionamiento | Carga (máx.) t | Ancho del marco de la prensa interior | Anchura, interior (marco de la prensa) 2 mm | Anchura, interior (marco de la prensa) 3 mm | Longitud interior (marco de prensa) | Longitud, interior (marco de prensa) 2 mm | Peso kg |
|---------|---------------|-----------------------|----------------|---------------------------------------|---|---|-------------------------------------|---|---------|
| 3418618 | KL-1039-111 Z | mecánico | 28 | 180 | 250 | 320 | 500 | 700 | 51 |

- › El amplio y macizo bastidor de la prensa de vehículo industrial permite retirar e introducir diversos casquillos, cojinetes o pernos directamente en el vehículo.
- › Por ejemplo, en brazos voladizos, volquetes, brazos elevadores, sistemas de elevación de ganchos, piezas de chasis y mucho más.
- › Los adaptadores de presión/soporte adicionales de la serie KL-0039 facilitan la adición de más diámetros.
- › El bastidor de la prensa incluido en el suministro puede utilizarse en un banco de trabajo para trabajos estacionarios, así como en la carretera, por ejemplo, en vehículos de servicio o de reparación de vehículos comerciales.
- › La longitud y la anchura del bastidor de la prensa para camión pueden ajustarse rápidamente mediante las barras de extensión y los orificios de las placas base.

KL-1039-1111
PRENSA ABIERTA
 (sin puente de KL-1005-100 A)



€1390,00 + IVA

| Código | N° | Tipo de accionamiento | Carga (máx.) t | Ancho del marco de la prensa interior | Anchura, interior (marco de la prensa) 2 mm | Anchura, interior (marco de la prensa) 3 mm | Longitud interior (marco de prensa) | Longitud, interior (marco de prensa) 2 mm | Peso kg |
|---------|--------------|-----------------------|----------------|---------------------------------------|---|---|-------------------------------------|---|---------|
| 3275280 | KL-1039-1111 | mecánico hidráulico | 28 | 180 | 320 | 250 | 500 | 700 | 34 |

- › El amplio y macizo bastidor de la prensa de vehículo industrial permite retirar e introducir diversos casquillos, cojinetes o pernos directamente en el vehículo.
- › Por ejemplo, en brazos voladizos, volquetes, brazos elevadores, sistemas de elevación de ganchos, piezas de chasis y mucho más.
- › Los adaptadores de presión/soporte adicionales de la serie KL-0039 facilitan la adición de más diámetros.
- › El bastidor de la prensa incluido en el suministro puede utilizarse en un banco de trabajo para trabajos estacionarios, así como en la carretera, por ejemplo, en vehículos de servicio o de reparación de vehículos comerciales.
- › El bastidor de la prensa para camión también puede ajustarse rápidamente en longitud y anchura mediante las barras de extensión y los orificios de las placas base.

KL-1001-251 A
HERRAMIENTA PARA SILENTBLOCS

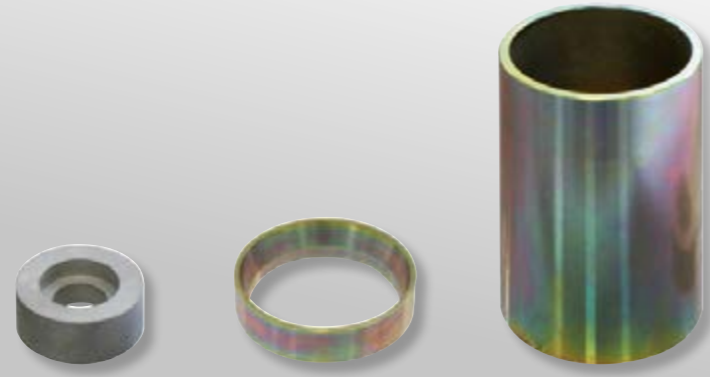

> Los cojinetes silenciosos de la barra de tiro del remolque del camión pueden desmontarse e instalarse rápida y fácilmente con el juego KL-1001-251 A. La placa adaptadora especial ofrece un uso universal.

€82,90
+ IVA

| Código | N° | Tipo de accionamiento | para Ø exterior, encajado mm | Peso kg |
|---------|---------------|-----------------------|------------------------------|---------|
| 2546507 | KL-1001-251 A | hidráulico | 57 | 1,4 |

KL-1023-2085
ÚTIL ESPECIAL DE 6 CARAS
hexagonal, 85 mm



> Necesario para aflojar y apretar profesionalmente las tuercas de ejes y bujes.

€189,00
+ IVA

| Código | N° | Hexágono de accionamiento mm | El ancho de los pisos es de mm | Peso kg |
|---------|--------------|------------------------------|--------------------------------|---------|
| 3036367 | KL-1023-2085 | 36,0 | 85 | 1,8 |

KL-1023-2095
VASO PARA TUERCAS DE RUEDA Y EJE DE 3/4"
octogonal

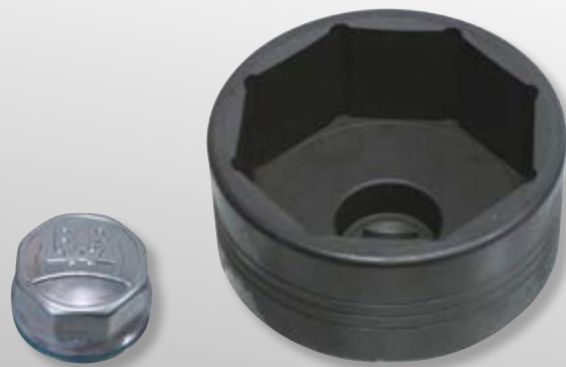

> Necesario para aflojar y apretar fácilmente las tuercas de los ejes y bujes.

€189,00
+ IVA

| Código | N° | Arrastre cuadrados | Perfil | El ancho de los pisos es de mm | Peso kg |
|---------|--------------|--------------------|-----------|--------------------------------|---------|
| 2451913 | KL-1023-2095 | 3/4" | octogonal | 95 | 2,3 |

KL-1023-4X
LLAVE DE VASO 1"
12 caras para tuercas de eje



> Necesario para aflojar y apretar correctamente las tapas de los cubos o las tuercas de los ejes.

desde
€280,00
+ IVA



| Código | N° | Arrastre, cuadrados | Perfil | Anchura de los planos mm | Longitud mm | Peso kg | sin IVA |
|---------|--------------|---------------------|----------------|--------------------------|-------------|---------|---------|
| 3135853 | KL-1023-4085 | 1" | Hexágono doble | 85 | 75 | 2,3 | 290,00 |
| 3221199 | KL-1023-4095 | 1" | Hexágono doble | 95 | 75 | 2,7 | 280,00 |

KL-0041-800
JUEGO DE HERRAMIENTAS PARA RODAMIENTOS DE RUEDA
Iveco Daily

> El juego de herramientas para rodamientos de rueda KL-0041-800, junto con una prensa estacionaria adecuada, permite desmontar o montar de forma rápida y profesional el cubo de la rueda y la unidad de rodamiento de la rueda en el eje delantero de una Iveco Daily.



€430,00
+ IVA

| Código | N° | Carga (máx.) | Idoneidad | Peso kg |
|---------|-------------|--------------|-----------|---------|
| 3087263 | KL-0041-800 | 17000 | Iveco | 10,3 |

WWW.GEDORE.COM

HERRAMIENTAS PARA LA AGRICULTURA

LOS VEHÍCULOS AGRÍCOLAS ESTÁN PERMANENTEMENTE EXPUESTOS A CARGAS EXTREMAS E INFLUENCIAS MEDIOAMBIENTALES.

Las reparaciones y el mantenimiento deben realizarse de la forma más eficiente y sencilla posible, especialmente durante la recolección y, al mismo tiempo, cumplir las normas de seguridad más estrictas.

La herramienta adecuada -para aplicaciones estándar o especiales- es la base de unos procesos fluidos. El nuevo programa agrícola de GEDORE, especialmente adaptado a estos requisitos, ofrece la solución adecuada para cada reto. Ya se trate de uniones atornilladas atascadas, trabajos en lugares de difícil acceso o la sustitución y reparación de componentes delicados, con la nueva gama agrícola de GEDORE podrá resolver los retos de mantenimiento y reparación de forma sencilla, rápida y segura.

Encontrará una selección exclusiva de nuestros productos agrícolas ahora también en la nueva „AGRAR-Selection“ o en línea www.gedore.com/agriculture-tools

NUEVO



PROCESOS DE TRABAJO SEGUROS CON GEDORE

Tanto las herramientas estándar como las especiales se desarrollan de acuerdo con los más altos estándares tecnológicos y garantizan resultados de trabajo seguros y eficaces para usuarios de todo el mundo. Como en todas las áreas de aplicación, la seguridad laboral también es una prioridad para GEDORE en la agricultura. Por eso, nuestras herramientas están diseñadas de tal forma que, por ejemplo, en caso de carga incorrecta involuntaria de las llaves, los usuarios sólo provocan flexiones, pero no la rotura de la herramienta.

Ya sea para reparaciones o trabajos de mantenimiento en tractores, cosechadoras, empacadoras, cosechadoras de patatas o segadoras de tambores, las herramientas de GEDORE son sinónimo de procesos de trabajo rápidos y seguros.

POTENTE Y ROBUSTO



SEGURO, PRECISO, POTENTE

Las uniones atornilladas de las máquinas agrícolas requieren a veces enormes fuerzas al aflojarlas y apretarlas. Los componentes sensibles, en particular, requieren herramientas de alta calidad. Con los productos GEDORE, la fuerza se transfiere de forma precisa y suave a la unión atornillada.

Herramientas dinamométricas como el Dremómetro independiente de la longitud y extremadamente ligero fabricado en aluminio preservar fuerzas y garantizar los mejores resultados de trabajo.

TODO EN EL BANCO DE TRABAJO CON HERRAMIENTAS PARA MAQUINARIA AGRÍCOLA

Un surtido de herramientas de 198 piezas especial para maquinaria agrícola, alojadas en un banco de trabajo XL. Todas las herramientas para los trabajos de servicio y mantenimiento de los tractores, cosechadoras y demás están perfectamente organizadas, guardadas y listas para su uso en el lugar de trabajo.

El banco de trabajo móvil **GEDORE 1504 XL-S-198** es una estación de trabajo móvil de una clase propia, equipada con un surtido de 198 piezas especialmente adaptadas a las tareas habituales del técnico de maquinaria agrícola o de labranza. Además de juegos completos de llaves de vaso de 1/4" y 1/2", la gama también incluye alicates, destornilladores, herramientas de impacto y mucho más. Todo ello alojado en prácticos módulos de espuma para una máxima organización. Cuatro de los siete cajones, con una capacidad de carga de 40 kg cada uno, y el cajón inferior, extra-pesado, hasta 60 kg, están precargados con herramientas en módulos de espuma. Otros tres cajones se pueden utilizar en su totalidad según las necesidades del usuario. Para una mejor visión de conjunto y un fácil acceso a las herramientas, todos los cajones tienen una extensión completa.

1504 XL también ofrece grandes reservas en términos de capacidad de carga gracias a su construcción de chapa de acero resistente a la torsión. La capacidad de carga total es de una tonelada (1000 kg). El banco de trabajo sigue siendo maniobrable incluso con una carga de 750 kg y mantiene un funcionamiento suave y una estabilidad direccional. GEDORE también ofrece el banco de trabajo 1504 XL-S-306 AGRAR con un surtido profesional de 306 piezas.



Banco de trabajo agrícola con surtido básico 1504 XL-S-198 AGRAR

1 BANCO DE TRABAJO CON GRAN CAPACIDAD DE CARGA

- Amplios cajones, gran espacio de almacenamiento y gran capacidad de carga para herramientas pesadas y grandes

2 PERSONALIZABLE Y FLEXIBLE

- Ampliable con panel trasero, herramientas adicionales y conjuntos en inserciones de espuma

3 HERRAMIENTAS PARA MAQUINARIA AGRÍCOLA

- Selección de herramientas especialmente para los trabajos de servicio y mantenimiento de la maquinaria agrícola

4 AMPLIO EQUIPAMIENTO

- Juegos de llaves de vaso de 1/4" y 1/2", alicates, destornilladores, herramientas de impacto, etc. de primera calidad

„La gama es perfecta para el sector agrícola. Puedo llenar los 3 cajones vacíos con mis herramientas actuales.“

1504 XL-S-198 AGRAR BANCO DE TRABAJO CON SURTIDO BÁSICO

198 piezas

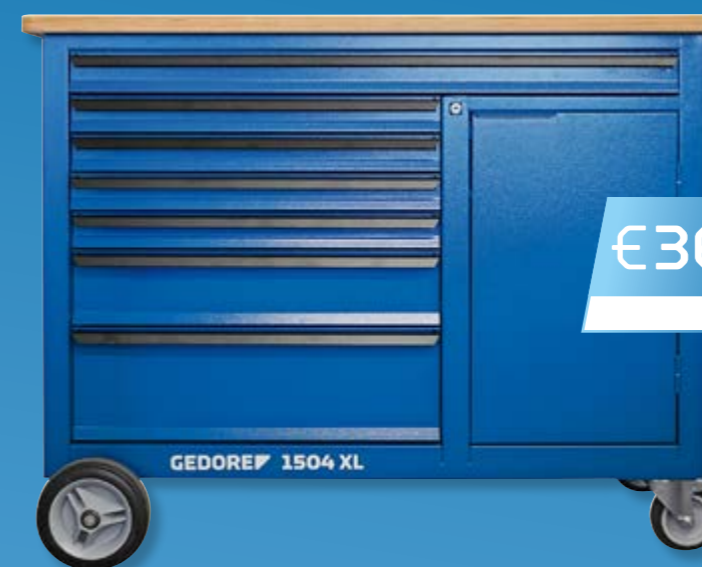

- Ideal para los trabajos de servicio y mantenimiento de la maquinaria agrícola
- Herramientas en sistema métrico
- Con el sistema Check-Tool de GEDORE: Comprobación de integridad mediante módulo de gomaespuma de 2 colores
- Resistente a aceites y grasas
- En el banco de trabajo ref. 1504 XL 1411
- Chapa de acero, resistente a la corrosión y a los arañazos, revestido de polvo, GEDORE azul
- Robusta encimera de madera de haya en capas Multiplex con un grosor de 30 mm, superficie protegida adicionalmente con barniz al aceite de linaza
- Armario de gran tamaño con balda y puerta
- Seguridad para las personas gracias a su protección de talones
- Cierre centralizado con cerradura de cilindro
- 1 cajón XL (ancho 1055 x fondo 400 mm), 6 cajones anchos (ancho 640 x fondo 400 mm) de extracción total, extraíbles
- Cada cajón está dotado de cierre de seguridad, manejable con una sola mano
- Guías montadas sobre rodamientos de bolas
- Capacidad de carga por cajón 40 kg, cajón inferior 60 kg
- Capacidad de carga total 1000 kg, en movimiento 750 kg
- 2 ruedas de alto rendimiento con rodamientos de rodillos GEDORE (ruedas fijas Ø 200 mm)
- 2 ruedas de rodadura ligera GEDORE (ruedas giratorias Ø 125 mm), ambas con freno total
- La construcción trapezoidal del eje GEDORE también actúa bajo carga máxima: alta movilidad, maniobrabilidad y estabilidad
- Ampliable gracias al panel trasero R 1504 XL-L
- Colores especiales bajo demanda

Lista detallada del contenido de la gama a partir de la página 134

| Código | Nº | RAL | Altura mm | Anchura mm | Profundidad mm | Cajones | Capacidad de carga máxima kg | Número de cajones | Piezas | Peso kg |
|---------|---------------------|-----------------------|-----------|------------|----------------|---|------------------------------|-------------------|--------|---------|
| 3434826 | 1504 XL-S-198 AGRAR | GEDORE azul, RAL 5017 | 985 | 1.250 | 630 | 1xdel tipo XL, AL.=75mm, extra ancho 4xdel tipo 1b, AL.=67mm 1xdel tipo 2b, AL.=137mm 1xdel tipo 3b, AL.=207mm | 1000 | 7 | 198 | 157,5 |

Contenido

Banco de trabajo móvil 1504 XL 1411 1,25 m de ancho, Juego de puntas de destornillador 1/4" 620-024, Mango cuadrado 1/4" 2098
 Vaso 20 4 4,5 5 5,5 6 7 8 9 10 11 12 13 14 mm, Punta de destornillador 1/4" IN 20 4 5 6 8 mm
 Punta de destornillador ITX 20 T8 T9 T10 T15 T20 T25, Carraca reversible 1/4" 2093 U-10, Mango en T 1/4" 2087
 Alargador 2090-2, Alargador 2090-4, Prolongación 2090-6, Junta cardán 2095
 Vaso de 1/2" 19 10 11 12 13 14 15 16 17 18 19 20 21 22 23 24 25 26 27 28 29 30 32 33 34 36 mm
 Vaso destornillador de 1/2" IN 19 4 5 6 7 8 9 10 12 14 17 19
 Punta destornillador 1/2" ITX 19 L T20-100 T25-100 T27-100 T30-100 T40-100 T45-100 T50-100 T55-100 T60-100
 Carraca reversible 1/2" 1993 U-10 T, Mango en T 1/2" 1987, Extensión 1/2" 1990-3, Extensión 1/2" 1990-5, Alargador 1/2" 1990-10
 Junta cardán 1/2" 1995, Llave combinada 1 B 6 7 8 9 10 11 12 14 15 16 17 18 19 20 21 22 23 24 25 26 27 30 32 34 mm
 Juego de llaves Allen H 42 EL-88, Destornillador de punta 42 EL 12 14, Destornillador 3K, forma corta 2153 5.5
 Destornillador 3K con caperuza de golpeo 2154SK 3,5 5,5 6,5 8, Destornillador 3K forma corta 2161 PH 2
 Destornillador 3K con caperuza de golpeo 2160SK PH 1 PH 2 PH 3 PH 4, Destornillador 3K 2163 TX T10 T15 T20 T25 T30 T40
 Lima plana de taller 10" 8701 2-10 | 250x25mm, Lima de taller redonda 10" 8722 2-10 | 250x10 mm
 Lima de taller semirredonda 10" 8725 2-10 | 250x25 mm, Alicates para bombas de agua 10" 142 10 cucharaditas
 Alicates de agarre Gedore 137 10, Alicates combinados 8210-160 JC, Alicates de corte lateral Kraft 8316-200 JC
 Alicates múltiples 8133-180 JC, Alicates de bocas semirredondas 8132 AB-200 JC, Juego de alicates de montaje S 8008, 8 piezas
 Llave de alicates 10" 183 10 JC, Martillo de cerrajero ROTBAND-PLUS 600 H-600 S
 Martillo de cerrajero ROTBAND-PLUS 600 H-1500, Martillo para superficies delicadas 248 H-50
 Punzón 119-2 2 3 4 5 6 7 8 9 10mm, Granos 100-12, Cíncel de punta plana 104, Cíncel plano ovalado 96-175 | 175x17x11mm
 Calibre 702 13 M, Rascador de juntas 133 K, Cinta métrica de acero 4534-8 | 8m, Calibre de bolsillo 710
 Lámpara de prueba para coches 4610, Cepillo de alambre 644, Palanca de montaje 39
 Rodillera de espuma maciza 906, Elevador magnético 640-1800

1504 XL-S-306 AGRAR
BANCO DE TRABAJO CON
SURTIDO PROFESIONAL
306 piezas



€5290,00
+ IVA



- > Ideal para los trabajos de servicio y mantenimiento de la maquinaria agrícola
- > Herramientas en sistema métrico
- > Con el sistema Check-Tool de GEDORE: Comprobación de integridad mediante módulo de gomaespuma de 2 colores
- > Resistente a aceites y grasas
- > En el banco de trabajo ref. 1504 XL 1710
- > Chapa de acero, resistente a la corrosión y a los arañazos, revestido de polvo, GEDORE azul
- > Robusta encimera de madera de haya en capas Multiplex con un grosor de 30 mm, superficie protegida adicionalmente con barniz al aceite de linaza
- > Armario de gran tamaño con balda y puerta
- > Seguridad para las personas gracias a su protección de talones
- > Cierre centralizado con cerradura de cilindro
- > 1 cajón XL (ancho 1055 x fondo 400 mm), 8 cajones anchos (ancho 640 x fondo 400 mm) de extracción total, extraíbles
- > Cada cajón está dotado de cierre de seguridad, manejable con una sola mano
- > Guías montadas sobre rodamientos de bolas
- > Capacidad de carga por cajón 40 kg, cajón inferior 60 kg
- > Capacidad de carga total 1000 kg, en movimiento 750 kg
- > 2 ruedas de alto rendimiento con rodamientos de rodillos GEDORE (ruedas fijas Ø 200 mm)
- > 2 ruedas de rodadura ligera GEDORE (ruedas giratorias Ø 125 mm), ambas con freno total
- > La construcción trapezoidal del eje GEDORE también actúa bajo carga máxima: alta movilidad, maniobrabilidad y estabilidad
- > Ampliable gracias al panel trasero R 1504 XL-L
- > Colores especiales bajo demanda

Lista detallada del contenido de la gama a partir de la página 135

| Código | N° | RAL | Altura mm | Anchura mm | Profundidad mm | Cajones | Capacidad de carga máxima kg | Piezas | Peso kg |
|---------|---------------------|-----------------------|-----------|------------|----------------|---|------------------------------|--------|---------|
| 3434834 | 1504 XL-S-306 AGRAR | GEDORE azul, RAL 5017 | 985 | 1.250 | 630 | 1xdel tipo XL, AL.=75mm, extra ancho 7xdel tipo 1b, AL.=67mm 1xdel tipo 2b, AL.=137mm | 1000 | 306 | 182,9 |

Contenido

Banco de trabajo rodante extra ancho 1504 XL 1710 | 1,25 m, Juego de puntas de destornillador 1/4" 620-024, Mango cuadrado 1/4" 2098
Vaso 20 4,5 5,5 6 7 8 9 10 11 12 13 14 mm, Punta de destornillador 1/4" IN 20 4 5 6 8 mm, Punta de destornillador ITX 20 T8 T9 T10 T15 T20 T25
Carraca reversible 1/4" 2093 U-10, Mango en T 1/4" 2087, Alargador 2090-2-4-6, Junta cardánica 2095
Vaso 1/2" 19 10 11 12 13 14 15 16 17 18 19 20 21 22 23 24 25 26 27 28 29 30 32 33 34 36 mm
Vaso de 1/2" D 19 L 10 L 12 L 13 L 14 L 15 L 16 L 17 L 18 L 19 L 21 L 22 L 24 L 27 L 30 L 32 mm
Punta de destornillador 1/2" IN 19 4 5 6 7 8 9 10 12 14 17 19 mm, Punta de destornillador 1/2" IN 19 L 6-140 7-140 8-140 9-140 10-140 12-140 14-140 mm
Punta de destornillador 1/2" ITX 19 L T20-100 T25-100 T27-100 T30-100 T40-100 T45-100 T50-100 T55-100 T60-100, Vaso 1/2" TX 19 E10 E11 E12 E14 E16 E18 E20 E24
Carraca reversible 1/2" 1993 U-10T, Mango en T 1/2" 1987, Alargador 1/2" 1990-3-5-10, Junta cardán 1/2" 1995
Vaso de impacto 1/2" K 19 17 18 19 21 22 23 24 27 30 32, Prolongación de llave eléctrica 1/2" KB 1990-5, Juego de adaptadores S 2032-05, 5 piezas
Juego de herramientas de comprobación con surtido 2005 CT4-7 XL, Llave combinada 1 B 6 7 8 9 10 11 12 13 14 15 16 17 18 19 20 21 22 23 24 25 26 27 30 32 34 mm
Llave de boca con carraca anular 7 R 10 11 12 13 14 15 16 17 18 19 21 22 24 mm, Llave de bloque de arranque 304 13x15 14x17 19x22 mm
Llave de caja doble abierta 400 9x11 10x12 13x15 14x17 19x22 24x27, Juego de llaves Allen H 42 EL-88, Destornillador de estrella 42 EL 12 14
Juego de destornilladores para tornillos de cabeza plana PH 42-88, 8 piezas, Destornillador angular 42 7 9 12 14 17 19 22 mm
Destornillador 3K, forma corta 2153 5.5, Destornillador 3K con caperuza de golpeo 2154SK 3,5 5,5 6,5 8, Destornillador 3K forma corta 2161 PH 2
Destornillador 3K con caperuza de golpeo 2160SK PH 1 PH 2 PH 3 PH 4, Destornillador 3K 2163 TX T10 T15 T20 T25 T30 T40
Llave de vaso 2133 6 7 8 10 11 12 13 mm, Lima plana de taller 8701 2-10 | 10", Lima de taller redonda 8722 2-10 | 10"
Lima de taller semirredonda 8725 2-10 | 10", Alicates para bombas de agua 142 10 TL | 10", Alicates de agarre Gedore 137 10
Alicates combinados 8210-160 JC, Alicates de corte lateral Kraft 8316-200 JC, Alicates múltiples 8133-180 JC, Alicates de bocas semirredondas 8132 AB-200 JC
Juego de alicates de montaje S 8008, 8 piezas, Llave de alicates 183 10 JC | 10", Martillo de cerrajero ROTBAND-PLUS 600 H-600
Martillo de cerrajero ROTBAND-PLUS 600 H-1500, Martillo para superficies delicadas 248 H-50, Punzón 119-2 2 3 4 5 6 7 8 9 10, Granos 100-12
Cíncel de punta plana 104, Cíncel plano ovalado 96-175 | 175x17x11mm, Calibre 702 13 M, Rascador de juntas 133 K, Cinta métrica de acero 4534-8 | 8m
Calibre de bolsillo 710, Lámpara de prueba para coches 4610, Cepillo de alambre 644, Palanca de montaje 39
Rodillera de espuma maciza 906, Elevador magnético 640-1800



TRABAJO SO-
BRESALIENTE

133 K
RASQUETA UNIVERSAL

> Con mango de plástico azul



€17,90
+ IVA

| Código | N° | Ancho de la hoja | Longitud total mm | Peso kg |
|---------|-------|------------------|-------------------|---------|
| 6535190 | 133 K | 22,5 | 240 | 0,154 |

905
CAMILLA DE TALLER

- > Hecho de PP (polipropileno), resistente a los aceites, grasas y líquido de frenos.
- > Trabajo sin fatiga, con una cómoda posición de la cabeza en el cojín de la cabeza y el cuello.
- > La forma profunda de la depresión le da al cuerpo una sujeción segura adicional y una máxima libertad de movimiento.
- > Capacidad de carga 130 kg



€73,90
+ IVA

| Código | N° | Longitud mm | Altura mm | Anchura mm | Peso kg |
|---------|-----|-------------|-----------|------------|---------|
| 1823698 | 905 | 1.000 | 120 | 480 | 5,5 |

906

TABLERO DE ESPUMA PARA ARRODILLARSE

- > Hecho de espuma foam, azul/negro
- > Con la empuñadura empotrada

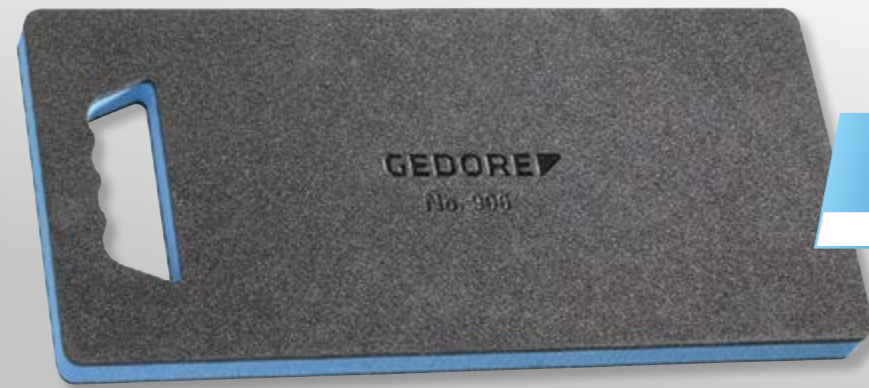

€11,90 + IVA

| Código | N° | Longitud mm | Altura mm | Anchura mm | Peso kg |
|---------|-----|-------------|-----------|------------|---------|
| 1942948 | 906 | 450 | 30 | 210 | 0,11 |

36 2-200 LLAVE DE CINTA

- > Con una fuerte cinta de tela antideslizante (No. E-36), extra ancha = 25 mm



€44,90 + IVA

| Código | N° | para Ø mm | para Ø pulgada | Longitud total mm | Ancho de banda mm | Peso kg |
|---------|----------|-----------|----------------|-------------------|-------------------|---------|
| 6327400 | 36 2-200 | 200 | 8" | 285 | 25 | 0,578 |

SB 6952-00 CUCHILLO DE SALVAMENTO

- > Para cortar, separar y dividir distintos tipos de metal
- > Navaja universal de alta calidad con cuchillo para cinto de seguridad adicional y cuña rompecristales
- > Hoja bonificada con dentado de sierra parcial



€18,90 + IVA

| Código | N° | Longitud de la hoja mm | Longitud total mm | Peso kg |
|---------|------------|------------------------|-------------------|---------|
| 3100464 | SB 6952-00 | 85 | 200 | 0,146 |

8551 S-005

JUEGO DE EXTRACTORES DE TORNILLOS ROTOS

5 piezas

- > Para quitar los tornillos rotos, los pernos roscados y los extremos de los tubos
- > Par de fuerza de extracción mínimo gracias a la nueva geometría de la sección transversal
- > Profundidad de taladrado mínima gracias a la nueva geometría transversal
- > En una caja de plástico



€20,90 + IVA

| Código | N° | Contenido | Anchura mm | Altura mm | Profundidad mm | Piezas | Peso kg |
|---------|------------|---|------------|-----------|----------------|--------|---------|
| 2659336 | 8551 S-005 | 8551 S M3-M6 M6-M8 M8-M11 M11-M14 M14-M18 | 230 | 15 | 52 | 5 | 0,125 |

640-1800 ELEVADOR MAGNÉTICO

- > Con eje flexible y mango de plástico
- > Para recoger y sostener pequeñas partes magnéticas
- > Fácil manejo gracias al eje flexible



€36,90 + IVA

| Código | N° | Longitud total mm | El diámetro del imán | Fuerza de elevación magnética g | Peso kg |
|---------|----------|-------------------|----------------------|---------------------------------|---------|
| 6531280 | 640-1800 | 520 | 12,0 | 1800 | 0,23 |

120 PALANCA DE DESENCOFRRAR

- > De acero especial

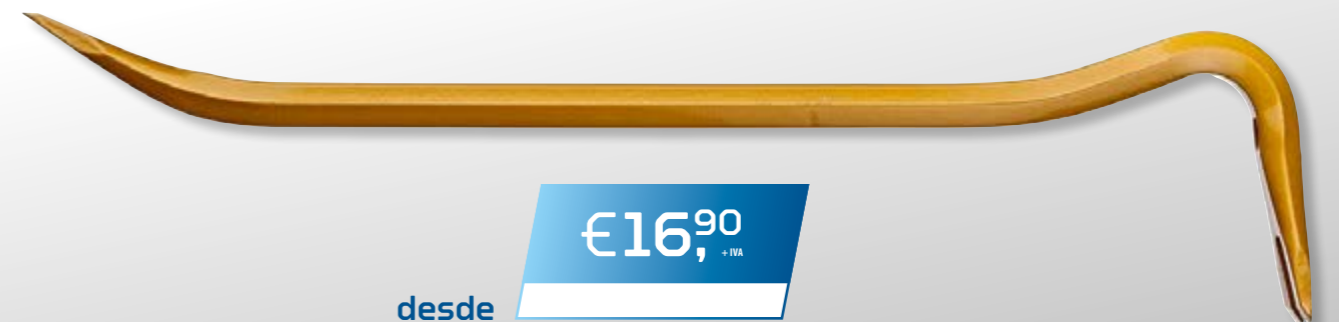

€16,90 + IVA

desde

| Código | N° | Longitud mm | Caña-Ø | Peso kg | sin IVA |
|---------|----------|-------------|--------|---------|---------|
| 8769410 | 120-500 | 500 | 18 mm | 1,15 | 16,90 |
| 8769920 | 120-1000 | 1.000 | 18 mm | 2,175 | 21,90 |

OX 644 H-1255
HACHA SPALT-FIX®
ROTBAND-PLUS

€74,90
 + IVA



- > Óptimo resultado de separación con poco esfuerzo debido al diseño de la hoja en forma de cuña
- > Con la fijación del mango ROTBAND-PLUS
- > Con un mango de madera de nogal americano de alta calidad en forma de perilla



| Código | N° | Marca de conformidad (OCH) | Peso de la cabeza g | Ancho del borde de corte mm | La longitud del tallo | Peso kg |
|---------|------------------|----------------------------|---------------------|-----------------------------|-----------------------|---------|
| 1852728 | OX 644 H-1255 | KWF STD GS | 1250 g | 100,0 | 500 | 1,95 |

OX 648 H-1257
SPLIT-FIX® HACHA ROTBAND-PLUS

€92,90
 + IVA



- > Óptimo resultado de separación con poco esfuerzo debido al diseño de la hoja en forma de cuña
- > Con la fijación del mango ROTBAND-PLUS
- > Con un mango de madera de nogal americano de alta calidad en forma de perilla



| Código | N° | Marca de conformidad (OCH) | Peso de la cabeza g | Ancho del borde de corte mm | La longitud del tallo | Peso kg |
|---------|------------------|----------------------------|---------------------|-----------------------------|-----------------------|---------|
| 1962396 | OX 648 H-1257 | KWF STD GS | 1250 g | 100,0 | 700 | 2,15 |

OX 620 H-1257
HACHA UNIVERSAL
ROTBAND-PLUS

Forma renana



€95,90
 + IVA

- > Indispensable para el trabajo en el bosque y el jardín
- > Con la fijación del mango ROTBAND-PLUS: el manguito de protección del mango, la cuña del anillo, la placa de seguridad y el tornillo para madera hacen que el mango y la cabeza se conviertan en una sola unidad y garantizan la máxima seguridad en el trabajo.
- > Además, el largo manguito de protección del vástago de acero protege el vástago en caso de fallo y garantiza una larga vida útil
- > Cabeza de hacha pulida con protección de borde de corte
- > Con un mango de madera de nogal americano de alta calidad en forma de pata de vaca
- > El mango de repuesto se suministra completo con el manguito de protección del mango, la cuña del anillo, la placa de bloqueo y el tornillo para madera.



| Código | N° | Marca de conformidad (OCH) | Peso de la cabeza g | Ancho del borde de corte mm | La longitud del tallo | Peso kg |
|---------|------------------|----------------------------|---------------------|-----------------------------|-----------------------|---------|
| 1879812 | OX 620 H-1257 | KWF STD GS | 1250 g | 120,0 | 700 | 2,1 |

OX 635 H-3009
MARTILLO SEPARADOR
PROFI BIG OX®

€98,90
 + IVA



- > Con la fijación del mango ROTBAND-PLUS
- > Cabeza de martillo forjado con nariz giratoria y cara de golpeo extra grande, por ejemplo para clavar cuñas
- > Con mango de madera de nogal americano de alta calidad en forma de pomo y protección de la hoja



| Código | N° | Marca de conformidad (OCH) | Peso de la cabeza g | Ancho del borde de corte mm | La longitud del tallo | Peso kg |
|---------|------------------|----------------------------|---------------------|-----------------------------|-----------------------|---------|
| 1707663 | OX 635 H-3009 | KWF PRO GS | 3000 g | 70,0 | 900 | 4,2 |

OX 31 - OX 34
CUÑA DE PLÁSTICO PARA TALAR

- > Hecho de plástico de poliamida reciclado de alta calidad
- > Extremadamente resistente a los impactos y por lo tanto ideal para la tala, incluso en el frío extremo
- > Efecto óptimo de cuña incluso en madera congelada



desde
 €11,90
 + IVA



| Código | N° | Designación | Marca de conformidad (OCH) | Altura de elevación (máx.) | Longitud mm | Anchura mm | Peso kg | sin IVA |
|---------|------------|-----------------------------------|----------------------------|----------------------------|-------------|------------|---------|---------|
| 1592041 | OX 32-0100 | Cuña de tala plástica YUKON | KWF PRO | 25 | 180 | 65 | 0,16 | 11,90 |
| 1592068 | OX 31-0300 | Cuña de tala plástica ALASKA | KWF PRO | 30 | 230 | 70 | 0,26 | 11,90 |
| 1592076 | OX 34-0400 | Cuña de tala de plástico LABRADOR | KWF PRO | 40 | 240 | 73 | 0,41 | 16,90 |

Los componentes individuales de un vistazo

WSL-M-TS-172



Surtido de llaves en inserto CT



Surtido de llaves de vaso en inserto CT

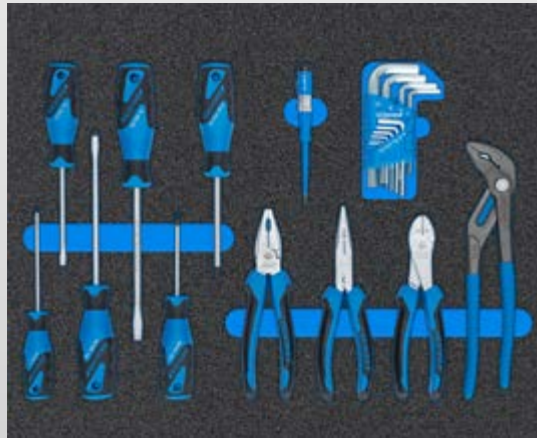

Surtido de herramientas en inserto CT



8550-024

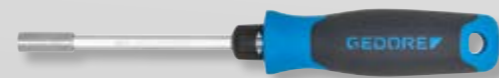

2675



| Surtido | Nº | Contenido | Piezas |
|---------------------|---|--|--------|
| WSL-M-TS-172 | Surtido de llaves en inserto CT | Llave combinada nº 1 B, 8 10 11 12 13 14 15 16 17 18 19 21 22 24 27 30 32 mm, Martillo de cerrajero nº 4 E-500, 500 g | 172 |
| | Surtido de llaves de vaso en inserto CT | Enchufe nº C19, 8 10 11 12 13 14 15 16 17 18 19 20 21 22 24 27 30 32 mm 1/2" Punta de destornillador hexagonal nº IN19, SW 5 6 7 8 9 10 12 14 17 19 mm 1/2" Carraca reversible nº 1993 U-10 T Extensión de 1/2" nº 1990, 75 125 250 mm Extensión de 1/2" No.1990 M con imán de sujeción Nº 666-U-20 Caja de llaves de vaso con carraca 1/4" 35 unid. Nº 666-042 Juego de puntas de torsión | |
| | Surtido de herramientas en inserto CT | Nº H 42-10 Llave hexagonal en L 1,3 1,5 2,2,5 3 4 5 6 8 10 mm Nº 2150 3C-Destornillador 4 5,5 6,5 8 mm Nº 2160 3C-Destornillador PH 1 2 Nº 142 10 TL Alicates universales de 10 Nº 8133-200 JC Alicates múltiples 200 mm Nº 8316-180 JC Fresas laterales eléctricas 180 mm Nº 8250-180 JC Alicates combinados Power 180 mm Nº 4615 3 Ranura para comprobador de tensión 220-250 V | |
| | 8550-024 | Juego de brocas espirales Ø 1 1,5 2,2,5 3 3,5 4 4,5 5,5 6 6,5 7 7,5 8 8,5 9 9,5 10 10,5 mm | |
| | 2675 | Destornillador de carraca de 1/4" SilentGEAR nº 2675 con portapuntas | |

Los componentes individuales de un vistazo

TTB-TS-173



Surtido de llaves en inserto CT



Surtido de herramientas en inserto CT



| Surtido | Nº | Contenido | Piezas |
|-------------------|---------------------------------------|---|--------|
| TTB-TS-173 | Surtido de llaves en inserto CT | Carraca reversible 1/2" nº 1993 U-20 Extensión de 1/2" nº 1990-3 -5 -10 1/2" N.º de llave de vaso D 19, 10 12 13 15 16 17 18 19 22 24 27 30 32 mm 1/2" Punta de destornillador hexagonal nº IN 19, 5 6 7 8 9 10 12 14 17 19 mm Alargador de 1/2" con imán de sujeción No 1990 M Llave combinada nº 1 B, 8 10 11 12 13 14 15 16 17 18 19 21 22 24 27 30 32 mm Caja de llaves de vaso con carraca 1/4" ref. 666-U-20 | 173 |
| | Surtido de herramientas en inserto CT | Juego de destornilladores de estrella nº H 42-10, 10 piezas Juego de puntas de torsión nº 666-042, 42 piezas, 3C-Ranura para destornillador nº 2150, 4 5,5 6,5 8 mm, 3C destornillador en cruz hueco nº 2160 PH, PH 1 2, Alicates universales nº 142 10 TL Alicates multiusos nº 8133-200 JC Cortadores laterales nº 8314-180 JC, Destornillador de prueba nº 4615 3 Martillo de cerrajero nº 4 E-500, Juego de brocas espirales nº 8550-024, 24 piezas Juego de punzones No. 316 D, 6 piezas | |

1504 XL-S-198 AGRAR



1504 XL CT6-U10-183



2005 CT4-2153-63



2005 CT4-119-600



2005 CT4-1B



906

600 H-1500

39

| Surtido | Nº | Contenido | Piezas |
|----------------------------|---------------------|--|--------|
| 1504 XL-S-198 AGRAR | 1504 XL CT6-U10-183 | Juego de puntas de destornillador de 1/4" 620-024, mango cuadrado de 1/4" 2098, hexágono interior de 1/4" 20 4 4,5 5,5 6 7 8 9 10 11 12 13 14, Punta destornillador 1/4" IN 20 4 5 6 8, punta destornillador 1/4" ITX 20 T8 T9 T10 T15 T20 T25, carraca reversible 2093 U-10, 1/4" mango en cruz 2087, 1/4" extensión 2090-2-4-6, 1/4" junta universal 2095, Toma de 1/2" 19 10 11 12 13 14 15 16 17 18 19 20 21 22 23 24 25 26 27 28 29 30 32 33 34 36, Punta de destornillador de 1/2" IN 19 4 5 6 7 8 9 10 12 14 17 19, Punta de destornillador de 1/2" ITX 19 L T20-100 T25-100 T27-100 T30-100 T40-100 T45-100 T50-100 T55-100 T60-100, 1993 U-10 T carraca reversible, 1/2" mango en cruz 1987, extensión 1990-3-5-10, junta universal 1995, alicates para bomba de agua 10" 142 10 TL, alicates de agarre Gedore 137 10, alicates combinados 8210-160 JC, Alicates de corte lateral 8316-200 JC, Alicates de punta múltiple 8133-180 JC, Alicates de punta plana 8132 AB-200 JC, Juego de alicates de montaje 8 piezas S 8008, Alicates llave 10" 183 10 JC | 198 |
| | 2005 CT4-2153-63 | 42 EL-88 Juego de destornilladores de estrella, Destornillador de estrella 42 EL 12 14, Destornillador 3C 2153 5.5, 3C-Destornillador con caperuza de golpeo 2154SK 3,5 5,5 6,5 8, 3C-Destornillador 2161 PH 2, 3C-Destornillador con caperuza de golpeo 2160SK PH 1 2 3 4, 3C-Destornillador 2163 TX T10 T15 T20 T25 T30 T40, cinta métrica de acero 8 m 4534-8, lámpara de prueba de luz de coche 4610, elevador magnético 640-1800, galga de espesores 702 13 M | |
| | 2005 CT4-119-600 | Martillo de carpintero metálico ROTBAND-PLUS 600 H-600, martillo de cara blanda 248 H-50, punzón 119-2-3-4-5-6-7-8-9-10, punzón central 100-12, cincel de ranuras 104, cincel en cruz 96-175, rascador de juntas 133 K, calibre de bolsillo 710, cepillo de alambre 644, Lima de taller plana roma 10" 8701 2-10, Lima de taller redonda 10" 8722 2-10, Lima de taller semiredonda 10" 8725 2-10 | |
| | 2005 CT4-1B | Llave combinada 1 B 6 7 8 9 10 11 12 13 14 15 16 17 18 19 20 21 22 23 24 25 26 27 30 32 34 | |
| | 600 H-1500 | Martillo de carpintero metálico ROTBAND-PLUS | |
| | 39 | Palanca de montaje | |
| | 906 | Rodillera de espuma maciza | |

1504 XL-S-306 AGRAR



1504 XL CT6-U10-183



2005 CT4-1B



2005 CT4-2153-63



2005 CT4-119-600



2005 CT4-D19L-2133



2005 CT4-7R-400



2005 CT4-7 XL



906

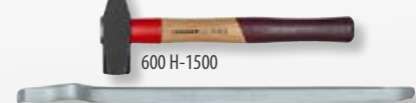

39

600 H-1500

| Surtido | Nº | Contenido | Piezas |
|----------------------------|---------------------|--|--------|
| 1504 XL-S-306 AGRAR | 1504 XL CT6-U10-183 | Juego de puntas de destornillador de 1/4" 620-024, mango cuadrado de 1/4" 2098, hexágono interior de 1/4" 20 4 4,5 5,5 6 7 8 9 10 11 12 13 14, Punta destornillador 1/4" IN 20 4 5 6 8, punta destornillador 1/4" ITX 20 T8 T9 T10 T15 T20 T25, carraca reversible 2093 U-10, 1/4" mango en cruz 2087, 1/4" extensión 2090-2-4-6, 1/4" junta universal 2095, Toma de 1/2" 19 10 11 12 13 14 15 16 17 18 19 20 21 22 23 24 25 26 27 28 29 30 32 33 34 36, Punta de destornillador de 1/2" IN 19 4 5 6 7 8 9 10 12 14 17 19, Punta de destornillador de 1/2" ITX 19 L T20-100 T25-100 T27-100 T30-100 T40-100 T45-100 T50-100 T55-100 T60-100, 1993 U-10 T carraca reversible, 1/2" mango en cruz 1987, extensión 1990-3-5-10, junta universal 1995, alicates para bomba de agua 10" 142 10 TL, alicates de agarre Gedore 137 10, alicates combinados 8210-160 JC, Alicates de corte lateral 8316-200 JC, Alicates de punta múltiple 8133-180 JC, Alicates de punta plana 8132 AB-200 JC, Juego de alicates de montaje 8 piezas S 8008, Alicates llave 10" 183 10 JC | 306 |
| | 2005 CT4-2153-63 | 42 EL-88 Juego de destornilladores de estrella, Destornillador de estrella 42 EL 12 14, Destornillador 3C 2153 5.5, 3C-Destornillador con caperuza de golpeo 2154SK 3,5 5,5 6,5 8, 3C-Destornillador 2161 PH 2, 3C-Destornillador con caperuza de golpeo 2160SK PH 1 2 3 4, 3C-Destornillador 2163 TX T10 T15 T20 T25 T30 T40, cinta métrica de acero 8 m 4534-8, lámpara de prueba de luz de coche 4610, elevador magnético 640-1800, galga de espesores 702 13 M | |
| | 2005 CT4-119-600 | Martillo de carpintero metálico ROTBAND-PLUS 600 H-600, martillo de cara blanda 248 H-50, punzón 119-2-3-4-5-6-7-8-9-10, punzón central 100-12, cincel de ranuras 104, cincel en cruz 96-175, rascador de juntas 133 K, calibre de bolsillo 710, cepillo de alambre 644, Lima de taller plana roma 10" 8701 2-10, Lima de taller redonda 10" 8722 2-10, Lima de taller semiredonda 10" 8725 2-10 | |
| | 2005 CT4-1B | Llave combinada 1 B 6 7 8 9 10 11 12 13 14 15 16 17 18 19 20 21 22 23 24 25 26 27 30 32 34 | |
| | 2005 CT4-D19L-2133 | Llave de vaso de 1/2" 19 10 11 12 13 14 15 16 17 18 19 20 21 22 23 24 25 26 27 28 29 30 32 33 34 36, 1/2" Zócalo D 19 L 10 12 13 14 15 16 17 18 19 21 22 24 27 30 32, 1/2" Punta destornillador IN 19 4 5 6 7 8 9 10 12 14 17 19, 1/2" boca de destornillador IN 19 L 6-140 7-140 8-140 9-140 10-140 12-140 14-140, 1/2" boca de destornillador ITX 19 L T20-100 T25-100 T27-100 T30-100 T40-100 T45-100 T50-100 T55-100 T60-100, 1/2" Socket TX 19 E10 E11 E12 E14 E16 E18 E20 E24, 1993 U-10 T carraca reversible, 1/2" mango en cruz 1987, prolongación 1990-3-5-10, cardán 1995, 1/2" vaso de llave eléctrica K 19 17 18 19 21 22 23 24 27 30 32, 1/2" alargador de llave eléctrica KB 1990-5, Juego de adaptadores de 5 piezas S 2032-05, Llave de vaso 2133 6 7 8 10 11 12 13 | |
| | 2005 CT4-7R-400 | Llave fija con carraca anular 7 R 10 11 12 13 14 15 16 17 18 19 21 22 24, Llave de bloque de arranque 304 13x15 14x17 19x22, Llave de estrella de doble boca abierta 400 9x11 10x12 13x15 14x17 19x22 24x27, Juego de destornilladores PH 42-88 8 piezas, Destornillador de estrella 42 7 9 12 14 17 19 22 | |
| | 2005 CT4-7 XL | Llave combinada 7 XL 10 11 12 13 14 15 16 17 18 19 21 22 24 27 30 32 36 41 | |
| | 600 H-1500 | Martillo de carpintero metálico ROTBAND-PLUS | |
| | 39 | Palanca de montaje | |
| | 906 | Rodillera de espuma maciza | |



HERRAMIENTAS PARA LA VIDA

GEDORE Werkzeugfabrik GmbH & Co. KG

Remscheider Straße 149
42899 Remscheid · GERMANY
Tel. + 49 (0) 21 91- 596 - 0
Fax + 49 (0) 21 91- 596 - 230
info@gedore.com
www.gedore.com

Vertrieb Deutschland
Tel. + 49 (0) 21 91- 596 - 900
Fax + 49 (0) 21 91- 596 - 999

GEDORE Automotive GmbH

Breslauer Straße 41
78166 Donaueschingen · GERMANY
Tel. +49 771 83223-0
Fax +49 771 83223-90

GEDORE Torque Solutions GmbH

Bertha-Benz-Straße 12
71665 Vaihingen/Enz · GERMANY
T +49 7042 9441-0
F +49 7042 9441-41
torque-solutions@gedore.com

GEDORE AUSTRIA GmbH

Gedore-Str. 1
8190 Birkfeld / Stmk. · AUSTRIA
Tel. +43 (0) 3174 / 363 64 00
Fax +43 (0) 3174 / 363 83 20
sales.austria@gedore.com
www.gedore.at

GEDORE Tools S.A. (Pty) Ltd.

103 Qashana Khuzwayo (Shepstone) Road,
New Germany, 3610 - South Africa
PO Box 68, New Germany, 3620
SOUTH AFRICA
Tel. +27 (0) 31 / 705 3587
Fax +27 (0) 31 / 705 32770
esales@gedore.co.za
www.gedore.co.za

GEDORE IBÉRICA S.L.

c/Arangutxi 12, Poligono Industrial de Júndiz
01015 Vitoria Alava · SPAIN
Tel. +34-945-29 22 62
Fax +34-945-29 21 99
gedore@gedore.es
www.gedore.es

GEDORE Torque Ltd

(Formerly Gedore UK)
Tannery Lane, Gosden Common
Bramley, Guildford
Surrey
GU5 0AJ · UNITED KINGDOM
Tel. +44 (0) 1756 / 70 67 00
sales@gedoreuk.com
www.gedoreuk.com

GEDORE France SARL

Parc d'activités des Béthunes - La Mare II
10, avenue du Fief - Bât. 12
BP 79144 Saint-Ouen-l'Aumône
F-95074 Cergy Pontoise Cedex · FRANCE
Tél. +33 (0)1 34 40 16 60
Fax +33 (0)1 34 40 16 61
jadore@gedore.fr
www.gedore.fr

GEDORE TECHNAG B.V.

Flemingweg 7, 2408 AV
Alphen aan den Rijn · NETHERLANDS
Tel. +31 (0) 172 / 42 73 50
Fax +31 (0) 172 / 42 73 60
info@gedore.nl
www.gedore.nl

GEDORE (INDIA) Private Limited

148, Sector 3, IMT Manesar
Gurgaon – 122051
Haryana · INDIA
Tel. +91 (0) 124 22910 – 65/66/67
Fax +91 124 2341067
sales@gedoreindia.com
www.gedore.in

GEDORE POLSKA Sp. z o.o.

ul. Żwirki i Wigury 56a
43-190 Mikołów · POLAND
Tel. +48 (0) 32 / 738-40 10
Fax +48 (0) 32 / 738-40 20
gedore@gedore.pl
www.gedore.pl

Ferramentas GEDORE do Brasil S.A.

Rua Vicentina Maria Fidélis,
275 Bairro Vicentina
São Leopoldo - RS | 93025-340 · BRAZIL
Tel. +55 51- 3589 9200
Fax + 55 51- 3589 9222
export@gedore.com.br
www.gedore.com.br

GEDORE TOOLS INC

4055 Faber Pl Dr
North Charleston SC, 29405 · USA
Phone: +1 (843) 225 5015
Fax: +1 (843) 300 0315
info@gedoretools.com
www.gedoretools.com

GEDORE Tool Trading (Shanghai) Co., Ltd.

1/F, Block 2, 1358 Pingan Road,
Minhang, Shanghai · CHINA 201109
Tel. +86-21-3388 7258
Fax +86-21-3388 7259
Service Hotline: 400 880 1858
info@gedore.cn
www.gedore.cn

Su distribuidor / sello:

Brands of the GEDORE Group
gedore.com · ochsenkopf.com

MAGIC 2023 TOOL PROMOTION válido
desde 01/03/2023 hasta 31/12/2023.
Solo hasta fin de existencias.

*Precios unitarios sin IVA por unid./juego. Entrega sin decoración.
Todas las características descritas sujetas a variaciones. No nos responsabilizamos
de posibles errores de imprenta en precios y descripciones.
Por favor, pregunte a su distribuidor local.

gedore.com